

29493



- 5 F.M. 1052

29493

MEMORIA DESCRIPTIVA

correspondiente a un Modelo de Utilidad, por veinte años, para todo el territorio español, colonias y protectorados, por: NUEVO SOPORTE PORTA=ROLLOS DE PAPEL, a favor de Don Vicente Ochoa Souto, domiciliado en Madrid, calle de Lagasca, nº 122.

El presente modelo de utilidad se refiere, como su enunciado indica, a un nuevo soporte para los rollos de papel higiénico, provisto de una caja de música que entra en funcionamiento al tirar de la hoja de papel.

5 En el plano adjunto se ha representado este aparato a título de ejemplo en una vista en perspectiva para su mejor comprensión.

10 Está compuesto de una pieza frontal -1- de madera, metal o plástico, en cuya parte posterior se adapta una caja de música -7- . En la parte anterior se disponen dos soportes laterales de metal -2- entre los cuales se situa un cilindro de madera -3- que gira mediante un eje apoyado en los soportes.

15 Este cilindro lleva unos alambres acerados -4- que fijos por uno de sus extremos pueden introducirse en un orificio

29493



E. 1952

practicado en el cilindro en virtud de la presión que ejerza el rollo al ser colocado sobre el cilindro. La fuerza de éstos alambres acerados fija el rollo y obligan al cilindro a girar con aquel.

20 En una de las bases del cilindro se ha previsto de pivote -5- que hade tope sobre el soporte y limita el recorrido del cilindro a una fracción de vuelta.

Un rebaje practicado en uno de los extremos del cilindro aloja un mueble -6- que va unido por su otro extremo al dispositivo que pone en marcha la caja de música.

25 Su funcionamiento es como sigue: Por medio de la palomilla -8- se da cuerda a la cja de música. Colocando el rollo de papel higiénico sobre el cilindro -3- los alambres -4- quedarán parcialmente ocultos en el cilindro y por tanto ejercerán presión para impedir que el rollo gire libremente sobre el cilindro .

30 Tirando del papel el rollo y el cilindro girarán como máximo el fracción de vuelta que les permite el tope -5-. En este giro el muelle -6- se irá enrollando en la ramura prevista en el cilindro y tirará del dispositivo que pone en marcha la caja de música. Al volver a su posición natural el cilindro en virtud de la fuerza del muelle -6- comenzará a tocar la caja de música.

35 Descrito suficiente el objeto de éste modelo de utilidad, se hace constar que cualquier modificación que se introduzca y que no altere la esencialidad del mismo se considerará incluida dentro de la presente memoria.

N O T A.-

Se declaran de novedad las siguientes

45 R E I V I N D I C A C I O N E S

29493



1952

50 1ª.- Nuevo soporte porta-rollos de papel, que se caracteriza porque en la parte exterior de un tablero frontal se coloca una caja de música, la cual se puede dar cuerda mediante una manivela o palomilla que aparece en la parte anterior .

55 2ª.- Nuevo soporte porta-rollos de papel, que se caracteriza porque en el tablero frontal se disponen dos soportes laterales entre los cuales se situa un cilindro de madera que gira mediante un eje apoyado en los soportes, en una de cuyas bases se ha previsto un pivote que hace tope sobre el soporte y limita el recorrido del cilindro.

60 3ª.- Nuevo soporte porta-rollos de papel, según las reivindicaciones anteriores, que se caracteriza porque unos alambres acerados, uno de cuyos extremos puede introducirse en un orificio practicado en el cilindro , mantienen fijo el rollo al cilindro por la fuerza de distensión , obligándolos a girar juntos en la medida que les permite el tope.

65 4ª.- Nuevo soporte porta-rollos de papel, según las reivindicaciones anteriores, que se caracteriza porque un rebaje practicado en uno de los extremos del cilindro aloja al girar un muelle cuyo otro extremo está unido al dispositivo que pone en marcha la caja de música, en virtud de la tensión del muelle al enrollarse sobre el cilindro.

70 5ª.- Nuevo soporte porta-rollos de papel.

Todo ello según se describe y reivindica en la presente memoria, que consta de tres hojas mecanografiadas por una sola de sus caras, y se ilustra con el plano adjunto.

Madrid, 5 de Enero de 1.952

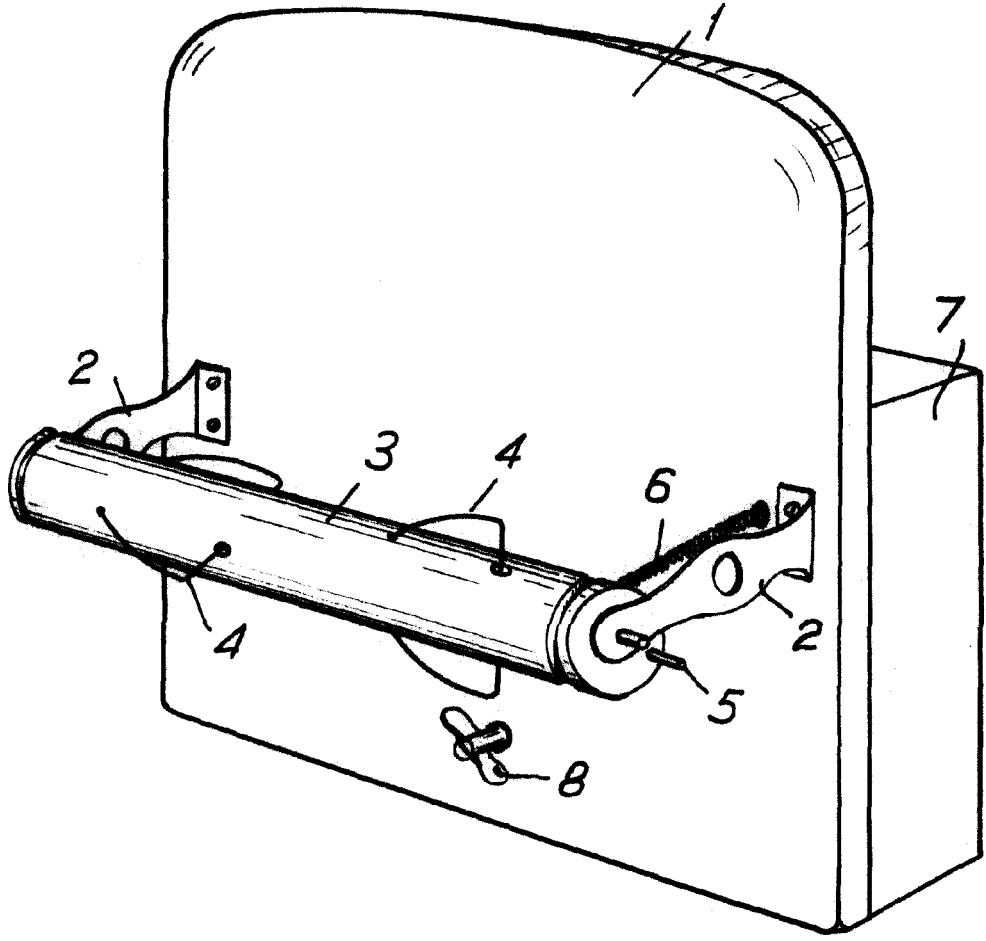

Madrid Diciembre de 1951

Madrid, 5 de Enero d 1.952



Escala variable.