

29463



REGISTRO
DE
UN MODELO DE UTILIDAD

por "Una rueda de goma con armadura metálica, perfec-
cionada"-----

a favor de Don Juan SANTELIU BRUFAU, de nacionalidad
española, domiciliado en BARCELONA, Travesera de Gra-
cia, nº 67.

MEMORIA DESCRIPTIVA

El modelo de utilidad a que se refiere la presente
memoria descriptiva tiene por objeto una rueda del tipo
que estando constituida por una armadura rígida general-
mente metálica, tiene su periferia y la región a ella in-
mediata, fabricadas de goma, ya sea por tener una forma
5 limitada de llanta, ya sea por formar parte de un recubri-
miento general de dicha armadura rígida por el centro de
la cual se fija o se articula la rueda al respectivo eje
de giro provista de un perfeccionamiento que aporta a la
10 función de la misma la utilidad que se desprende de lo que
a continuación se describe que caracteriza a la rueda que



- 2 -

constituye el modelo tiene por finalidad además de aumentar su resistencia asegurar plenamente la fijación a la armadura rígida de la misma tanto en uno como en el otro de los dos expresados casos de la goma aplicada a ella, en especial en dicha región inmediata a la periferia.

Está caracterizada esencialmente la rueda que constituye el modelo por el hecho de estar formada por una armadura rígida de contorno circular que presenta la periferia repetidamente interrumpida por vanos entrantes de manera que queden formados entre ellos unos amplios dientes con rebabas que den lugar a que al ser recubierta tal parte de la armadura por la goma a ella aplicada, quedando aquélla embebida en ésta, se establezca una trabazón entre tales dientes con rebabas y la goma que los rodee que consolida la fijación del recubrimiento elástico a la armadura rígida, de modo que no se pueda producir el menor deslizamiento del primero respecto a la segunda, a lo cual pueden asimismo cooperar múltiples orificios, con tal fin practicados en la armadura rígida, al quedar ocupados por partes correspondientes de la goma que incorporada a la rueda forma el recubrimiento elástico de la misma.

Como es de entender el modelo podrá dar lugar a diversas formas particulares de ejecución y por ello han de considerarse tan solo como simples ejemplos dados para poner de manifiesto como quedan esencialmente constituidas las ruedas establecidas de acuerdo con el mismo, los dos casos de realización práctica de ruedas de tal género que están representados en el adjunto dibujo, siendo las figuras 1 y 2 res-



pectivamente una vista de frente en sección y una vista en sección transversal, de una rueda con recubrimiento general de goma, y las figuras 3 y 4, vistas equivalentes a las anteriores de la mitad de una rueda solamente con llanta de goma.

5 Como puede apreciarse perfectamente en el dibujo, en el primer caso presenta la rueda una armadura metálica 1 cuya periferia se halla interrumpida por seis entrantes 2 de paredes 3 inclinadas de manera que queda establecido en cada uno un hueco en forma de cola de milano. En estos huecos, al igual que en los orificios circulares 4, queda alojada la porción de la masa de goma de un recubrimiento de dicha armadura metálica que presenta una parte anular protuberante 5 que viene a constituir la llanta elástica y es de una sola pieza con los paramentos de cubrimiento lateral 6, en la cual masa queda completamente embebida dicha armadura metálica. Entre los huecos 3 de esta armadura quedan los salientes 7 en forma de dientes con rebabas 8, que aseguran la íntima unión del cuerpo de goma 5 6 a la armadura metálica 1 constituyendo una rueda que tiene las mismas condiciones que si fuese monobloque.

15 En el caso representado en las figuras 3 y 4 la armadura metálica 1 presenta en 9 un arco continuo en el que se apoya la llanta de goma 10 en la cual quedan embebidos los salientes 7 con rebabas 8 análogas a las del caso anterior. Además presenta dicha armadura unos nervios 11 a manera de brazos de refuerzo.

25 Examinando los casos dados como ejemplo se comprende

29463



- 4 -

perfectamente que los efectos útiles del modelo de rueda
podrán lograrse dando tanto a la armadura como a la masa
de goma de los diversos casos de ejecución una gran diver-
sidad de formas distintas de las representadas, pudiendo
5 presentar en ellos tanto las ruedas como sus recubrimien-
tos diversos tamaños.

Podrán ser también variables los metales, aleaciones
y otros materiales que se empleen en la fabricación de las
ruedas, tanto para establecer su armadura como para formar
10 al recubrimiento de la misma.

Ha de hacerse constar finalmente que las ruedas fabri-
cadas de acuerdo con el modelo podrán ser aplicadas a carre-
tillas, carros, muebles y otros objetos desplazables seme-
jantes.

N O T A

15 Por el registro de modelo de utilidad a que se refie-
re la presente memoria descriptiva se REIVINDICA la explo-
tación exclusiva de:

20 1.- Una rueda de goma con armadura metálica, esencial-
mente caracterizada por el hecho de estar constituida por
una armadura rígida de contorno circular que presenta la
periferia repetidamente interrumpida por vanos entrantes
de manera que queden formados entre ellos unos amplios
dientes con rebabas que den lugar a que al ser recubierta
tal parte de la armadura por la goma a ella aplicada, que-
25 dando aquélla embebida en ésta, se establezca una trabazón
entre tales dientes con rebabas y la goma que los rodee que



consolide la fijación del recubrimiento elástico a la armadura rígida, de modo que no se pueda producir el menor deslizamiento del primero respecto a la segunda, a lo cual pueden asimismo cooperar múltiples orificios, con tal fin
5 practicados en la armadura rígida, al quedar ocupados por partes correspondientes de la goma que incorporada a la rueda forme el recubrimiento elástico de la misma.

2.- La explotación exclusiva del objeto del registro, sean cuales fueren las circunstancias que concurren con su
10 esencialidad definida en la anterior reivindicación, cual objeto es:

"Una rueda de goma con armadura metálica, perfeccionada".

Consta la presente memoria de cinco hojas foliadas, escritas por una sola cara.

Barcelona, 11 de Septiembre de 1951.

P. p. de Don Juan SANFELIU BRUFAU,



FIG. 1

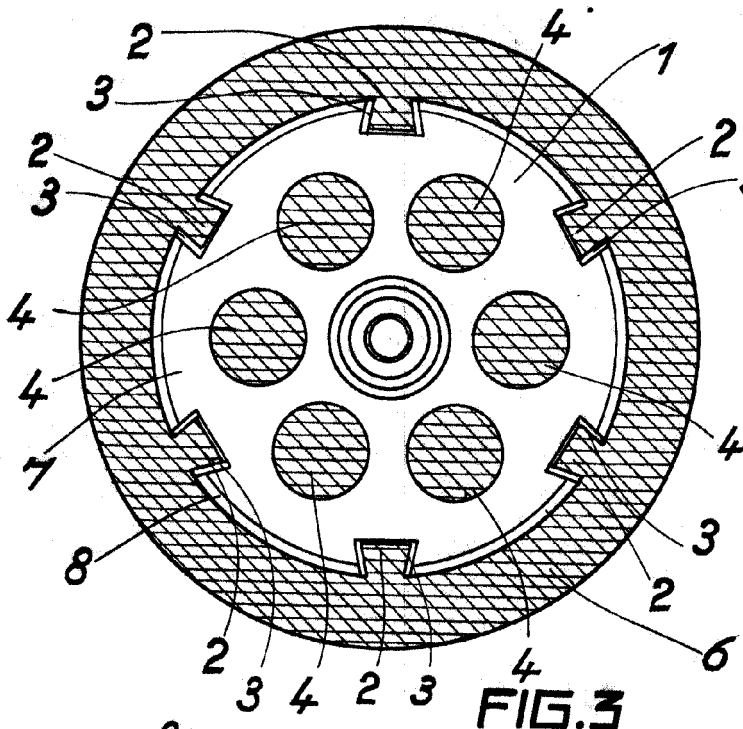

FIG. 2

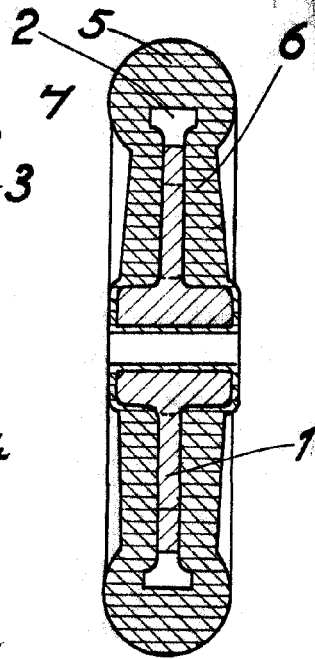

FIG. 3

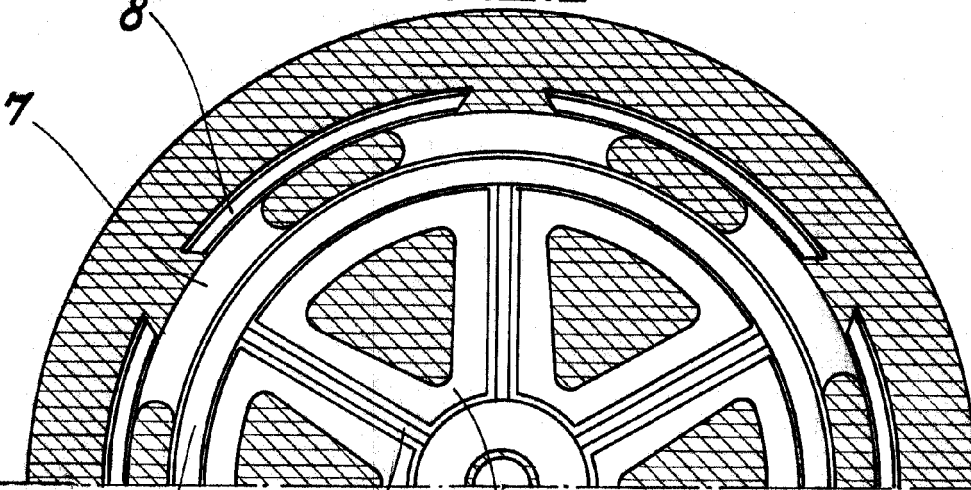
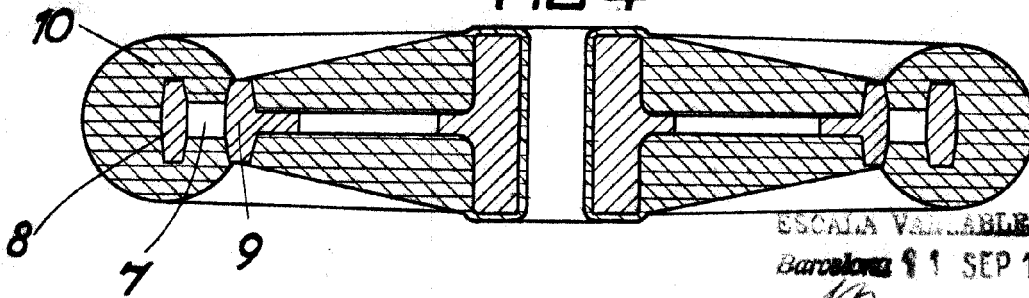

FIG. 4



ESCALA VARIABLE

Barcelona 9 1 SEP 1951

[Handwritten signature]