



29437

M O D E L O
D E
U T I L I D A D

para "UN SACO PERFECCIONADO", a favor de Don ESTEBAN SABATES
SERRA, residente en VICH, (Barcelona), calle Nueva, nº 54.

= . =

MEMORIA DESCRIPTIVA

El presente modelo de utilidad se refiere a un saco
perfeccionado.

5. Se caracteriza por comprender un saco cuyo cuerpo no
presenta cosido lateral ni cosido de fondo, siendo obtenidos
en la propia máquina textil.

Es sabido que los sacos actuales, con o sin costura
lateral, requieren la formación de un cierre de fondo logrado
por cosido en máquinas auxiliares.

10. El empleo de hilos o torcidos para realizar estos co-
sidos, da lugar a que los sacos tengan una resistencia hete-



29437

5. rogénea, puesto que la fibra textil de que se halla tejido el saco presenta resistencia diferente que la del hilo del cosido, dando lugar a que la trama del tejido no tenga suficiente resistencia para contener el efecto de tracción que proporciona el cosido sobre ella. Esto da lugar a desgarros y averías en los sacos, que aun teniendo exceso de material en su tejido, son prácticamente débiles y sin garantía eficaz.

10. Con el modelo que se describe se utiliza un mínimo de materia para su tejido y, además, la resistencia total es absolutamente uniforme, no habiendo zonas de desgarrro, puesto que todo el saco ha sido obtenido por trabajo textil, con solo el material de urdimbre y trama.

15. Para facilitar la explicación, se acompaña a la presente memoria una lámina de dibujos, en la cual se ha representado un caso de realización, que se cita únicamente a título de ejemplo.

En el dibujo:

20. La figura 1 muestra, en vista lateral esquemática, la organización del saco para formar el cierre del fondo,

la figura 2 indica, en vista frontal, el saco terminado, y

la figura 3 es una realización para obtener sacos en serie.

25. Consiste el modelo en un cuerpo de saco -1-, sin costura lateral, en el cual los hilos de urdimbre -2- se entrecruzan para que la lanzadera forme en esta zona un tejido doble que ha de constituir el cierre del fondo del saco.

30. Este cierre, según figura 2, proporciona una franja más o menos ancha -3- del citado tejido doble, que permite el corte por debajo de la misma -4-, limitando la citada zona.



29437

5. El saco, pues, carece de costuras, no necesita hilo ni torcido para realizar cosidos, como sucede en los sacos actuales, ni máquinas de coser, obteniéndose una resistencia uniforme y pudiendo ser el rejido más o menos tupido, siempre en la seguridad de que la resistencia general del saco, en cualquier parte del mismo, es la de la fibra empleada para su tejido.

10. En el caso de la figura 3 se ha obtenido un tejido tubular -5-, interrumpido sistemáticamente por las zonas de tejido doble -6-, realizándose los cortes por las líneas -7-, -8-, -9-, para obtener los sacos respectivos, cada uno de los cuales puede ser utilizado inmediatamente.

15. El modelo, dentro de su esencialidad, puede ser llevado a la práctica en otras formas de realización, que difieran en detalle de la indicada a título de ejemplo, a las cuales alcanzará igualmente la protección que se recaba. Podrá, pues, construirse en cualquier forma y tamaño, con los medios y materiales más convenientes, por quedar todo ello comprendido en el espíritu de las reivindicaciones.



29437

NOTA

Descrito el objeto y utilidad de la invención, lo que se declara como no divulgado ni practicado en España, comprende las siguientes reivindicaciones:

5. 1. Un saco perfeccionado, caracterizado esencialmente por el hecho de que el fondo del mismo carece de costura con hilo o torcido, sino que forma parte del propio tejido del saco según un tejido doble, de la amplitud que convenga, siendo esta zona de tejido doble el cierre del fondo del saco, que se repite transversalmente a lo largo de un tejido tubular.
- 10.

2. Un saco perfeccionado.

- Según se describe y reivindica en la presente memoria descriptiva, que consta de cuatro hojas, foliadas y escritas a máquina por una sola cara, acompañadas de una lámina de dibujos.
- 15.

Madrid, a 31 de Diciembre de 1951.

ESTEBAN SABATES SERRA.

p.a.

JAIME ISERN MIRALLES

P. P.



Fig. 1

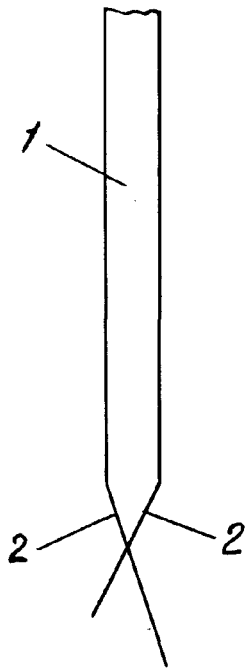

Fig. 2

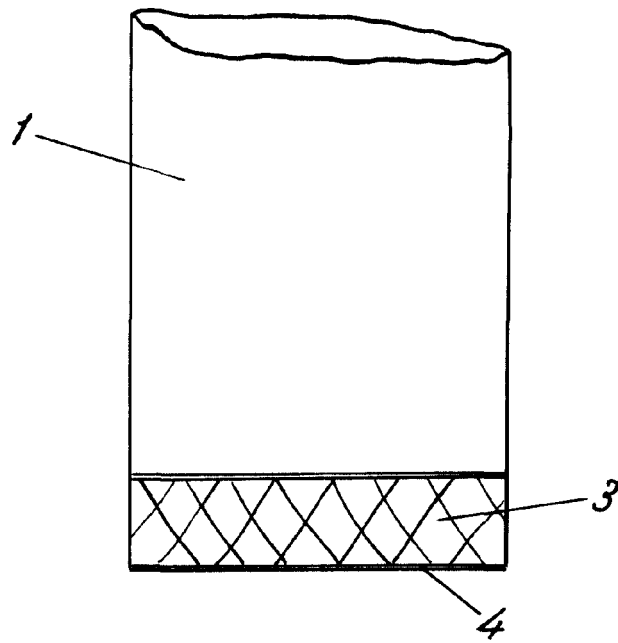
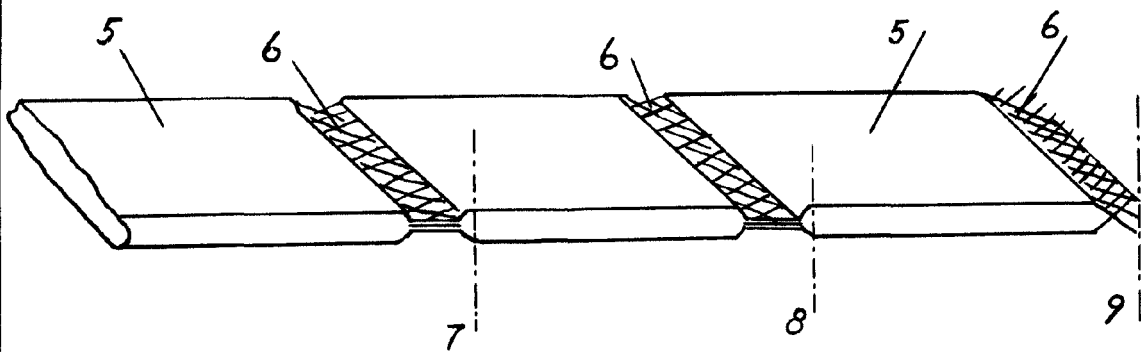

Fig. 3



Madrid, 31 Diciembre 1951
Jaime Isern

p.p.