

29424



29424

MEMORIA DESCRIPTIVA
DE UNA PATENTE DE MODELO DE UTILIDAD, POR VEINTE AÑOS EN
ESPAÑA, A FAVOR DE DON ALFONSO SOLANS SERRANO y DON FRAN-
CISCO SOLANS OLIVAN, AMBOS DE NACIONALIDAD ESPAÑOLA, RESI-
DENTES EN ZARAGOZA, Santiago Lapuente, 10 (Arrabal)

sobre:

"GAMA DE CHAPA METALICA EN CUALQUIER TERMINACION"

/&/&/&/&/&/&/&/&/

29424



La invención a que se refiere la presente solicitud es totalmente nueva en España, no siendo conocida ni explotada en nuestro país con anterioridad a la fecha de la indicada solicitud.

5 El objeto propuesto con la presente invención consiste en proporcionar a la industria y al público en general un nuevo tipo de cama que reúne, a la vez, todas las ventajas de las camas de metal y de madera, permitiendo al mismo tiempo salvar los inconvenientes principales que ofrecen unas y otras, todo ello permitiendo, a la vez, incluso una gran reducción en el precio de las mismas.

10 Para mejor comprensión de la descripción que sigue se adjuntan dibujos, a los cuales se hace constante referencia a lo largo de la misma.

15 Consiste esta cama en dos piezas (1 y 2), una de cabecera y otra para la parte inferior, unidas ambas por unas barras para sujeción del somiers, en la forma en que esto se viene haciendo comúnmente en las camas actualmente conocidas. Ambas piezas están construidas enteramente en chapa metálica y pudiéndose combinar el empleo de la chapa, de cualquier metal, con el de perfiles metálicos, madera o aplicaciones diversas formando un conjunto.

20 Las superficies que forman estas chapas metálicas son susceptibles de ser terminadas esmaltándolas o pintándolas por cualquiera de los procedimientos posibles en diferentes colores lisos o con aplicaciones, o bien imitando a cualquier madera, mediante pintura, litografía o cualquier procedimiento semejante, así como también por baños galvánicos con o sin tintes, o de cualquier otra forma que se estime apropiada para ello.

30 Aunque pueden ser fabricados cuantos modelos aconseje la



estética y gusto popular, dando a la chapa y materiales emplea-
dos formas curvas o pliegues, formando diversos perfiles, como
principal modo de realización se prevee el que se muestra en
los dibujos adjuntos, consistente en dos piezas (1 y 2) de
35 chapa metálica, compuestas por un rectángulo construido en cha-
pa plana pintada imitando madera, en cuyos costados se disponen
unas piezas de la misma chapa o soldadas de forma curva que a la
vez sirven de pies de la cama, indicándose con (3) las uniones
en forma de resalte del rectángulo a las piezas laterales. El
40 (5) indica los bordes de unión entre las dos paredes de chapa
del rectángulo y de las piezas laterales.

Todo el conjunto puede ser fabricado por cualquier pro-
cedimiento que se estime adecuado, puede ir pintado en cual-
quier forma, en el lugar indicado con (4), imitando madera o
45 de cualquiera de las formas antes citadas por cualesquiera de
los procedimientos conocidos hasta la fecha para aplicar a estos
fines. El (6) indica las barras o soporte del somiers.

Las principales ventajas que se consiguen con el empleo
de estas camas metálicas a base de chapa, consisten en salvar
50 todos los inconvenientes que presentan las de madera y metal,
consiguiéndose al mismo tiempo las ventajas de unas y otras,
todo ello a muy bajos costes debido a los materiales que se
emplean y a la sencillez de construcción, lo que permite que
éstas camas tengan mucha mayor aceptación que cualquiera de
55 las hoy conocidas.

La idea a que se refiere la presente invención es suscep-
tible de ser variada, sin que por ello cambie la esencia de la
misma que se reivindica en la siguiente

NOTA

60 En resumen; la presente patente de modelo de utilidad
recaerá sobre las siguientes reivindicaciones:

99424



65 1ª.-Cama de chapa metálica, en cualquier terminación, caracterizada porque se compone de dos piezas, una superior y otra inferior en forma de tableros, contruidos de chapa de cualquier metal y unidos entre sí por sendas barras para sujeción del somiers de cualquiera de las formas utilizadas comunmente para ello, pudiendo ir pintados o esmaltados en cualquier forma o color, imitando madera mediante pintura o litografía, o baños galvánicos con o sin tintes o de cualquier otra forma semejante.

70 2ª.-Cama de chapa metálica, según la reivindicación anterior, caracterizada porque para la unión de las chapas que forman los tableros indicados se puede utilizar perfiles metálicos, al par que se puede adosar a estos tableros madera o aplicaciones diversas formando un conjunto, terminado en cualquier forma y tamaño.

75 3ª.-CAMA DE CHAPA METALICA EN CUALQUIER TERMINACION.

Según se describe en la presente memoria que consta de cuatro hojas escritas a máquina y dibujos.

Madrid, 29 de diciembre de 1.951

99424



Fig. 1.

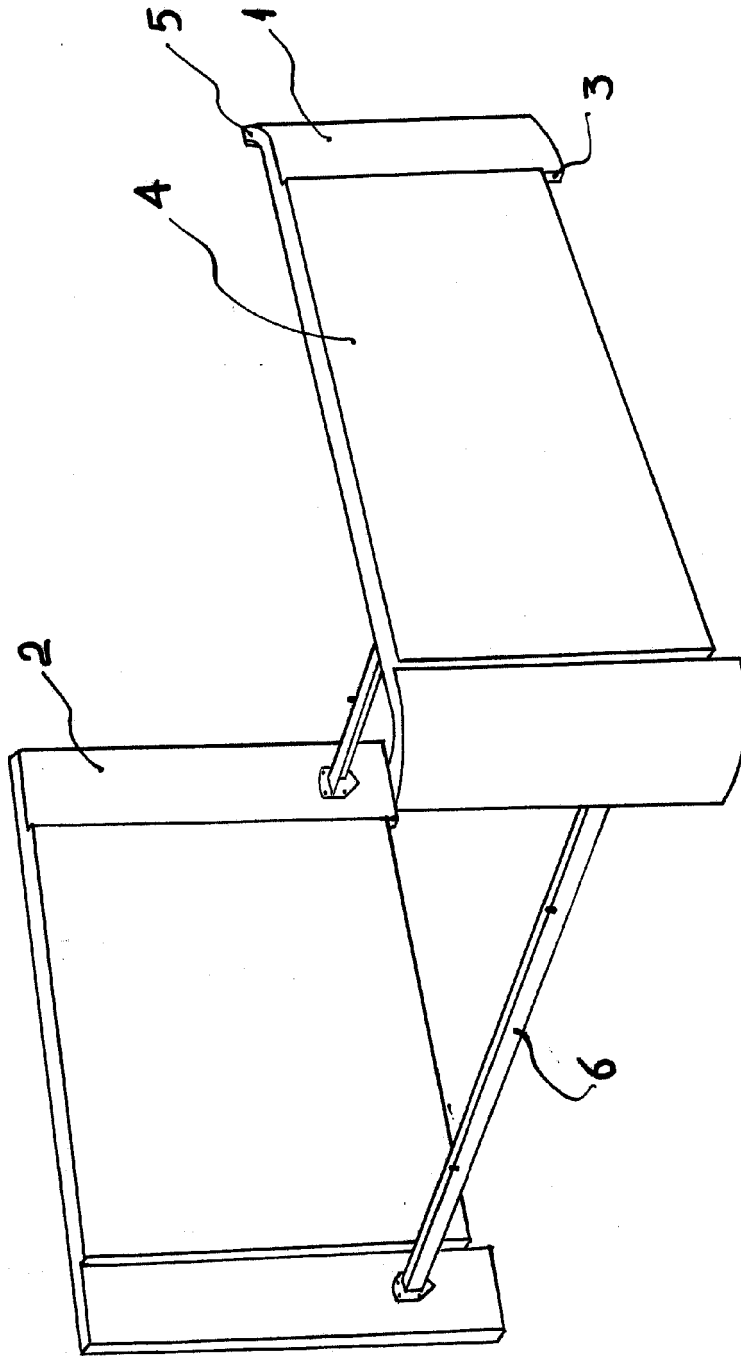

ESCALA VARIABLE
Madrid 29 DIC. 1951 de 19
[Signature]