



29423

29423

MODELO DE UTILIDAD

por veinte años

a favor de

Don Luis ROMAN HERNANDEZ

de nacionalidad española

residente en Madrid. Fuencarral 155

P O R

"APARATO PARA LA AUDICION"

MEMORIA DESCRIPTIVA

Consiste el objeto del presente Modelo de Utilidad en un aparato para la audición.

Efectuadas las debidas pruebas para que, el resultado de dicho aparato fuese a todas luces perfecto tanto para llevarlo como lo más importante que es la perfecta audición de la persona que lleve éste aparato de audición.

Como facilmente se puede apreciar es sumamente práctico éste aparato por su sencillez y que, por sus particularidades el resultado es sumamente práctico al llevarlo y conseguir



10 una audición cada vez mayor debido a que, el oído se va acostumbrando merced a que, el calor que produce muy suave la pieza externa del aparato en contacto con la parte interna de la oreja y la especial membrana que permite la audición se consigue, especialmente en los casos de sordera provocada  
15 por un enfriamiento o causa parecida.

Para la mejor comprensión del objeto de éste Modelo de Utilidad se acompaña a ésta memoria descriptiva un plano descriptivo de las particularidades que lleva en sí éste aparato de audición.

20 En la Fig 1a se aprecia un corte del citado aparato viéndose en A la pieza que se coloca al fondo del oído con un pequeño reborde para acoger a una pieza de caucho o materia similar que, es la que, contornea a todo el aparato.

En B apreciamos la otra pieza en forma de campana y que como la anterior tiene en su interior una rosca para unirse  
25 ambas piezas llevando un pequeño reborde a la terminación de la citada rosca.

En C apreciamos una pieza o membrana vibratoria que, al ser rásca das ambas piezas la sujeta sin que pueda salirse por  
30 ningún costado.

En la Fig 2a se aprecia otro corte en la que, se aprecian las mismas características solamente que, están las piezas A y B separadas y las roscas D, con la pieza membrana vibratorio C.

35 Este aparato, como se comprenderá su aplicación es uno por cada oído y su sujeción se efectua introduciéndolo en en mismo y merced a la pieza exterior se sujeta perfectamente a la epidermis sin caerse.



Descrito suficientemente el objeto del presente Modelo de  
 40 Utilidad, solamente cabe hacerse constar que; podrá ser objeto  
 de mejoras siempre y cuando no se altere la esencialidad del  
 mismo, no invalidándolo el cambio de forma ni materiales a  
 emplear en su fabricación.

REIVINDICACIONES

45 Reivindica el recurrente la propiedad y el derecho exclusivo  
 de fabricación en España y sus Dominios del objeto de éste  
 Modelo de Utilidad, caracterizado en las siguientes reivindica-  
 ciones:

1. Aparato para la audición, caracterizado esencialmente  
 50 esencialmente por una pieza perforada de forma cónica llevando  
 en su parte superior un saliente circular para acoger a una es-  
 pecie de funda y un rebaje en su parte baja y roscado para in-  
 troducirse en otra pieza.

2. Aparato para la audición, caracterizado esencialmente  
 55 por una pieza en forma de campana la cual en su parte más estre-  
 cha y en su interior figura un roscado para adherirse a la pieza  
 de la reivindicación anterior y formar un solo cuerpo cónico-  
 truncado, llevando un pequeño reborde al terminar la parte ros-  
 cada, y ésta pieza terminado en forma de campana.

60 3. Aparato para la audición, caracterizado esencialmente  
 porque la pieza de la reivindicación anterior en el reborde  
 interior que lleva se coloca una membrana vibratoria que, no  
 puede salirse al efectuar el roscado de dichas dos piezas.

4. Por "APARA PARA LA AUDICION"  
 65 Sean cuales fueren las circunstancias que concurren en la  
 esencialidad de éste Modelo de Utilidad por veinte años.

29423

28



Consta ésta Memoria descriptiva de cuatro hojas mecanografiadas por una sola cara, numeradas, foliadas, y acompañadas de un plano indicativo a título de ejemplo.

70

Madrid veintiocho de Diciembre de 1951

P.A.

9428

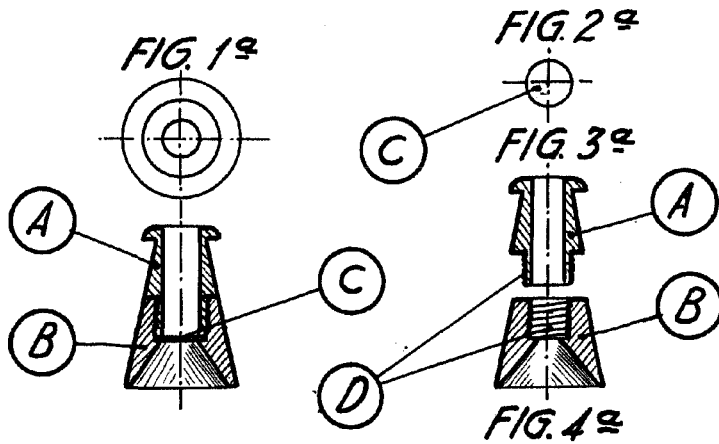

Escala variable  
Madrid, 24 Diciebre-1951  
P. S.  
*[Signature]*