

29422

28 D



29422

MEMORIA DESCRIPTIVA

---

MODELO DE UTILIDAD.

PAIS : ESPAÑA.

DURACION : 20 AÑOS.

OBJETO : "UN CENICERO AUTOMATICO".

---

A nombre de : DON FRANCISCO PLANELLAS MAS.

Residente en : MADRID, Magdalena nº. 34.

Nacionalidad : ESPAÑOLA.

(M.U. 291 E/U)

29422

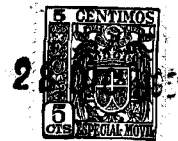

El presente Modelo de Utilidad tiene por objeto proteger en todo el territorio español, un cenicero automático cuyas características se expondrán a lo largo de esta memoria.

La finalidad de dicho cenicero es, aparte de su función específica, suprimir la inhalación de malos olores, dadas  
5 las condiciones mecánicas del mismo.

Para mejor comprensión de esta memoria, se ilustra con un dibujo único de dicho cenicero, que representa en sección longitudinal el mecanismo del mismo, que es lo que se trata  
10 de proteger.

Esta figura se complementa con las indicaciones siguientes:

- 1.- Mando.
- 2.- Casquillo.
- 15 3.- Husillo.
- 4.- Resorte en espiral.
- 5.- Guía del mando.
- 6.- Tuerca guía del husillo.
- 7.- Soporte para los cigarrillos.
- 20 8.- Casquillo eje para el platillo giratorio.
- 9.- Platillo giratorio.
- 10.- Trinquete.
- 11.- Bolas.
- 12.- Tapa pista.
- 25 13.- Remaches.
- 14.- Cuerpo.



15.- Tapa.

De acuerdo con este dibujo y referencias, pasamos a descri-  
bir las características y funcionamiento del cenicero automá-  
tico, el cual consta de un cuerpo 14, sobre el que va montada  
30 la tapa 15, que lleva situadas a 180° dos ranuras en forma de  
U que sirven de alojamiento del soporte para los cigarrillos 7;  
una vez alojado dicho soporte sobre la tapa 15, se dan unos  
puntos de soldadura. En el soporte 7, va encajillada y sol-  
35 dada la guía del mando 5, la cual lleva en su interior la tuer-  
ca guía del husillo 6, sobre la que se desliza el husillo 3,  
al apretar el mando 1, el cual lleva en su extremo inferior  
el casquillo 2, sobre el que gira libremente el husillo, que  
va fijado en su parte inferior por medio del casquillo eje 8,  
40 y éste a su vez sirve de eje para el giro del platillo 9, que  
por medio del resorte 4, está haciendo presión sobre la tapa  
15. El husillo 3, va remachado al trinquete 10, el cual lleva  
cuatro alojamientos para introducir en ellos otras tantas bo-  
las 11, que giran sobre la tapa pista 12; ésta a su vez va  
45 remachada al platillo giratorio 9, en el interior de la guía  
del mando 5, y entre el casquillo 2, y la tuerca guía del hu-  
sillo 6, va el resorte de recuperación 4.

Descrita suficientemente la naturaleza y objeto de este  
Modelo de Utilidad, así como la forma de llevarlo a la prác-  
tica, se declara que los puntos sobre los cuales ha de recaer  
50 la esencia del invento, están comprendidos en las siguientes

REIVINDICACIONES

1ª.- Un cenicero automático, que se caracteriza porque  
sobre el cuerpo va roscada por medio de cuatro muescas situa-  
das a 90° la tapa, llevando dicha tapa un puente que a su vez  
55 lleva soldada una guía para el mando.



2ª.- Un cenicero automático, según lo reivindicado anteriormente, caracterizado porque en la parte inferior del mando lleva un casquillo sobre el cual gira libremente el husillo y éste a su vez se desliza sobre una tuerca fija haciendo girar un platillo en el que se deposita la ceniza y puntas de cigarrillos.

3ª.- Un cenicero automático, según las reivindicaciones anteriores, caracterizado porque en el extremo inferior del husillo, lleva un sistema de trinque por medio de unas bolas que impiden que al desplazarse el platillo girando y arrojar por medio de la fuerza centrífuga los residuos de los pitillos, éste gire nada más que en un sentido.

4ª.- Un cenicero automático, según las reivindicaciones anteriores, caracterizado porque en el interior de la guía lleva un resorte de recuperación.

5ª.- UN CENICERO AUTOMATICO.

Madrid, 28 de diciembre de 1.951

FRANCISCO PLANELLAS MAS

99422

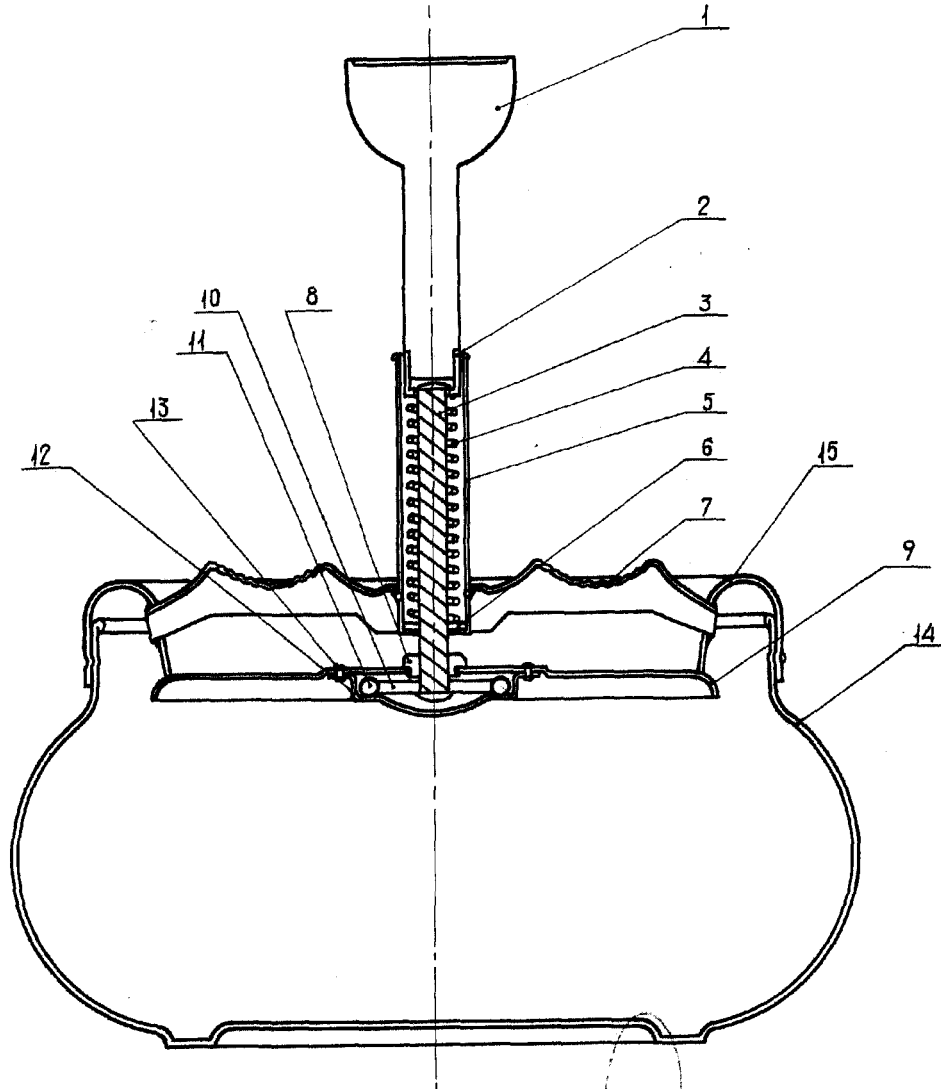

Madrid, 28 diciembre 1.951

P. A.

*[Handwritten signature]*

*Escala variable*