

. 18



REGISTRO
DE
UN MODELO DE UTILIDAD

por "Una sobaquera de material plástico" - - - - -

a favor de: COMERCIAL CARRERAS DORIA, Sociedad Anónima,
de nacionalidad española, domiciliada en BARCELONA, Paseo
de Gracia, nº 81.

- - - - -

MEMORIA DESCRIPTIVA

La presente memoria descriptiva se refiere al regis-
tro de un modelo de utilidad constituido por una sobaquera
que presenta la particularidad de estar dotada de una es-
pecial impermeabilidad y resistencia logradas gracias a la
5 utilización en la confección de la misma de materiales del
tipo definido en el mercado por el calificativo de plásticos.

Está caracterizada esencialmente la sobaquera que cons-
tituye el modelo de utilidad objeto del registro por el he-
cho de estar formada básicamente por una duplicidad de pie-
10 zas de un material laminar plástico flexible, cortadas de
modo que presenten un perímetro en que dominen dos arcos



excéntricos que les den la forma aproximadamente de media luna que es requerido que tales prendas presenten, estando ambas piezas unidas por su parte arqueada más corta mediante autosoldadura, del citado material plástico, por pegado o por cosido, así como por más de uno de tales medios, pudiendo utilizarse la sobaquera de tal modo constituida sin forro ni guarnición de sus dos piezas o recubriendo a estas con capas de tejido u otro material laminar semejantemente flexible, así como rebordeándolas con cintas o tiras asimismo de tejido o, ~~un~~ sucedáneo del mismo.

Los materiales plásticos utilizados básicamente en la constitución de las sobaqueras podrán ser cualesquiera de los que siendo de forma laminar resulten suficientemente flexibles para poder adaptarse sin perjuicio a los accidentales alabeos que en el uso les hagan experimentar las personas que utilicen las sobaqueras con ellos fabricadas, pudiendo ser por ejemplo una resina sintética o cualquier preparación equivalente con la cual se hayan podido formar láminas flexibles, opacas o transparentes, impermeables y resistentes.

Como puede deducirse fácilmente de cuanto acaba de exponerse las sobaqueras fabricadas de acuerdo con la esencialidad del modelo de utilidad que se describe, podrán presentar diversas particularidades de constitución y confección por lo cual se representa en el dibujo adjunto, aunque tan solo a título de ejemplos, cuatro casos de ejecución práctica de las mismas.

En el caso representado en la figura 1 la sobaquera

29387

18

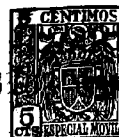

- 3 -

5
10

dada como ejemplo está formada por dos porciones exactamen-
te iguales 1 de materia plástica laminar flexible que están
exactamente superpuestas y soldadas por una dobladura de su
contorno 2 por reblandecimiento por el calor de la propia
materia que las constituye, asegurándose la unión por medio
de dos líneas de cosido 3 establecidas a través de las do-
bladuras adaptadas que quedan situadas entre las dos piezas
1. En este caso la mayor parte del contorno de las piezas
se mantiene sin protección y está con tal fin cortado en
festoneado.

En el caso representado en la figura 2 la sobaquera
tiene una constitución básicamente igual a la de la figu-
ra 1, pero tiene el contorno libre de las dos piezas 1,
ribeteado por una dobladura de cinta 4 fijado por cosido.

15
20

En el caso representado en la figura 3 la sobaquera
está constituida básicamente como la de la figura 2 pero
con el aditamento de una pieza de forro 5, doblada, que
puede ser de tejido cruzado o de tejido de punto, que evi-
ta el contacto directo de las piezas de material plástico
con el cuerpo de las personas que usen las prendas de que
entren a formar parte integrante las sobaqueras.

25

Como es natural los tejidos de forro, las cintas de
ribeteado y los hilos de cosido, podrán ser de cualquier
fibra textil apropiada sin que por la variación de la mis-
ma se produzca alteración de la esencialidad del modelo.

También podrán ser variables los tamaños de las soba-
queras, y, dentro de las configuraciones que es de rigor que
tengan tales piezas de protección de las prendas de vestir,

29387

18 DIC



las formas precisas que presenten en cada caso particular de ejecución.

Asimismo podrá variar la naturaleza y la calidad de las materias plásticas empleadas en la constitución de las capas esenciales de las sobaqueras y los ligamentos de los tejidos y las características de los sucedáneos de los mismos que en cooperación con las láminas de material plástico se usen; las prendas a que tales sobaqueras puedan aplicarse, y, en general, cualquier circunstancia que semejantemente accidental o secundaria pueda concurrir en la fabricación o en la utilización de las sobaqueras fabricadas de acuerdo con el modelo de utilidad sin producir alteración sensible de la esencialidad del mismo.

N O T A

Por el registro de modelo de utilidad a que se refiere la presente memoria descriptiva se REIVINDICA la propiedad y la explotación exclusiva de.

1.- Una sobaquera de material plástico, esencialmente caracterizada por el hecho de estar formada básicamente por una duplicidad de piezas de un material laminar plástico flexible, cortadas de modo que presenten un perímetro en que dominan dos arcos excéntricos que les dan la forma aproximadamente de media luna que es requerido que tales prendas presenten estando ambas piezas unidas por su parte arqueada más corta mediante autocoladura, del citado material plástico, por pegado o por cosido, así como por más de uno de tales medios, pudiendo utilizarse la sobaquera de tal

29387

18



modo constituida sin forro ni guarnición de sus dos piezas o recubrimiento a estas con capas de tejido u otro material laminar semejantemente flexible, así como rebordeándolas con cintas o tiras asimismo de tejido o un sucedáneo del mismo.

5 2.- La propiedad y la explotación exclusiva del objeto del registro, sean cuales fueren las circunstancias que concurren con su esencialidad definida en la anterior reivindicación, cual objeto es:

"Una sobaquera de material plástico".

Consta la presente memoria de cinco hojas foliadas, escritas por una sola cara.

Barcelona, 18 de Diciembre de 1951.

P. p. de: COMERCIAL CARRERAS DORIA,

Sociedad Anónima,



FIG. 1

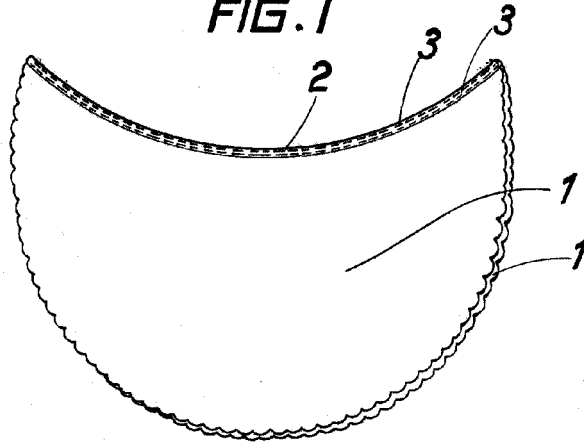

80087

FIG. 2

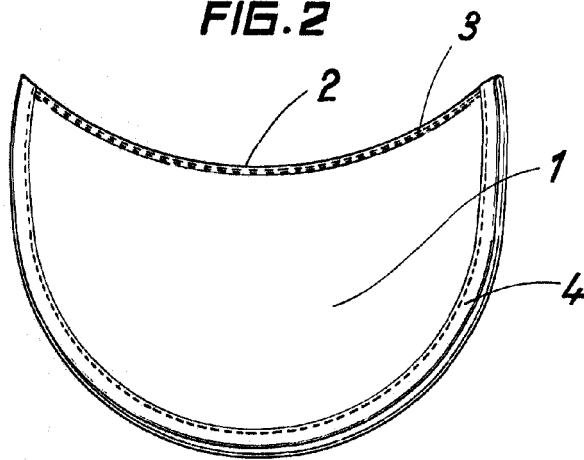
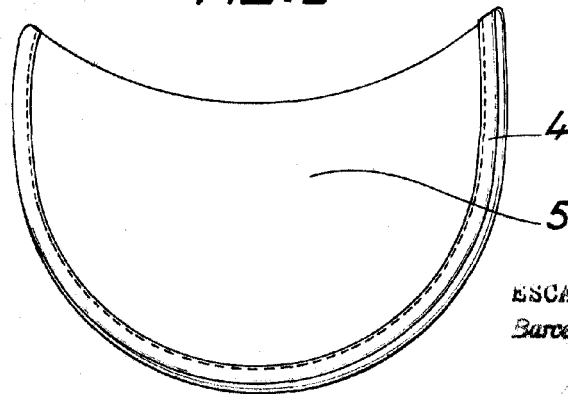

FIG. 3



ESCALA VARIABLE
Barcelona, 10 DIC. 1914