

29366

MODELO DE UTILIDAD

por veinte años

a favor de **DON JOSÉ GONZÁLEZ**
ORTAS y de nacionalidad española, residente en Barce-
 lona, calle Hospital, número 104, por:

"DISPOSITIVO PARA SACAR TAPONES PROVISTOS DE CUBIERTA,
 APLICABLE EN PARTICULAR PARA EL DESCORCHADO DE BOTTELLAS
 DE CHAMPANA Y SIMILARES"

MEMORIA DESCRIPTIVA

- 1 El dispositivo objeto de esta patente modelo de utili-
 dad, va destinado en particular al descorchado de bo-
 tellas de champán; pero en general puede utilizarse para
 cualquier clase de tapones que presenten e formen sa-
 5 bezas, cuya existencia es indispensable para la aplica-
 ción del dispositivo en cuestión, ya que es contra ella

especialmente que se ejerce la fuerza

Es visto que en el descerchado de botellas de champagne y similares, ocurre a menudo que el tapón está tan fuertemente adherido que no puede conseguirse su des-
5 prensa por sí mismo ni con la presión de los dedos, y si se recurre a la torsión del tapón, salta la cabeza de éste

No puede entonces utilizarse sacacorchos corrientes porque al atravesar con su espiga la masa de corcho, se-
10 cava el carbónico y pierde el champagne sus características especiales

Por ello ha de ser de gran utilidad el dispositivo que se patentará, dado que con él se ejerce una acción mecánica puramente exterior, que no daña el tapón y
15 éste se desprende lenta y progresivamente bajo la fuerza gradual ejercida contra su cabeza, por debajo de ella y simultáneamente contra todo su rebordo o resalte inferior

Conforme puede verse representado a título de ejemplo en el dibujo adjunto (respectivamente en conjunto y
20 abierto en figura 1^a y en corte, en uso, en figura 2^a) el nuevo dispositivo consiste en un tronco de cono metálico L-1^a, hueco y con bases descubiertas, pero con una pestaña plana e proximalmente plana interior 2-2' reuniendo el contorno de la superior, partido el dicho
25 cono en dos mitades por un plano diametral, cuyos dos consecuentes hemisferios o medios conos, 1 y 1', forman parte de dos respectivas palancas 3-3', articuladas entre sí por un extremo 4, combinado todo de manera que cerrando sobre el cuello del tapón 5 la mordaza consti-
30

tuída, viene a situarse la pestaña interior 2-2' de la base superior e menor inmediatamente debajo de la cabeza del tapón, al tiempo que éste es fuertemente agarrado (eventualmente favorecido el agarre por rugosidades interiores, tal un perfilado e un dentado, de la pestaña referida) y queda apoyada la superficie cónica interior contra el borde 6 de la boca de la botella, con lo que al proseguir el cerramiento del dispositivo, se produce un resbalamiento, en el sentido de las flechas **H**, de dicha superficie cónica sobre el borde indicado de la botella, y como consecuencia un empuje, según las flechas **E**, contra la cabeza del tapón, transformándose el cómodo esfuerzo de apretar (flechas **D**), tendiendo a juxtaponerlas dos palancas, en una fuerza aumentada ascensional **A** tirante del tapón, que se desprende así de la botella sin tener que recurrir a movimientos ni esfuerzos otros algunos.

Naturalmente, en la realización práctica del objeto de esta patente modelo de utilidad, podrá ser variable todo cuanto revista carácter accesorio e circunstancial relativamente a lo que constituye la esencialidad del mismo.

N O T A

SE REIVINDICA :

1 - Dispositivo para sacar tapones provistos de cabezas, aplicable en particular para el descorchado de

botellas de champaña y similares, que consiste en un tren-
co de ceno metálico, hueco y con bases descubiertas, pero
con una pestaña interior, plana e proximately plana,
resiguando el contorno de la superior e menor, partido
5 el dicho ceno en dos mitades por un plano diametral, cu-
yos dos consecuentes hemisferios e medios conos forman
parte de dos respectivas palancas articuladas entre sí
por un extremo, combinado todo de manera que, cerrando
sobre el cuello del tapón la mordaza constituida, viene
10 a situarse la pestaña interior de la base menor del ce-
no inmediatamente debajo de la cabeza del tapón, al tiem-
po que éste es fuertemente agarrado (eventualmente fa-
vorecido el agarre por rugosidades interiores, tal un
grafilado o dentado, de la pestaña referida) y queda apor-
25 yada la superficie cónica sobre el borde de la boca de
la botella, con lo que al proseguir el cerramiento del
dispositivo, se produce un resbalamiento de dicha super-
ficie cónica sobre el borde indinado de la botella y
como consecuencia, un empuje por debajo contra la cabeza
30 del tapón, transformándose el cómodo esfuerzo de apretar,
tendencia a juntaponerlas, dos palancas, en una fuerza
aumentada ascensional tirante del tapón, que se despran-
de de la botella sin tener que recurrir a movimiento ni
esfuerzo otro alguno.

25 2 - Dispositivo para sacar tapones provistos de ca-
bezas aplicable en particular para el descorchado de bot-
tellas de champaña y similares.

Consta la presente de

Moria Descriptiva de cinco hojas
mecanografiadas, escritas por una sola
cara, numeradas del 1 al 5 y con sus
líneas numeradas, a su vez, de cinco
en cinco y de una hoja con dibujos,
sencillas.

Barcelona, 18 diciembre 1951
P:Ar

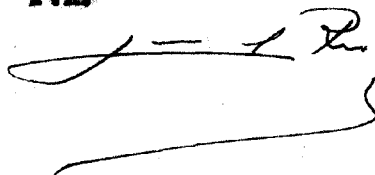
A handwritten signature in black ink, appearing to be 'J. L. P.', with a long horizontal flourish extending to the right.

FIG.1

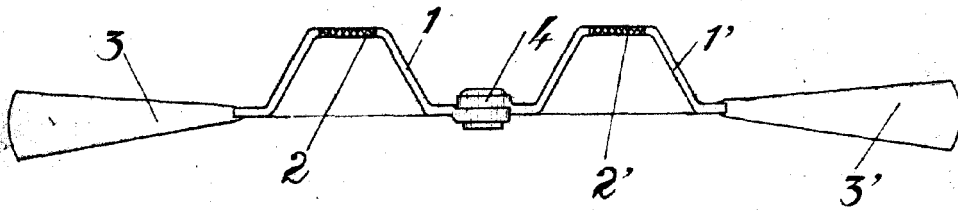
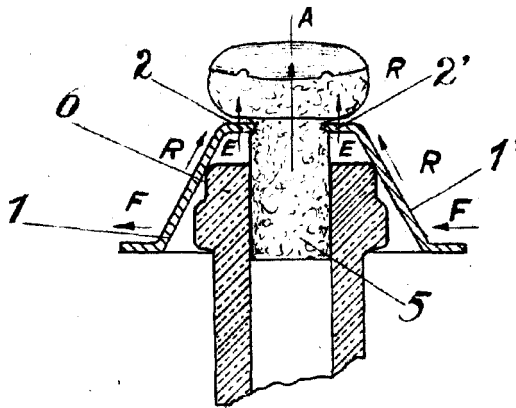


FIG.2



Barcelona, 18 diciembre 1951
P.A.

Escala variable.