

29283

29283



MEMORIA DESCRIPTIVA
=====

para un MODELO DE UTILIDAD, por veinte años en España, por "ELEMENTOS CONFORMABLES PARA LA FABRICACION DE MUEBLES", a favor de Don Francisco ALONSO AGUILAR, Don Angel MARIN ESCOBAR y Don Fermin MORON NIETO, de nacionalidad española, residentes en Madrid, Carrera de San Jerónimo numero 5.-

=====

Consiste este Modelo de Utilidad en la reivindicacion de propiedad y novedad en todo el territorio español, sus Colonias y Protectorado, de unos elementos conformables para la fabricación de muebles de todas clases, con los que
5 se consiguen importantes ventajas técnicas y económicas sobre los conocidos hasta la fecha.

Con estos elementos se construyen las armaduras-base para los muebles, formando al propio tiempo partes vistas por permitirlo sus características especiales.-

10 Consisten esencialmente en unos largueros formados por un numero variable de listones de madera de poco



espesor, unidos entre si alternativamente en su veteado por medio de un pegamento de gran consistencia y sometidos a fuerte prensado en condiciones especiales que no son del caso.-

Lo importante es la aplicación de tales largueros a la industria del mueble, que no puede ser considerada como un cambio de materia por cuanto que, como señala el artículo 48 del vigente Estatuto de Propiedad Industrial, con ello se logra un efecto nuevo, una mejora en las condiciones generales del mueble y un importante ahorro no solo de madera sino que por su fortaleza se prolonga indefinidamente la duración del mismo.

Los largueros así constituidos se someten a una acción de moldeo por medio de prensas o tornillos especiales a fin de darles la forma requerida para la construcción del mueble de que se trate.-

Para mejor comprensión, nos referiremos a los dibujos adjuntos, dados a título de ejemplo, si bien contienen formas que se reivindican especialmente, en los que:

La figura 1 muestra en planta y alzado una silla construida con estos elementos.-

La figura 2 media planta y alzado de un sillón de semejantes características.-

En estas figuras se aprecian las siguientes referencias:

-1- es un elemento curvado que determina las dos patas de uno de los lados.

-2- es otro elemento de menor longitud, curvado para formar el respaldo.-

-3- piezas intermedias que constituyen el bastidor.-

-4- armadura del asiento.-



- 45
- 5- parte mullida del asiento.
 - 6- respaldo.
 - 7- parte mullida del respaldo.
 - 8- pieza curvada que constituye una de las patas traseras y brazo del sillón.-
 - 9- elemento curvado que forma la pata delantera y respaldo del sillón.-
 - 10- es la sección por una parte cualquiera de uno de los elementos segun este modelo.

En la formación de la silla se emplean por lo tanto cuatro elementos conformables, a saber: dos curvados en forma trapezoidal -1- que constituyen las patas y dos en ángulo obtuso -2- que dan lugar al respaldo, estando estos elementos unidos entre si en el asiento por dos travesaños sobre los que va sujeto con tornillos u otro procedimiento el bastidor, y en la parte alta por el respaldo mismo -6-.

60 En el sillón se emplean igualmente cuatro elementos curvados de los que dos -8- forman las patas traseras y en su curvatura superior los brazos laterales y otros dos -9- que originan las patas delanteras y el respaldo.

No solamente la forma y disposición de estos largueros especiales, sino su naturaleza misma presta una flexibilidad, una ligereza de peso y una resistencia no lograda hasta la fecha por ningun otro material no metalico, siendo naturalmente mucho mas barato que éste.

70 Es tal la consistencia de los muebles descritos y representados, que ninguno de ellos precisa de travesaños inferiores que mantengan unidas las patas, como ocurre en casi todos los muebles de madera.-

Por otra parte, estos elementos no precisan ir cubiertos de otra materia, ya que por si mismos se prestan a ser utilizados a la vista o decorados convenientemente.-



Las modificaciones que puedan ser introducidas en el objeto descrito y que no afecten a la esencialidad característica de los elementos conformables y de los muebles representados con ellos construidos, ya sea en su forma, 80 dimensiones y proporciones, se considerarán a todos los efectos como incluidos en el presente Modelo de Utilidad, sean cualquiera las circunstancias que concurren.-

N O T A

Descrito suficientemente el objeto del invento, 85 se declaran de novedad y propia invención las siguientes

R e i v i n d i c a c i o n e s
=====

1a.- Elementos conformables para la fabricación de muebles, caracterizados por estar constituidos por la reunion de varios listones de madera de poco espesor, unidos 90 alternativamente en su veteado por medio de un pegamento de gran consistencia y sometidos a fuerte prensado, los cuales se someten a un moldeado posterior por medio de tornillos prensas y analogos, para darles la forma que han de tener en el mueble.-

95 2a.- Elementos conformables para la fabricación de muebles, porque para la formación de una silla se moldean dos elementos en forma trapezoidal, los cuales determinan las patas de la misma y dos elementos de menor longitud curvados en ángulo obtuso, que constituyen el respaldo, 100 uniendose en el asiento por dos travesaños sobre los que va sujeto con tornillos u otro medio el bastidor,-tal como se ha representado en el plano 1.-

3a.- Elementos conformables para la fabricación de muebles, caracterizados porque para la formación del sillón 105 se moldean dos elementos en forma que den lugar a las patas traseras y brazos laterales y otros dos que originen



las patas delanteras y respaldo, unidos ambos elementos entre sí por medio de las piezas que constituyen el bastidor del asiento y respaldo respectivamente, según se ha representado en el plano número 2.

4a.- Elementos conformables para la fabricación de muebles.-

Todo según se describe y reivindica en la presente memoria que consta de cinco hojas escritas por una sola cara y se ilustra en los dibujos que a la misma se acompañan.-

Madrid a veinte de Diciembre de mil novecientos cincuenta y uno

Francisco Alonso Aguñálar, Angel
Marín Escobar y Fermín Morón Nieto

PP:

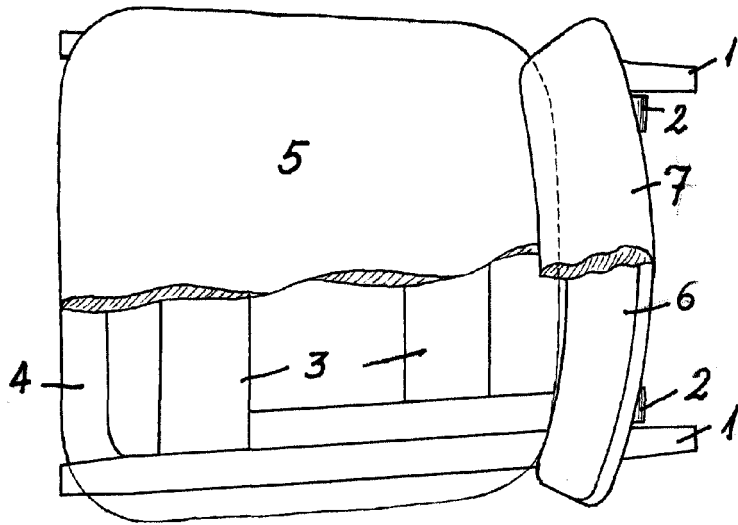

PLANTA

28288

Escala variable

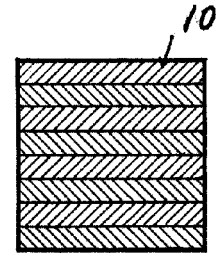
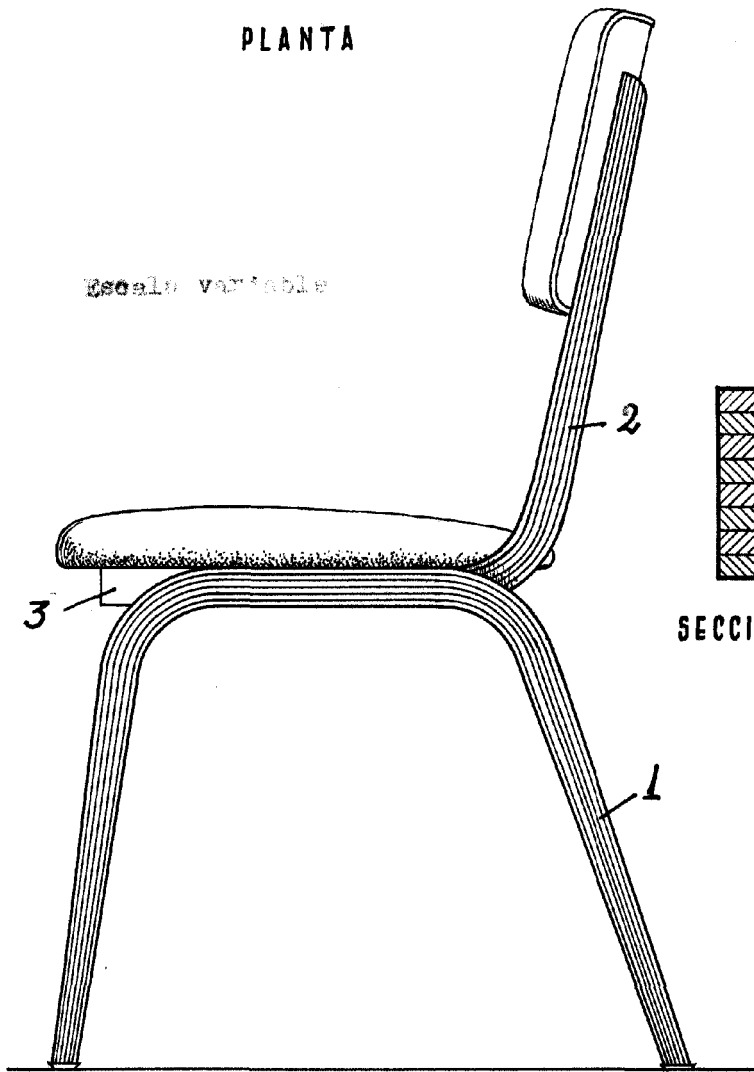

SECCION POR TESTA

SILLA Madrid 20 de Noviembre de 1937

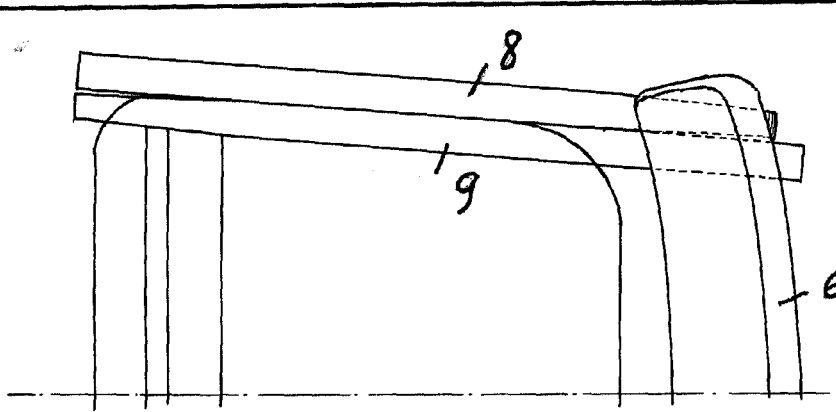

PLANTA

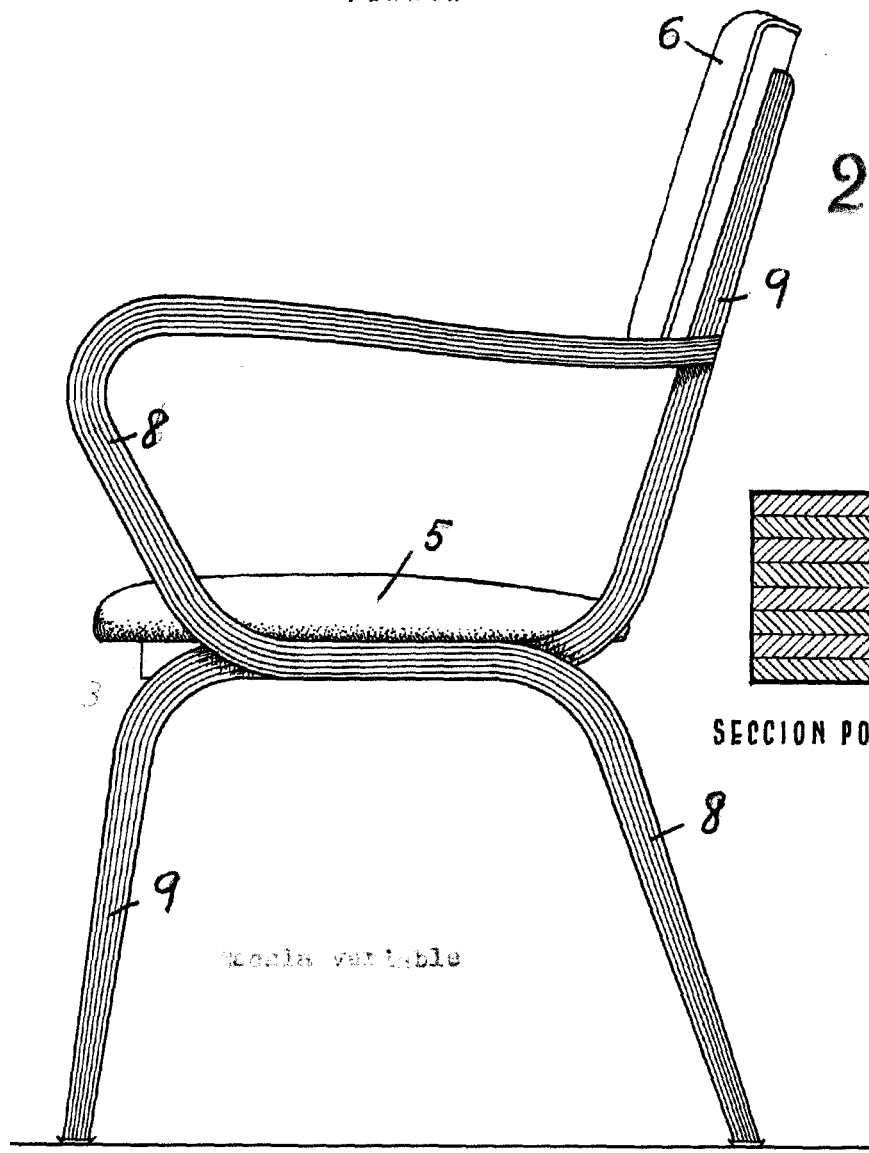

29283

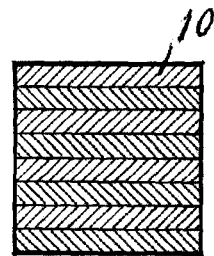

SECCION POR TESTA

SILLON

Madrid 20 de Septiembre de 1911