

17 DIC 1955



29264

MEMORIA DESCRIPTIVA

del MODELO DE UTILIDAD, por 20 años, solicitado a favor de Don Simón D O T Ribas, de nacionalidad Española, residente en SAN FELIU DE LLOBREGAT (Barcelona), Avenida Marquesa de Castellbell s/n., por " UN SALVAMANTELES PERFECCIONADO".

El presente Modelo de Utilidad hace referencia a un salvamanteles perfeccionado, combinado con un pequeño bicaro o jarrito y palillero.

5 Son conocidos diversos tipos y modelos de salvamanteles, pero todos ellos quedan limitados a la función de sostener el extremo de los cubiertos, evitando que manchen el mantel.

10 El recurrente ha puesto en práctica un nuevo tipo de salvamanteles que reúne, a una doble finalidad utilitaria, un aspecto estético que no presentan los conocidos hasta la fecha.

Consiste esencialmente el salvamanteles, que será de cerámica, baquelita u otro material apropiado, en una base o penna, alargada, de forma rectangular, elíptica u otra cualquie-

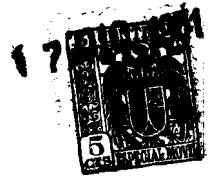

ra, en un extremo de la cual y formando cuerpo con ella se
15 halla un pequeño búcaro o jarrito, en el que es susceptible
de poner pequeñas flores; a continuación un saliente alar-
gado, de forma recta o sinusoidal, en el que se apoya el
extremo de los cubiertos y en el otro extremo un pequeño re-
cipiente en el que se colocan palillos mondadientes.

20 En los dibujos de la hoja adjunta se representa un caso
de realización práctica del salvamanteles descrito, repre-
sentando las figuras 1 y 2, un alzado y una planta, respec-
tivamente y la figura 3, una variante en la cual solamente
existe el jarrito, que servirá, indistintamente, para poner
25 flores o palillos mondadientes.

Siguiendo los diseños, en las figuras 1 y 2, vemos la pla-
ca-base -1- en uno de cuyos extremos está situado el jarrito
-2- que forma cuerpo con ella; a continuación, se halla el
saliente -3- cuya forma sinusoidal -4-, se aprecia claramente
30 en la vista en planta. En el otro extremo un pequeño recipien-
te alargado cilíndrico o cónico -5-, sirve para colocar en él
los palillos mondadientes -6-.

En la figura 3, vemos una variante en la cual la peana -1'-
presenta una forma ovalada, sobre la cual se hallan unicamen-
te el jarrito -2'-, que servirá indistintamente para flores
35 o palillos y el saliente alargado -3'-, que en este caso es
completamente recto.

Se fabricará el salvamanteles descrito de cerámica, baque -
lita u otro material apropiado, variando sus dimensiones, for-
40 ma y acabado y en general, cuanto no altere, modifique o cam-
bie su esencialidad.



===== N O T A =====

Se reivindica como objeto de este Modelo de Utilidad:-

1^a.- Un salvamanteles perfeccionado, de cerámica, baquelita u otro material análogo, que se caracteriza por presentar medios con los cuales sostiene por un lado pequeñas flores y por el otro, palillos mondadientes.

2^a.- El propio salvamanteles perfeccionado de la reivindicación anterior, que esencialmente está constituido por una base o peana alargada, de forma rectangular, ovalada u otra cualquiera, en un extremo de la cual y formando cuerpo con ella se halla un pequeño búcaro o jarrito, en el que es susceptible de poner pequeñas flores. A continuación y también de una misma pieza, existe un saliente, alargado en sentido horizontal, de forma recta o sinusoidal, en el que se apoyan los extremos de los cubiertos, en tanto que en el extremo de la base opuesta al jarrito está situado un pequeño recipiente cilíndrico o cónico, en el que se colocan palillos mondadientes.

3^a.- El propio salvamanteles perfeccionado de las reivindicaciones anteriores, que se caracteriza además porque en el caso de que sólo se construya con un recipiente o jarrito, en éste se colocarán flores o palillos mondadientes, según convenga.

4^a.- Un salvamanteles perfeccionado.

65

Consta la presente memoria des-

29264



51

criptiva de cuatro hojas foliadas, escritas por una sola
67 cara.

Barcelona, 17 de Diciembre de 1.951.

P. A.

99264



Fig.1

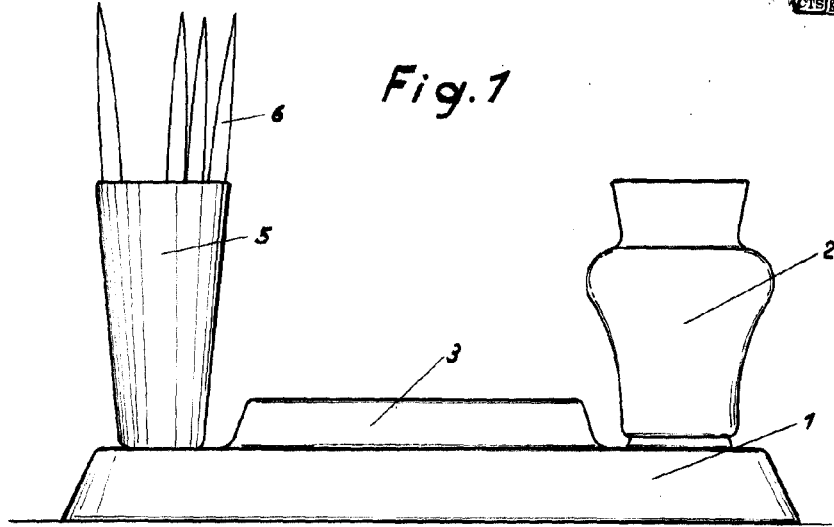

Fig.2

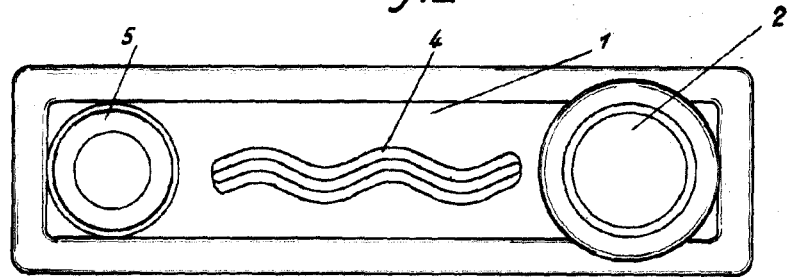
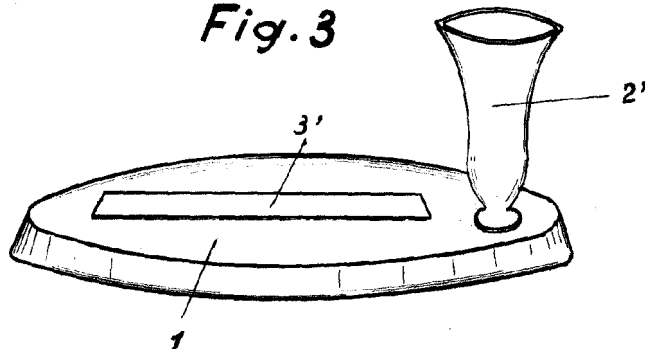

Fig.3



Escala variable.

Patented

Simón Dot Ribas