

99152

MODELO DE UTILIDAD



10

29 10 20

Solicitante: Don Ramón Blanes Sempere.

Residencia : Alicante.- Calle Sirio nº 5, bajo.

oOo

MEMORIA DESCRIPTIVA

Sobre:

"PORTA-RETRATOS PERFECCIONADO"

El presente Modelo de Utilidad se refiere a un porta-retratos perfeccionado, que permite destacar extraordinariamente la visibilidad de la fotografía o imagen correspondiente, tanto a la luz natural como mediante el dispositivo de iluminación de que vé provisto.

En los dibujos adjuntos, a título de ejemplo no limitativo, se ilustra una forma de ejecución del invento, y en ellos:

- Fig. 1, representa el porta-retratos, visto de frente;
- Fig. 2, representa el mismo porta-retratos, en vista posterior;
- Fig. 3, y Fig. 4, muestran el porta-retratos, desplegado.



15 Con referencia a dichos dibujos, el porta-retratos, -
según la invención, comprende un marco, 1, una placa positi-
va, 2, una plancha de papel blanco transparente, 3, una se-
gunda placa positiva, 4, una caja para concentrar la luz, 5,
que sujeta al marco mediante los correspondientes tornillos,
6, el soporte, 7, y la lámpara de iluminación, 8.

20 Conforme queda representado, la primera parte del sis-
tema comprende una placa fotográfica positiva en cristal, -
pintada de blanco por la parte de la gelatina. Seguidamente
se dispone un papel blanco transparente que queda aprisiona-
do por otra placa también positiva, encarada con la primera
25 por la parte de la gelatina, es decir, que las dos placas ci-
tadas van encaradas por la gelatina y el papel blanco trans-
parente intercalado entre ambas.

La pintura blanca hace las veces de cristal opalino -
que, unido al papel blanco transparente, sirven para desta-
30 car la imagen o retrato a la luz natural, y la lámpara dis-
puesta al dorso de las placas citadas, sirve para la ilumi-
nación correspondiente, por transparencia, pudiendo ser re-
petida lámpara eléctrica, con su correspondiente enchufe, o
de pila.

35

NOTA

Descrita suficientemente la naturaleza del invento y
su forma de realización práctica, se hace constar que la pre-
sente memoria es susceptible de modificaciones de detalle en
cuanto no altere su esencialidad, y siendo por tanto lo que
40 se solicita Modelo de Utilidad por 20 años en España, lo que
se recoge en las siguientes

REIVINDICACIONES

1ª.- Porta-retratos perfeccionado, caracterizándose porque -
comprende, tras el marco, una placa fotográfica positi-



- 45 va en cristal, pintada de blanco por la parte de la gelatina, tras de la cual se dispone una plancha de papel blanco transparente y una segunda placa positiva, encarada con la placa anterior por la parte de la gelatina, quedando intercalada entre dichas dos placas el papel blanco transparente.
- 50 2ª.- Porta-retratos perfeccionado, según reivindicación precedente, caracterizándose porque comprende una caja para concentrar la luz, que se sujeta a la parte posterior del marco mediante los correspondientes tornillos, así como por tener el necesario soporte y la lámpara de iluminación.
- 55 3ª.- "Porta-retratos perfeccionado"; según queda sustancialmente descrito en la presente memoria que consta de tres páginas mecanografiadas por una sola cara y se representa en el dibujo adjunto.

Madrid, 10 de Diciembre 1951.

EMILIO GUILL SIRVENI
P. P.

Ramon Blanes Sempere

HOJA UNICA

90459



Fig. 1

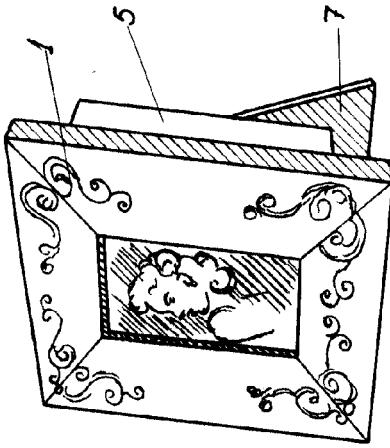

Fig. 3

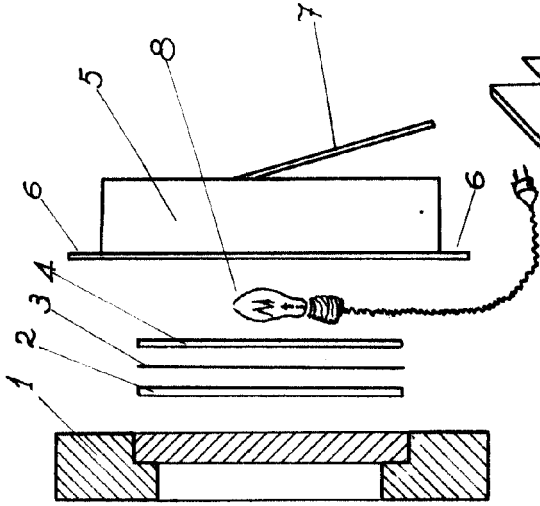

Fig. 4

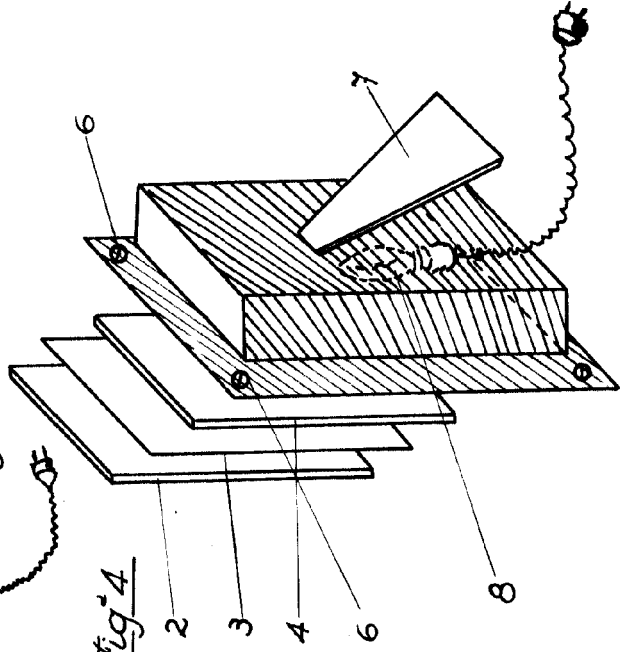
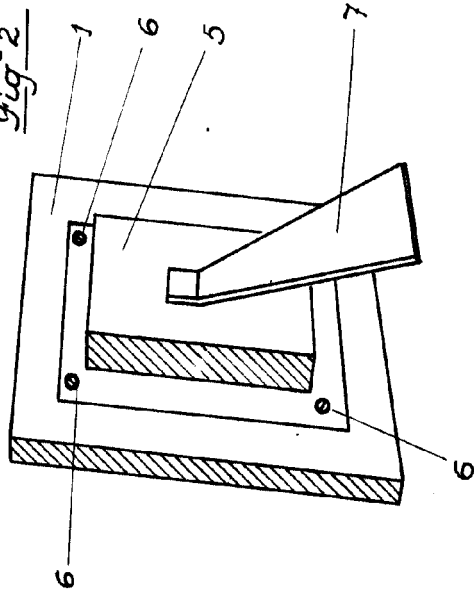

Fig. 2



MADRID 10 DICIEMBRE 1951
RAMON BLANES SEMPERE
P. P. EMILIO GUILLE SUAREZ
P. P.

