



290 98

M O D E L O
D E
U T I L I D A D

a favor de la sociedad española CONSTRUCCIONES MECANICAS
CERDANS, S.A., domiciliada en Barcelona, calle Travesera
de Dalt, nº 4, por "ENHEBRADOR DE TRAMA PARA LANZADERAS
DE TELAR AUTOMÁTICO".

- . -

MEMORIA DESCRIPTIVA

5. La presente invención se refiere a un nuevo tipo
de enhebrador de trama para lanzaderas de los telares au-
tomáticos el cual presenta la característica de estar for-
mado por una sola lámina de chapa, y reúne especiales con-
diciones para facilitar el enhebrado o impedir la salida
del hilo de trama.

10. Consiste esencialmente el enhebrador de la inven-
ción en una chapa de una sola pieza convenientemente tro-
quelada que dispuesta sobre uno de los extremos macizos de
la lanzadera y doblada adecuadamente forma el sistema de



recogida del hilo, el canal de introducción y el hueco apropiado a la retención del mismo.

5. Para mejor comprensión de la presente memoria descriptiva se acompaña un dibujo, en el que esquemáticamente y tan sólo a título de ejemplo, se representa un caso práctico de realización del objeto de la invención.

10. En dicho dibujo la figura 1 representa una vista en planta de la chapa recortada y troquelada con la que se forma la pieza enhebradora de la lanzadera; la figura 2, representa una vista en planta superior de la pieza una vez curvada tal como se monta a la lanzadera; la figura 3, una vista en alzado lateral de la misma pieza; la figura 4 una vista en alzado posterior de la misma; y la figura 5 una vista en planta superior de la pieza enhebradora una vez montada a la lanzadera.

15. La pieza enhebradora de la invención está formada por una sola pieza -1- de forma representada en la figura 1, la cual presenta el orificio -2-, el -3- alargado y la abertura -4- de forma sensiblemente trapezoidal en la zona -5- que se estrecha considerablemente en el paso -6- determinado por la punta -7-, seguido de la zona -8- de lados paralelos -9- y que termina en los dos ensanchamientos opuestos -10- y -11-, siendo estos ensanchamientos limitados por los salientes -13- y -15-.

20. Esta pieza se dispone curvada en la forma representada en las figuras 2, 3 y 4, representándose por a, b, c, d, e y f las zonas señaladas por las mismas letras en la figura 1.

25.



Una vez doblada en la forma indicada, la pieza -1- presenta pues el paso -12- para el hilo de trama la punta -7- que introducida en el orificio -3- cierra este paso -12- y en cambio permite que el hilo pueda pasar entre esta punta -7- y los bordes del orificio -3-. En su cara superior b queda dispuesto el canal -8- inclinado que se prolonga por su cara lateral a, terminando con los ensanchamientos -10- y -11- para la retención del hilo, quedando el saliente -13- introducido en el hueco -14- que lleva la lanzadera.

La pieza descrita se monta sobre el extremo macizo de la lanzadera tal como se representa en la figura 5, sujetándose a la misma por medio de un tornillo remache o similar que pasa por el orificio -2-.

En el enhebrado del hilo en el dispositivo indicado se realiza en líneas generales de la siguiente manera: la primera entrada es por el canal -12- que queda cerrado por la punta -7- que así obliga a pasar al hilo por entre esta punta y el orificio -3-. Al retroceder la lanzadera pasa el hilo por el canal -8- y acaba penetrando en el ensanchamiento -11- en el que permanece todo el tiempo que va suministrándolo la canilla, debido a que el saliente -13- se introduce en el hueco -14- que lleva la lanzadera. Por si pudiera salirse el hilo de trama de la cavidad -11- está prevista la -10-, que también retiene al hilo, el cual en el sucesivo desplazamiento de la lanzadera o sea la pasada siguiente volvería a entrar en la cavidad -11-, pasando por el hueco -14- y saliente -13- antes mencionados.

29098



1951

Serán independientes del objeto del presente modelo de utilidad, los materiales, formas y dimensiones del elemento objeto del mismo, y en general, todo cuanto no altere, cambie o modifique la esencialidad de la invención.

5.

- . -

N O T A

Se reivindica como objeto del presente modelo de utilidad:-

1. Enhebrador de trama para lanzaderas de telar automático, que se caracteriza por estar formado por una sola pieza de chapa cortada y perforada adecuadamente la cual presenta un taladro irregular, que forma una zona extrema sensiblemente trapezoidal que por su base menor queda casi cerrado formando el lateral correspondiente una punta de extrangulación, a partir de la cual el propio taladro forma un paso alargado e inclinado rectangular, terminado en su extremo con dos ensanchamientos de cuello más estrecho, uno más que el otro, presentando al propio tiempo la misma pieza un orificio para la sujeción de la lanzadera, y otro algo alargado opuesto al taladro irregular descrito cuya misión se detalla a continuación,
10. disponiéndose la referida pieza de chapa convenientemente doblada y curvada de forma que entre la parte del taladro trapezoidal y la del orificio alargado se forme un canal
- 15.
- 20.



- quedando la punta que limita dicho taladro trapezoidal introducida en el orificio alargado y por consiguiente cerrando dicho canal, siguiendo el paso rectangular por la cara correspondiente a la parte superior de la lanzadera,
5. prosiguiendo el mismo por la cara lateral en cuya parte inferior quedan los dos ensanchamientos, el más cerrado para el paso definitivo del hilo de trama en su normal trabajo, y el opuesto por si durante el mismo se sale dicho hilo, resultando el conjunto fijado a la lanzadera
10. por un tornillo, remache o similar que pasa por el orificio adecuado de la chapa.

2. Enhebrador de trama para lanzaderas de telar automático según la reivindicación anterior, que se caracteriza por el hecho de que la punta introducida en el orificio de la cara opuesta determina la primera fase del enhebrado, puesto que el hilo de trama después del cambio de canilla se ve obligado a penetrar entre dicha punta y el orificio, con lo que resulta imposible su escape, siguiendo después cómodamente hasta el extremo que presenta el ensanchamiento de trabajo.
- 15.
- 20.

3. Enhebrador de trama para lanzaderas de telar automático, según las reivindicaciones 1 y 2 que se caracteriza por el hecho de que la oreja o punta roma que se introduce en el hueco que presenta la lanzadera, determina la segunda fase del enhebrado, puesto que el hilo de trama viene obligado a suministrarse a través del ojal de trabajo.
- 25.

4. Enhebrador de trama para lanzaderas de telar automático, según las reivindicaciones 1 a 3 que se carac-

290 98



teriza por el hecho de presentar una cavidad opuesta al ojal de trabajo para que caso de un escape del hilo venga a ser recogido por el mismo a dicha cavidad impidiendo el enhebrado.

5. Enhebrador de trama para lanzaderas de telar automático.

La presente memoria consta de seis hojas foliadas, escritas por una sola cara.

Barcelona, a 30 de noviembre de 1951.

CONSTRUCCIONES MECANICAS
CERDANS, S. A.

p.a.

CONSTRUCCIONES MECÁNICAS CERDANS, S.A.

Fig. 1

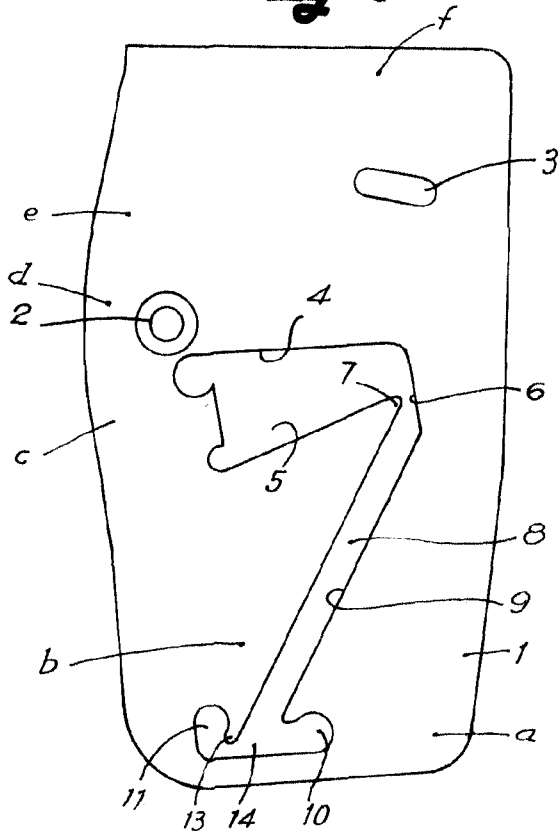

Fig. 2

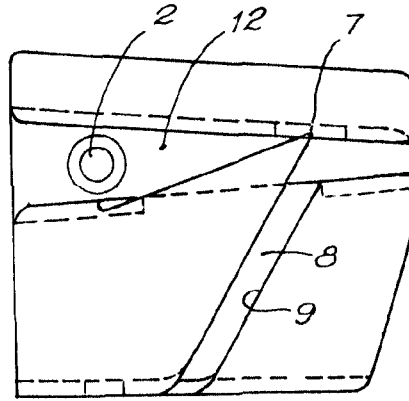

Fig. 3

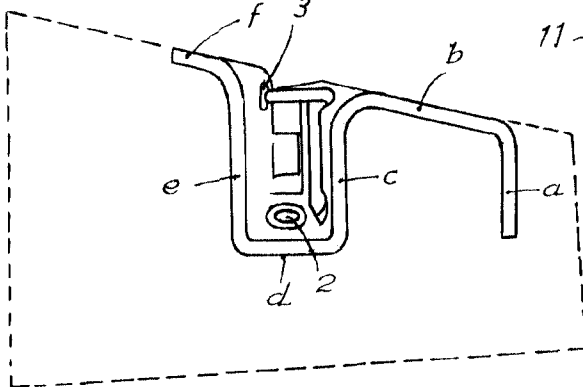
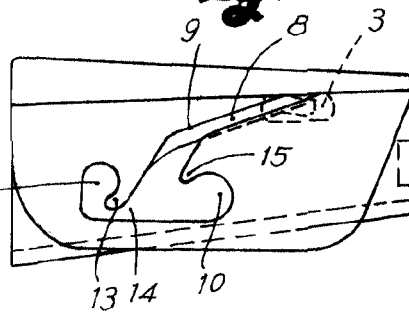
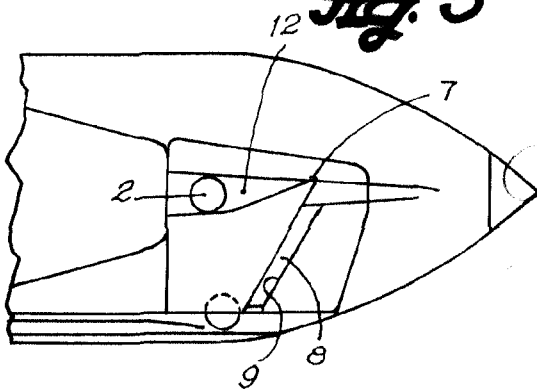

Fig. 4 900 08

Fig. 5



Barcelona, 30 Noviembre, 1951
 Construcciones Mecánicas Cerdans, S.A.
 p.d.