

## M E M O R I A   D E S C R I P T I V A

que se acompaña a una solicitud de MODELO DE UTILIDAD, por veinte años, para España y sus Posesiones, por: "RECREATIVO DE MESA CON ACCIONAMIENTO DEL BALON POR DECLIVE", en favor de Don Andrés Iraizoz Labarta, de nacionalidad española y residente en MADRID, calle de Trujillos núm 9.-

---

5                   La afición despertada en toda clase de juegos de salón, especialmente con respecto a las mesas de futbol, merece la más fiel reproducción de las verdaderas jugadas dentro de los límites naturales que imponen los medios o elementos que se cuentan para imitar a la realidad de cada deporte. En éstos, en que el factor decisivo es la pelota dirigida por la intervención inteligente y hábil de los jugadores en eficaz coordinación de juego, es de comprender que, al ser reproducidos en las  
10                   mesas recreativas, dicha libertad en el esférico y el efecto oportuno que ha de moverlo o impulsarlo en el

ataque y en la defensa, son las particularidades más interesantes hacia la demostración de una personal destreza e inteligencia puesta a prueba en el desarrollo de tales encuentros.

Estas cualidades de acción a repercutir y afectar en los movimientos del balón, deslizándose libremente por la superficie de la mesa o terreno de juego, las concede la presente invención con una original mesa recreativa, cuya descripción, ilustrada gráficamente en el plano adjunto, es la que sigue:

La figura 1, muestra a esta mesa en perspectiva; las figuras 2, 3 y 4, detalles de las palancas y accesorios de accionamiento; la figura 5, una sección en el momento de maniobrar una palanca, repercutiendo en el tapete, para formar el declive que ha de mover a la bola representativa del balón; y la figura 7, una vista del plano de la mesa por su parte interior e inferior, señalando la fijación de los muñecos sobre el tapete.

Consiste en que la superficie de la mesa (1) que representa al terreno de un campo de futbol, está constituida por un tapete (2) que se encuentra sin tensar presentando una pequeña inclinación que hace que la bola tienda a dirigirse al centro, cuya distensión permite la formación de declives o montículos al levantarse en determinados puntos el mencionado tapete por ser empujado hacia arriba, las cuales rampas ocasionadas accionan a la pelota en unas u otras direcciones haciéndola rodar convenientemente.

Dicha superficie o tapete sustenta, por la parte superior, en colocación que convenga, a las veintidos figuras que representan a ambos equipos, las cuales como

45 meros muñecos figurativos carecen de extremidades y van sujetas de modo fijo al tapete mediante un espárrago que lo atraviesa y una chapa (9) con un remache (10), quedando estas uniones ocultas por la adición de otros tantos círculos de tela (11) que se cose como cubierta o refuerzo de las mismas por el reverso (2').

50 En ambos fondos, susceptible de ser en las bandas laterales, en la caja (3) o parte inferior que forma el armazón, sobresalen por unas aberturas (7), debidamente alineados, los respectivos mandos (6) de cada conjunto de once palancas o vástagos (8), cuyo punto de apoyo o mejor dicho de giro se efectúa en la varilla (4), como eje que las atraviesa, instalada en el interior de dicha mesa o tablero de juego.

55 Dichas palancas o vástagos, en el interior de la caja, son de varias longitudes a fin de que su terminación que vuelve hacia arriba en ángulo recto o provisto de un tope, coincida en los puntos que interesen del reverso del tapete, forzosamente en donde van sujetos los muñecos; dado el largo de algunas de tales palancas o vástagos, de uno y otro fondo, en su instalación conservarán la paralela precisa, entremezclándose debidamente y sin roce alguno los extremos finales.

60 El funcionamiento consiste en accionar a la palanca que corresponda al muñeco que delante de sí tenga a la bola, cuya palanca al ser presionada hacia abajo, girará sobre la varilla-eje, por el espacio que le permite la abertura practicada en la caja inferior, elevándose por su otro extremo-tope en el interior para levantar el tapete y producir el montículo o declive que obliga a rodar a la esfera en el afán de conseguir el gol o

70

75 en el de oponerse para evitarlo, por las maniobras de  
ambas partes contendientes.

- - - - -

80 NOTA.- Descrito suficientemente cuanto precede, sólo  
resta consignar que lo que se declara como nuevo, pro-  
pio y útil del solicitante, es lo contenido en las si-  
guientes

REIVINDICACIONES

85 1.- Recreativo de mesa con accionamiento del  
balón por declives, caracterizado porque el terreno de  
juego representando un campo de futbol, lo forma una su-  
perficie constituida por un tapete que se encuentra sin  
90 tensar presentando una pequeña inclinación que hace que  
la bola tienda a dirigirse al centro, cuya distensión  
permite la formación de declives o montículos al levan-  
tarse en determinados puntos el mencionado tapete por  
ser empujado hacia arriba, las cuales rampas ocasiona-  
das accionan a la pelota en unas u otras direcciones ha-  
ciéndola rodar convenientemente.

95 2.- Recreativo de mesa con accionamiento del  
balón por declives, conforme precedente reivindicación,  
caracterizado porque la citada superficie o tapete sus-  
tenta por la parte superior, en colocación que convenga,  
a las veintidos figuras que representan a ambos equipos,  
las cuales como meros muñecos figurativos, carecen de  
extremidades y van sujetas de modo fijo al tapete me-  
100 diante un espárrago que lo atraviesa y una chapa con un  
remache, quedando estas uniones ocultas por la adición  
de otros tantos círculos de tela que se adhiere como  
cubierta y refuerzo de las mismas por el reverso, pu-  
diendo también, adoptar otro sistema de ocultar los re-  
105 maches.

99063

105

3.- Recreativo de mesa con accionamiento del balón por declives, según anteriores reivindicaciones, caracterizado porque en ambos fondos, susceptible de ser entre ambas bandas laterales, en la caja o parte inferior que forma el armazón, sobresalen por unas aberturas, debidamente alineadas, los respectivos mandos de cada conjunto de once palancas o vástagos, cuyo punto de apoyo y giro se efectúa en una varilla que como eje las atraviesa, instalada en el interior de dicha mesa o tablero de juego.

110

115

4.- Recreativo de mesa con accionamiento del balón por declives, según precedentes reivindicaciones, caracterizado porque dichas palancas o vástagos, en el interior de la caja, son de varias longitudes, a fin de que su terminación que fuese hacia arriba en ángulo recto, coincida en los puntos que interesen del reverso del tapete, o sea forzosamente en donde van sujetos los muñecos; conservando tales vástagos o palancas de uno y otro fondo, la paralela precisa, entremezclándose debidamente y sin roce alguno los extremos finales.

120

125

5.- "RECREATIVO DE MESA CON ACCIONAMIENTO DEL BALÓN POR DECLIVES".

Todo según queda descrito en la presente memoria, que consta de cinco hojas foliadas y mecanografiadas por una sola cara, con ciento veintiseis líneas y dibujo que se acompaña.

Madrid, 4 de diciembre 1.951

P.A.

*Alarcón*  
EL AGENTE OFICIAL.-

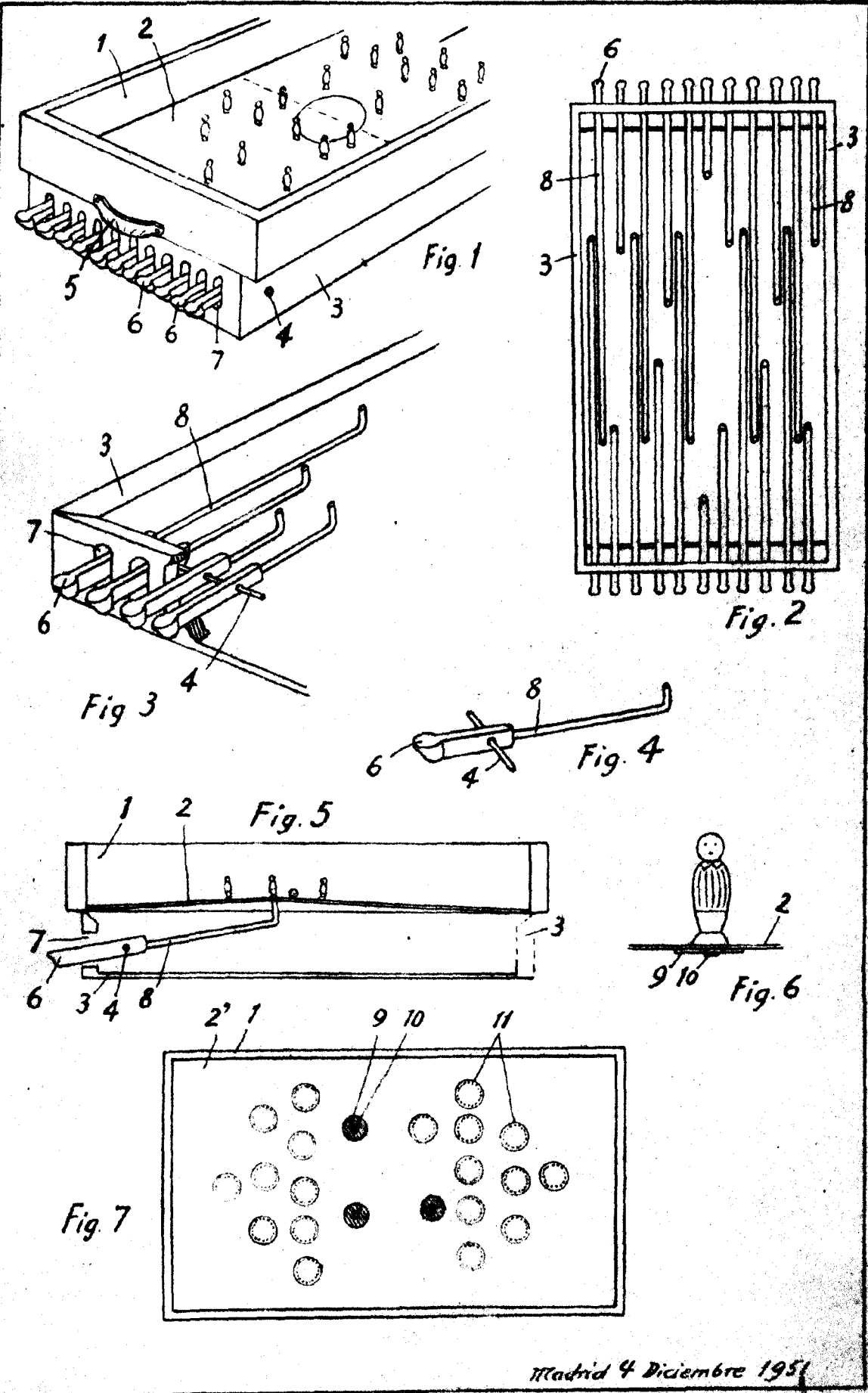

Escala variable

Madrid 4 Diciembre 1951

*W. Aranz*