

4 DIC.



29057

MODELO DE UTILIDAD

por VEINTE años

cuyo privilegio se solicita para todo
el territorio nacional, sus colonias y
protectorados a favor de:

D. Carlos SAURIT PONSÁ

de nacionalidad española y con domicilio
en Barcelona, calle Mallorca, 212, por:

NUEVO APARATO PARA LIMPIEZA.

=====

290574



MEMORIA DESCRIPTIVA

Este Modelo de Utilidad se contrae a un nuevo aparato para efectuar la limpieza del suelo, paredes, etc. con toda comodidad y máxima eficacia, presentando no solo la ventaja de poder efectuar la limpieza en postura cómoda, sino que al mismo tiempo, y gracias a sus especiales características, se puede no solo fregar, sino también secar la superficie lavada dejándola en perfectas condiciones, todo lo cual representa sensibles ventajas de orden práctico y económico sobre los modelos que para finalidad análoga se conocen y emplean actualmente.

Este Modelo se caracteriza en quedar formado por una pieza de material esponjoso y con forma preferentemente prismática de sección trapezoidal, la cual lleva adosado un maneral de longitud suficiente para ser manejado permaneciendo el usuario en cómoda posición.

Otra característica del mismo modelo es la pieza esponjosa que se fija directamente al maneral por medio de dos o más tornillos y con o sin intermedio de una pieza aplanada rígida, la que en su caso presenta en una de sus caras un saliente tubular sobre el que se coloca el maneral, y asimismo dos o más orificios por los que atraviesan los tornillos o vástagos roscados que van solidarios o instalados sobre la pieza esponjosa, ca-



biendo la posibilidad de que esta pieza esponjosa presente su cara superior de consistencia rígida para facilitar la instalación de los referidos tornillos, efectuándose la instalación de esta pieza esponjosa sobre la cara inferior de la pieza rígida citada por medio de unas tuercas de mariposa que se roscan sobre los tornillos que sobresalen expresamente. - - - - -

30.

Otra característica del mismo aparato es que sobre uno de los laterales mayores de la pieza aplanada y rígida, y por medio de una bisagra, se instala otra pieza, preferentemente con un doble en diedro obtuso cuya arista es paralela al eje de la bisagra, pero de tal suerte que al ser abatida sobre la pieza esponjosa, la comprima obligándola a expulsar el agua o líquido de que estuviera impregnada, para facilitar lo cual esta pieza abatible está dotada de un pequeño maneral y lleva practicadas unas ranuras ú orificios que facilitan la salida o expulsión del agua o líquido, quedando previsto que esta pieza puede fijarse bien por una uña, trinquete o similar y en su posición de separada totalmente de la pieza esponjosa, al objeto de que no pueda entorpecer la operación de fregado la que se efectúa frotando la superficie a fregar, previa impregnación de la pieza esponjosa con solución jabonosa, ú otro líquido apropiado. -

35;

40.

45.

50. Para facilitar la mejor comprensión de cuanto se ha indicado, se describe seguidamente las representaciones del adjunto plano en el que se han grafado dos

29057



vistas de un caso de posible realización. - - - - -

55. En dicho plano la figura primera es una vista de perfil de la parte inferior del aparato, habiéndose señalado por (1) la pieza esponjosa la cual, y en este caso de realización va adherida sólidamente a la pieza (2) la que a su vez lleva adosados los tornillos (3) que atraviesan a la pieza rígida (4) fijándose por medio de las tuercas en forma de mariposa (5). Sobre esta misma pieza (4) va instalada la pieza tubular (6) en la que se fija el maneral de accionamiento (7). - - - - -

65. En el lateral (8) de (4) va instalada mediante la bisagra (9) la pieza (10) la cual se puede abatir sobre la (1) y accionándola por el maneral (11) comprimir la pieza esponjosa (1) desalojando de ella el líquido que tuviera impregnado quedando asegurada su posición inoperativa por medio del trinquete (12) que la retiene sobre la pieza tubular (6). - - - - -

70. La figura segunda representa una vista en perspectiva del mismo aparato, y en ella se aprecian claramente las piezas y detalles indicados en la figura anterior y asimismo las ranuras (13) de la pieza compresora, exprimidora (10) y asimismo que la pieza rígida (4) vá dotada de los salientes (14) que favorecen su rigidez. - - - - -

75.



80. Fácilmente se comprenderá que basta con impregnar (1) con solución jabonosa ú otro líquido adecuado y frotando con ella el suelo pared o superficie que interese fregar o limpiar se producirá su perfecta y cómoda limpieza, la que se efectúa sin necesidad de que la persona que lo emplee ocupe o tenga que adoptar postura incómoda ya que es accionando por el maneral (7) cuya longitud es la mas conveniente a esta finalidad. Una vez que se

85. haya terminado esta operación de fregado, se exprime la pieza (1) por abatimiento sobre ella de la (10) y entonces está el aparato apto para efectuar el secado dadas las propiedades absorbentes que tiene el material esponjoso de (1). - - - - -

90. Descrietas convenientemente las características fundamentales del objeto a que se contrae este Modelo de Utilidad, se hace constar que en el mismo será susceptible introducir todas aquellas modificaciones que la experiencia y la práctica puedan aconsejar, siempre que

95. con ellas no se cambie, altere o modifique su idea fundamental, la cual queda resumida en la siguiente: - -

N O T A

100. Se declaran de novedad, propiedad y utilidad para todo el territorio español sus colonias y protectorados las siguientes: - - - - -

R E I V I N D I C A C I O N E S

1.- Nuevo aparato para limpieza caracterizado en quedar formado por una pieza esponjosa con una de sus ca-



105. ras planas, la cual va fijada o instalada en un maneral de longitud conveniente, adoptando la pieza esponjosa y preferentemente forma prismática de sección trapezoidal. - - - - -

110. 2ª.- El mismo objeto de la nota anterior se caracteriza también en que la instalación de la pieza esponjosa sobre el manera, se efectúa directamente o bien por intermedio de una pieza rígida y aplanada que soporta al propio maneral y presenta dos o más orificios por los que atraviesan unos tornillos que van solidarios o instalados sobre la pieza esponjosa, para lo que esta va dotada a su vez y en su cara superior de una pieza también plana y rígida o bien presenta una zona endurecida. - - - - -

120. 3ª.- El mismo aparato de la nota primera se caracteriza también en que para efectuar el secado o exprimido de la pieza esponjosa se prevee disponer en un lateral, de la pieza rígida prevista en la nota segunda, una pieza articulada por bisagra, instalada de tal suerte que pueda ser abatida sobre la pieza esponjosa a la que comprime o aplasta produciendo su escurrido o evacuación del agua o líquido que eventualmente lleve impregnado.

125. 4ª.- "NUEVO APARATO PARA LIMPIEZA". - - - - -

Todo ello tal y como queda escrito y reivindicado en la presente memoria que consta de siete hojas folia-



29057 DIC. 1951

- 7 -

das y mecanografiadas por una sola de sus caras y un plano que la ilustra.

130.

Madrid, 4 Diciembre de 1951

P. A. de

D. CARLOS SAURET PONSÁ.

Carlos Sauret Ponsá

29057



Fig.1

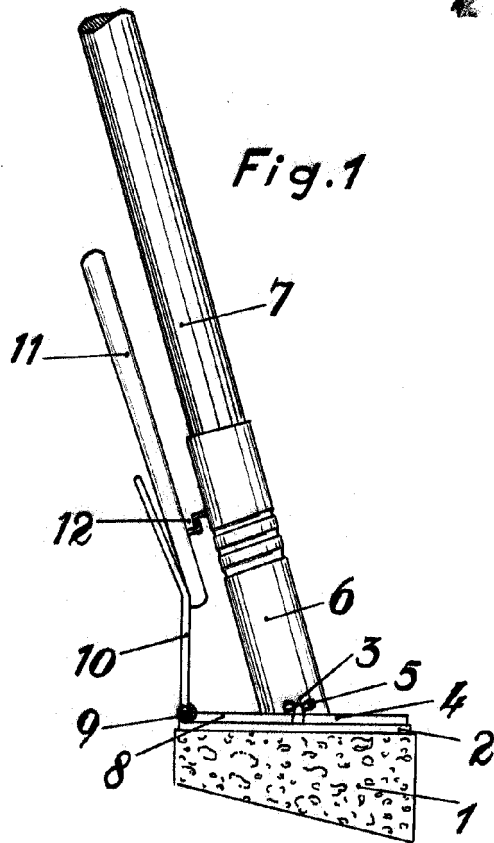
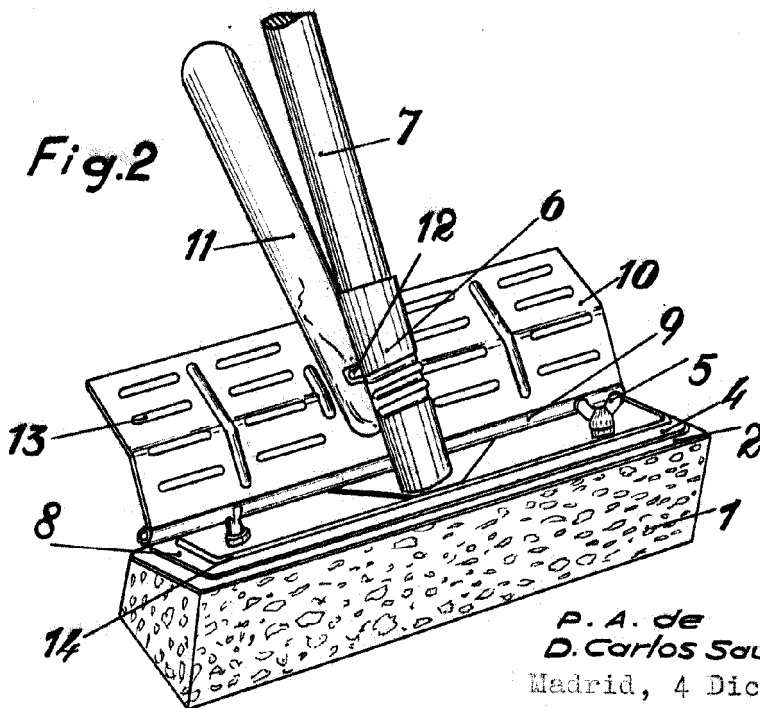

Fig.2



P. A. de
D. Carlos Sauret Ponsa.
Madrid, 4 Diciembre de 1951

Escola variable.

Handwritten signature and scribbles