

29034  
29034



MEMORIA DESCRIPTIVA  
=====

para un MODELO DE UTILIDAD, por veinte años en España, por "JUEGO DE ARQUITECTURA INFANTIL", a favor de Don Javier SERRA G. DE LINARES, de nacionalidad española, residente en Madrid, calle de Argensola numero 4.-

=====

El Objeto del presente Modelo de Utilidad lo constituye un juego de arquitectura infantil que contiene grandes ventajas sobre los conocidos hasta la fecha.-

5 El inconveniente principal de estos juegos reside en el acoplamiento o sujeción entre si de las diferentes piezas, que o bien resulta totalmente ineficaz o da lugar a complicaciones de fabricación que encarecen el resultado, detalle este muy importante en un juego que, como el presente, es mas interesante y entretenido cuanto mayor es el numero de piezas de que se dispone.-  
10

El citado inconveniente queda completamente eliminado con el juego de arquitectura objeto de este modelo, ya que sus diferentes piezas contienen en si mismas el medio



de acoplamiento y conexión total o parcial, aprovechando su  
15 estructura.-

Otra ventaja de este juego de arquitectura consis-  
te en facilitar otros elementos de construcción, como puer-  
tas y ventanas de diferentes tipos, los cuales tienen igual-  
mente facilitada su conexión a las restantes piezas.-

20 Las piezas utilizadas son: elementos dobles, ele-  
mentos sencillos, puertas, ventanas dobles y ventanas sen-  
cillas, pudiendose añadir otros semejantes.-

Los elementos dobles estan constituidos por unas  
piezas alargadas, de suficiente longitud y altura, interior-  
25 mente huecas y abiertas por una de sus caras mayores, pre-  
sentando en su superficie un numero variable de pequeños re-  
saltos circulares, preferiblemente ocho.-

Los elementos sencillos son iguales a los dobles  
variando en su tamaño que es exactamente la mitad de aque-  
30 llos.-

Las puertas estan formadas por una placa de conve-  
niente dimensión que lleva grabada la mirilla y cerradura,  
presentando en los bordes de sus lados mayores un saliente  
longitudinal de menor grueso.-

35 Las ventanas dobles presentan seis vaciados rec-  
tangulares, imitando las vidrieras y, las sencillas solamen-  
te cuatro, teniendo ambas por los lados el mismo saliente  
longitudinal.-

Tanto los elementos dobles como los sencillos  
40 pueden llevar en uno o los dos lados menores unas escotadu-  
ras verticales para acoplamiento de las puertas y ventanas.-

Para mejor comprensión del objeto del Modelo, ha-  
remos referencia al dibujo adjunto, en el que

La figura 1 muestra el elemento doble.

45 La figura 2 el sencillo.-

29034



La figura 3 representa un elemento doblevisto por abajo.

La figura 4 es una puerta, con corte en sección transversal para apreciar los salientes laterales, y

50 Las figuras 5 y 6 las ventanas dobles y sencillas con sus correspondientes cortes.-

Las referencias anotadas em estas figuras, son:

- 1- elemento doble, que imita un ladrillo de construcción.
- 2- elemento sencillo.- -2- salientes de la cara superior.-
- 55 -3- escotaduras laterales.- -4- parte hueca.- -5- puerta.-
- 6- bordes rebajados para acoplamiento en las escotaduras
- 3-.- -7, cuerpo de la ventana y -8- espacios vaciados de la misma.-

El acoplamiento de los elementos que quedan des-  
60 critos se efectua por simple superposición de unos sobre otros, cubriendolos totalmente o solo en parte, pues la disposición de los resaltes -2- en la superficie de los mismos está estudiada de forma que encajan exactamente en la parte hueca -4- de otro elemento, así como que la parte hueca de  
65 un elemento encaje con la misma exactitud sobre resaltes de dos o tres elementos unidos por sus lados.-

Este acoplamiento, aunque suave, es suficiente para mantener las piezas unidas entre si para facilitar la construcción general

70 Las puertas y ventanas se acoplan sobre los tacos deslizando su saliente lateral longitudinal -6- por las escotaduras -3-. A este efecto, algunos tacos tienen dos escotaduras, otros solamente una y tambien se hacen sin ninguna.-

75 El hecho de que el juego presente sus piezas en dos o mas colores aumenta las posibilidades y mejora los efectos en las construcciones.



- 9034

Las modificaciones que puedan ser introducidas en el objeto descrito que se refieren a la forma, dimensiones, 80 proporciones y materia del objeto reivindicado, se consideraran a todos los efectos como comprendidas en el presente Modelo, por no afectar a su característica esencial.-

N O T A

Descrito suficientemente el objeto del Modelo, se 85 declaran de novedad en España las siguientes

R e i v i n d i c a c i o n e s  
=====

1a.- Juego de arquitectura infantil, caracterizado por comprender unas piezas de dimensiones apropiadas, interiormente huecas, con uno de sus lados mayores abierto, 90 las cuales presentan en su cara superior unos resaltes equidistantes de forma y altura variables.-

2a.- Juego de arquitectura infantil, caracterizado porque las piezas de la anterior reivindicación tendran lisos sus lados menores o presentaran en ellos una o dos 95 escotaduras verticales.-

3a.- Juego de arquitectura infantil, caracterizado por comprender unas piezas imitando puertas, con grabado de mirilla y cerradura, las cuales presentan en sus lados mayores un saliente longitudinal de menos grueso.

100 4a.- Juego de arquitectura infantil caracterizado por comprender unas piezas imitando ventanas, sobles o sencillas, con vaciado de sus espacios a manera de vidrieras con sus bordes iguales a los indicados para las puertas.

5a.- Juego de arquitectura infantil.

105 Todo segun se describe y reivindica en la presente memoria y se ilustra en el dibujo que se acompaña.

Madrid a tres de Diciembre de mil novecientos cincuenta y uno.

Javier Serra G. de Linares  
pp:

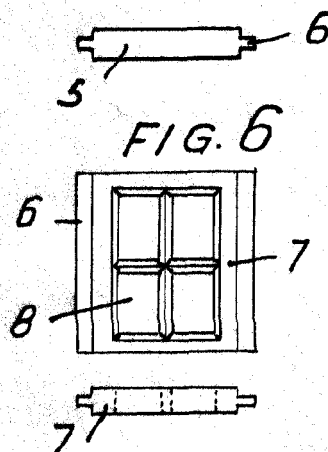
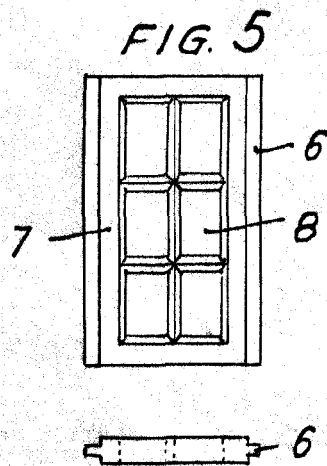
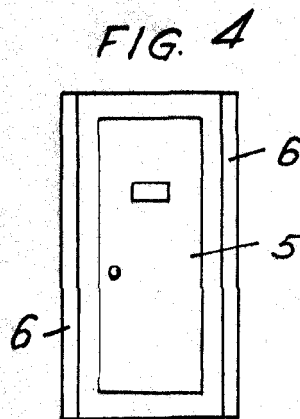
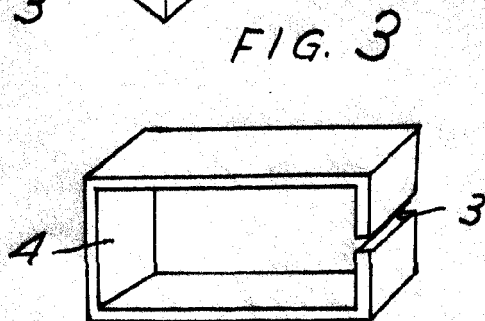
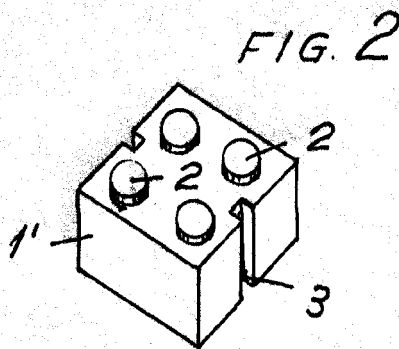
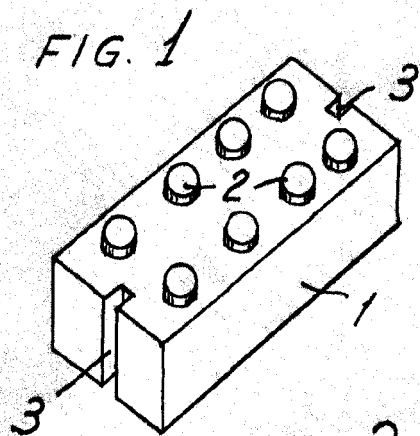

Madrid 3 de Diciembre de 1951.

Escala variable