



MEMORIA DESCRIPTIVA  
 para solicitar  
 MODELO DE UTILIDAD  
 en  
 ESPAÑA  
 por VEINTE años  
 por "Dispositivo pulverizador".

A nombre de:

Don Diego Riera Preto, de nacionalidad española.

Domiciliado en:

SAN LUIS, MENORCA (Balears), calle Alemán, 11-13.

-o-

El objeto de la presente solicitud de Modelo de Utilidad, se refiere a un dispositivo pulverizador que presenta novedades constructivas y de concepto que le confieren la cualidad de aportar a la función a que se destina los siguientes beneficios o ventajas:

5

- a.- Limpieza total y absoluta,
- b.- Inalterabilidad ante los líquidos usuales en perfumería.



- c.- Imposibilidad de atascamiento,
- 10 d.- Funcionamiento seguro, y
- e.- Facilidad de montaje y desmontaje.

El Modelo que se preconiza consiste en un dispositivo pulverizador ejecutable material plástico con sistema rígido de montaje y con características  
 15 propias que le confieren las ventajas indicadas.

En el plano adjunto se ha representado el Modelo de que se trata a fin de facilitar la descripción.

Como puede apreciarse, el dispositivo se representa en sección longitudinal, en la que puede verse  
 20 que consiste en un cuerpo de bomba (1) en el que es susceptible de entrar, actuando como émbolo el inyector (2), ambos de forma cilíndrica con fondos en casquete esférico. El cuerpo de bomba lleva una canal en su borde externo destinada a alojar la arandela o anillo abierto de fijación (3) del émbolo.  
 25

Sentando en el inyector (2) va la arandela o placa (4) a la que va fijo el punzón (5). Delante de la arandela va la soleta de cuero (6) que actúa de válvula.  
 30

Un resorte cónico (7) mantiene la necesaria tensión entre los elementos apoyándose por un extremo en la base del cuerpo de bomba y por el otro en la soleta de cuero.

Este sistema soplante se liga, por medio de la pieza metálica doblemente roscada (8) al sistema pulverizador propiamente dicho compuesto por la pieza  
 35 (9) dotada de rásca para fijarse a cualquier frasco o botella roscado con el mismo paso, en cuyo interior va vaciado o taladrado el sistema difusor (10) que  
 40 provoca la succión del líquido a través del tubo de goma o cualquier otro material (11).

El funcionamiento es como sigue: Una vez fijo



el sistema al frasco que contiene el líquido a pulverizar, basta oprimir sucesivamente el inyector para lograr una pulverización perfecta.

El punzón (5) actúa a la vez de guía de la placa (4) y como elemento que impide la obturación del canal de pulverización.

Este Modelo es realizable en cualesquiera materiales adecuados, aunque está concebido para ser ejecutado en plástico, asimismo es susceptible de toda clase de modificaciones de detalle que no alteren su fundamento.

-:-:- N O T A -:-:-

Los puntos de invención propia y nueva que se presentan para que sean objeto de este Modelo de Utilidad, en España, por veinte años, son los siguientes:

1ª.- Dispositivo pulverizador, caracterizado por estar compuesto de un sistema soplante unido rígidamente a un sistema dispersor, mediante un tubo metálico doblemente roscado.

2ª.- Dispositivo pulverizador, caracterizado por que el sistema soplante está constituido por un cuerpo de bomba en el que es susceptible de entrar un inyector que actúa de émbolo, ambos cilindros con base en casquete esférico y eventualmente fijables por medio de un anillo abierto que se inserta en un rebaje del cuerpo de bomba.

3ª.- Dispositivo pulverizador, caracterizado porque apoyándose en el inyector va una placa o lámina circular en cuyo centro, perpendicularmente a ella va un clavo o punzón, yendo delante de la misma

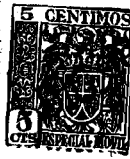

29020

una planchita de cuero que actua de válvula.

75 4ª.- Dispositivo pulverizador, caracterizado porque el sistema dispersor va taladrado en la pieza que se fija por roscado al frasco conteniendo del líquido a pulverizar y a él tiene acceso dicho líquido por medio de un tubito.

5ª.-"Dispositivo pulverizador".

80 Tal y como se ha descrito en la Memoria que antecede, representado en el dibujo que se acompaña y para los fines que se han especificado.

Este Memoria consta de cuatro hojas escritas a máquina por una sola cara.

Madrid, 1ª de Diciembre de 1951

99020

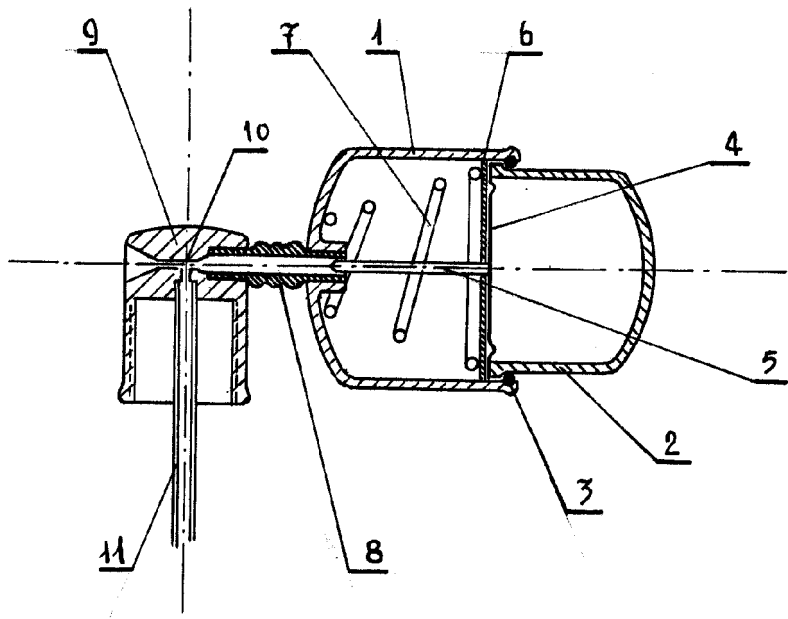

*E. Riera*