

28985

28985



MODELO DE UTILIDAD

por 20 años

por "UN ENVASE PERFECCIONADO PARA GARRAFAS Y BOMBONAS",
a favor de D. Juan Delgado Soriano, domiciliado en Bar-
celona, Carreras Candi, 48, y de nacionalidad española.

=====

MEMORIA DESCRIPTIVA

Es sabido que, todos los envases para garrafas y bombonas conocidos hasta la fecha, adolecen del inconveniente que su cuello queda al descubierto y, en consecuencia, las mermas por roturas son considerables. Asimismo adolecen del defecto de que las asas de estos envases, se afianzan en los bordes superiores del envase y que, por tanto, al cogerlas, el peso de la bombona o garrafa, que cuando está llena es de cierta consideración, se descarga y actúa sobre el fondo, con lo que se deforma y deteriora todo el envase con gran rapidez.

5.
10.



El recurrente ha ideado y puesto en ejecución práctica un nuevo envase perfeccionado, que resuelve las cuestiones enunciadas, y por ello solicita que se le garantice en su propiedad y explotación exclusiva, mediante la concesión del Modelo de utilidad a que se refiere la presente memoria descriptiva.

Para mejor puntualizar las características del envase ideado, es oportuno referirnos, a título de ejemplo, a los dibujos que se adjuntan, manifestando explícitamente, sin embargo que, todo cuanto no afecte, altere, cambie o modifique la esencia del envase que pasamos a describir, será variable a los efectos legales del Modelo que se solicita.

En los dibujos, en sus diversas figuras, puede verse que el envase -1- está formado por una conjunción de delgas o dogas de madera ensambladas lateralmente a presión, constituyendo un tronco de cono hueco; las dogas quedan afianzadas por dos, tres o más aros -2- entrados a presión, no clavados; este tronco de cono cubre totalmente a la bombona -3- rebasando suficientemente la altura de su cuello -4-. Por tanto, toda la bombona, incluido su cuello, queda protegida por el envase.

La posición de la bombona dentro del envase se consolida por un simple disco o valona -5- de madera, con perforación central -6- abrazando al cuello -4- y ajustada, a presión, por su periferie, con las paredes internas de -1-. Finalmente el envase se cierra por el tape -7- entrado a presión y se consolida por su encaje con el relieve o ranura -8- previsto en la embocadura superior interna del envase.

Este tape presenta una asa -9- o unos orificios -10- para facilitar su manejo. Las asas -11- para facilitar su transporte se forman mediante unas cuerdas, ca-



bles, correas o alambres -12-, que, penetrando lateral y
45. superiormente por los orificios -13- del envase, se prolongan hasta atravesar por -14- el fondo -15-, y doblarse para retroceder o prolongarse para formar el asa opuesta.

N O T A.

Se reivindica como objeto de este registro por Mo-
50. delo de utilidad:

1.- Un envase perfeccionado para garrafas y bombonas, caracterizado por el hecho de estar integrado por un conjunto de delgas o dogas de madera ensambladas lateralmente, afianzadas entre sí por aros exteriores metálicos o de otro material, entrados a presión y no clavados, y por su fondo
55. circular fijo formando un tronco de cono hueco suficiente para proteger a la bombona, incluido su cuello; un disco perforado, entrado a presión, sujeta lateralmente al cuello de la bombona; este envase se cierra por un tape circular
60. entrado a presión que se afianza en un encaje o relieve circular previsto en la parte superior de la pared interna del envase.

2.- El propio envase de la reivindicación anterior, caracterizado por el hecho de que está provisto de asas laterales
65. formadas por cuerdas, cables, correas o trenzas sin fin, que penetran dentro del envase por unos orificios laterales, se prolongan hasta el fondo para pasar al exterior a través de otros dos orificios y cerrar su anillo por debajo del fondo.

3.- El propio envase de las reivindicaciones anteriores, caracterizado por el hecho de que las dos asas queden formadas por un solo elemento flexible, sin fin, pasando al exterior por los dos pares de orificios del fondo para abrazar toda la anchura de este fondo antes de formar las dos
70. asas.
75.

28985

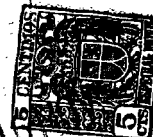

- 4 -

Sean cuales fueren las circunstancias que concurren con la esencialidad del Modelo de utilidad definido en las anteriores reivindicaciones, cual objeto es:

4.- "UN ENVASE PERFECCIONADO PARA GARRAFAS Y BOMBONAS".

80. Consta la presente memoria de cuatro hojas foliadas, mecanografiadas por una sola cara y del dibujo unido a la misma.

Barcelona diez y seis de noviembre de mil novecientos cincuenta y uno.

P. A. de D. Juan Delgado Soriano,

L. DURAN
P. P.

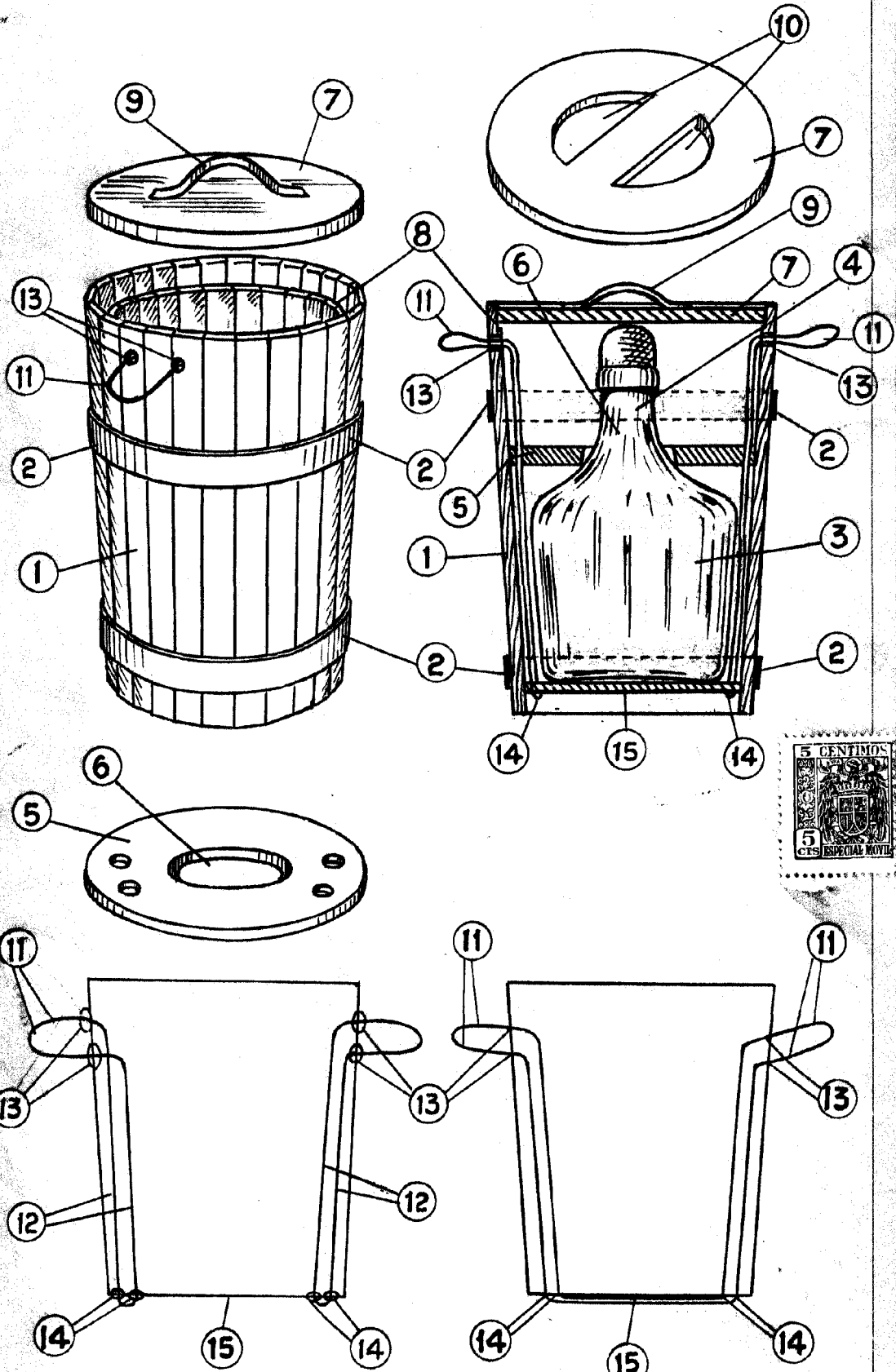

ESCALA VARIABLE