

28908

15 NO



MODELO DE UTILIDAD

por 20 años

a favor de FABRICA DE ARTICULOS DE MATERIAL AISLANTE, S.A.,  
sociedad mercantil española, domiciliada en Cornellá de  
Llobregat (Barcelona), Mártires de la Santa Cruzada, 125.-  
Por: "UN DISPOSITIVO-DUCHA PARA REFRESCAR BOTELLAS" -----

MEMORIA DESCRIPTIVA

Uno de los problemas que se presentan en el hogar,  
especialmente cuando no se dispone de nevera o hielo, es  
el de refrescar las botellas, cosa que generalmente se ha-  
ce sometiéndolas a la acción del chorro de agua, pero tal  
5 procedimiento no acostumbra a dar el resultado apetecido  
por la pérdida de agua en su choque contra la misma bote-  
lla.

Con el dispositivo-ducha objeto del presente mode-  
lo de utilidad queda solventado el inconveniente antes in-  
10 dicado ya que con él se produce una suave y constante du-  
cha de toda la botella y con el aprovechamiento máximo del  
agua.

Para la mejor comprensión del presente modelo de



utilidad, y a título tan sólo de ejemplo, se acompañan los dibujos de la hoja adjunta, en los cuales se representa un caso de realización práctica del dispositivo-ducha de referencia.

5 La Figura 1 muestra una vista en perspectiva del dispositivo-ducha.

La Figura 2 muestra un corte longitudinal del mismo dispositivo, cuando éste debe aplicarse a botellas ya destapadas, o sea, sin el tapón.

10 La Figura 3 muestra también un corte longitudinal del dispositivo cuando éste debe aplicarse a botellas tapadas, es decir, sin abrir.

La Figura 4 muestra una vista en planta por la línea A-B de la Figura 2.

15 La Figura 5 muestra una vista en perspectiva del modo como se aplica el dispositivo y de como tiene lugar la ducha de la botella.

El dispositivo-ducha de referencia está esencialmente constituido por un cuerpo, fabricado con cualquier material aunque preferiblemente con resinas-termoplásticas, el cual presenta la forma de una cazoleta -1-, abierta por su parte superior y cerrada por su fondo o parte inferior.

20 Junto al borde del fondo de tal cazoleta van practicados unos orificios -2- que rodean completamente dicho fondo.

25 El cuerpo -1- indicado se aplica encima de la misma botella, y a tal objeto presenta medios para su acoplamiento o sujeción.

30 Uno de tales medios consiste en un saliente -3- dispuesto en el fondo de la cazoleta -1-, y formando cuerpo con

98908



la misma pieza -1-. Tal saliente -3- está destinado a encajar en el interior del cuello de la botella cuando ésta esté abierta, es decir, sin el tapón.

Otro medio para efectuar tal acoplamiento consiste en un saliente -4-, de mayor anchura que el indicado anteriormente, que en su centro presenta una cavidad -5-. De este modo, el cuerpo -1- puede disponerse sobre el cuello o gollete de la botella, cuya parte superior de dicho cuello o gollete quedará alojado dentro de la cavidad -5-. Este medio resulta apropiado para refrescar botellas que todavía no han sido destapadas.

Se comprenderá, por tanto, que acoplado el dispositivo sobre cualquier botella (conforme indica la Fig.5), basta para el conjunto de botella y dispositivo a la acción de cualquier chorro de agua, para que ésta, penetrando en la cazoleta del cuerpo -1- salga por los orificios -2- efectuando una perfecta ducha de la botella al corresponder la anchura de tal dispositivo con la de la botella.

Dentro del presente modelo de utilidad será variable el tamaño, forma exterior del dispositivo, su ornamentación y colorido, y, en general, todo cuanto no altere, cambie o modifique la esencialidad del dispositivo-ducha de referencia.

N O T A

Se reivindica como objeto del presente modelo de utilidad:

1. Un dispositivo-ducha para refrescar botellas caracterizado esencialmente por estar constituido por un cuerpo, abierto por su parte superior y cerrado por su parte inferior o fondo, que actuando como cazoleta, presenta en todo

15 NOV.



el borde de su fondo una serie de orificios contiguos que bordean y atraviesan dicho fondo, cuyo dispositivo-ducha presenta medios para su acoplamiento sobre el gollete o cuello de la botella a refrescar, y todo ello, de tal modo, que dispuesto el  
5 dispositivo sobre cualquier botella y el conjunto, a su vez, a la acción de un chorro de agua, ésta penetrará en la cazoleta y saldrá por los orificios de su fondo, duchando la botella.

2. Un dispositivo-ducha para refrescar botellas, según reivindicación 1, caracterizado porque el fondo de la botella  
10 presenta un saliente capaz de penetrar en el interior del cuello o gollete de la botella, cuando ésta está destapada, efectuándose de este modo el acoplamiento o asentamiento del dispositivo sobre la botella.

3. Un dispositivo-ducha para refrescar botellas, según  
15 reivindicación 1, caracterizado porque el fondo de la botella presenta un saliente con una cavidad central suficiente para permitir el alojamiento en ésta de la parte superior del gollete o cuello de la botella, efectuándose de este modo el acoplamiento o asentamiento del dispositivo-ducha cuando la  
20 botella está aun cerrada o taponada.

4. UN DISPOSITIVO-DUCHA PARA REFRESCAR BOTELLAS.

Consta la presente memoria descriptiva de cuatro hojas foliadas, mecanografiadas y escritas por una sola cara, acompañadas de una hoja de dibujos.

Barcelona para Madrid, 15 de noviembre 1951

FABRICA DE ARTICULOS DE MATERIAL AISLANTE, S.A.  
P.A.



Fig. 1

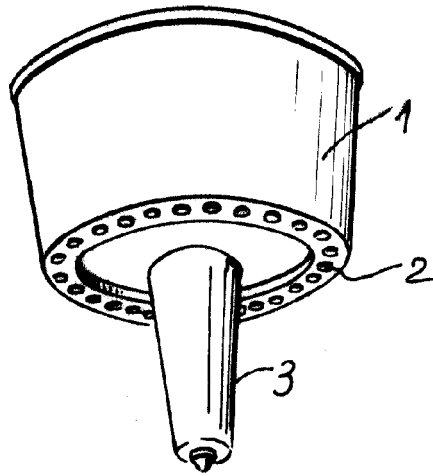

Fig. 2

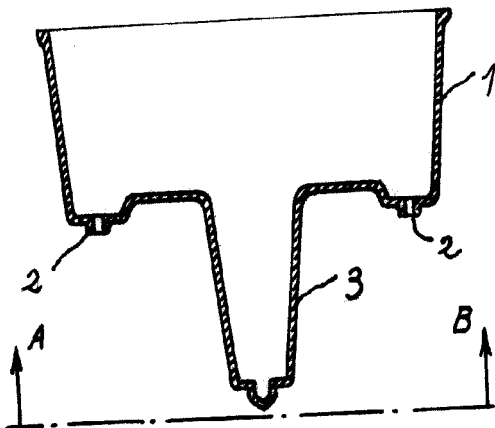

Fig. 3

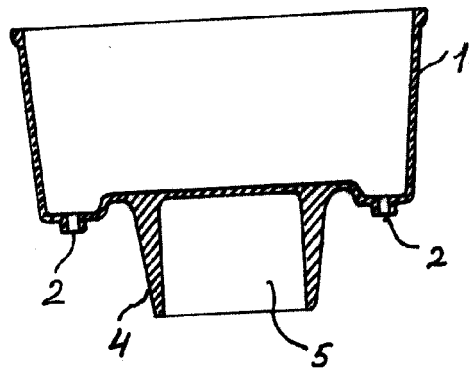

Fig. 4

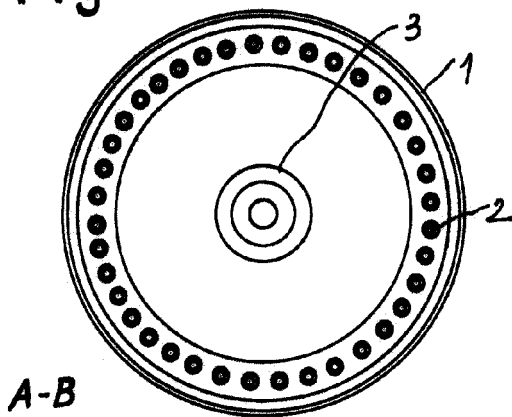

Fig. 5



Barcelona,  
15 Nbre. 1951  
p. a.

*J. R. S. A.*