



28902

M O D E L O
D E
U T I L I D A D

a favor de Don MANUEL RIBES RODES, de nacionalidad española, residente en Barcelona, Pasaje Marimón, 14, por "ESTUCHE PARA COMPRIMIDOS".

MEMORIA DESCRIPTIVA

5. La presente invención se refiere a un estuche para comprimidos destinado preferentemente a ser llevado, en forma disimulada y discreta, o si se quiere hasta como adorno, por cuantas personas tengan necesidad de tomar tales comprimidos, el cual presenta un acabado decorativo y resulta muy útil y práctico.

10. Presentado en forma original y atractiva, resulta muy práctico su empleo, pudiendo además ser destinado con gran éxito a la propaganda de productos, principalmente farmacéuticos.

98902



5. El estuche para comprimidos de la invención consiste esencialmente en una caja, preferentemente de material plástico, la cual adopta la forma de una hoja vegetal compuesta, en la que el haz de la hoja actúa de tapa, a presión o giratoria alrededor del peciolo de la misma, y presentando el armazón de la hoja o cuerpo de la caja dividido en compartimientos cilíndricos en los cuales se guardan, separadamente, los comprimidos, y pudiendo llenar la cara inferior o envés un elemento para la fijación de la caja sobre el traje o bolso de la persona que la lleve.

10. Para la mejor comprensión de cuanto se indica en la presente memoria descriptiva, se acompaña un dibujo en el que, tan sólo a título de ejemplo, se representa un caso práctico de realización del estuche para comprimidos de la invención.

15. En dicho dibujo, la figura 1 representa una vista en perspectiva del estuche, estando abierto; la figura 2 representa una vista en alzado; y la figura 3 representa una vista en planta posterior del estuche.

20. En el aludido dibujo, el estuche para comprimidos está constituido por una caja, de material plástico transparente, en forma de hoja de trébol, pero susceptible de adoptar la de otro tipo de hoja cualquiera.

25. Dicha caja presenta una tapa -1-, formada por el haz de la hoja, preferentemente de color verde para mayor similitud con el natural, giratoria alrededor del peciolo -2-, para lo cual la parte central de éste -3- está hueca



y en su vaciado se encaja el saliente -4- que forma parte del haz, quedando ambas partes -2-4- articuladas entre sí por un eje -5- que las atraviesa, permitiendo el giro de la tapa -1-.

5. El armazón de la hoja o cuerpo de la caja está dividido en tres compartimientos -6-, cilíndricos, en los cuales se colocan los comprimidos. En la cara posterior -7- de la caja, constituida por el envés de la hoja, va dispuesto un alfiler -8- fijo convenientemente en el raballo o peciolo -2- de la hoja, al objeto de poder llevar la caja sujeta a cualquier parte apropiada del traje o vestido que se use. En esta cara -7- o envés y en el ápice o vértice de la hoja existe una muesca o entalladura -9- en la cual se introduce a presión el diente en que termina el apéndice -10- existente en el extremo correspondiente de la tapa -1-, de la caja.

15. Tanto en las bases como en las paredes de la caja pueden representarse diversas letras o dibujos alegóricos en el caso de que se destine la misma a fines propagandísticos.

20. Se comprende que serán independientes del objeto de la invención los materiales empleados, así como la forma y dimensiones, tanto absolutas como relativas, del estuche indicado y, en general, todo cuanto no afecte a su esencialidad.

25.

28902

14



NOTA

Se reivindica como objeto del presente modelo de utilidad:-

5. 1. Un estuche para comprimidos, que se caracteriza esencialmente por estar constituido por una caja preferentemente de material plástico, de forma similar a la de una hoja vegetal compuesta, cuya tapa está formada por el haz de la hoja, presentando el armazón o cuerpo de la caja en cada una de las hojuelas o limbos que constituyen la hoja sendos compartimientos en los que se guardan los comprimidos, pudiendo la tapa entrar a presión en el cuerpo o bien ser giratoria alrededor del peciolo, y siendo susceptible de llevar en su fondo exterior o envés un dispositivo para su fijación o colocación.

10. 2. Estuche para comprimidos.

15. La presente memoria consta de cuatro hojas foliadas, escritas por una sola cara.

Barcelona, a 14 de noviembre de 1951.

Manuel RIBES RODÉS

p.a.

9.8902

Fig. 1



1951

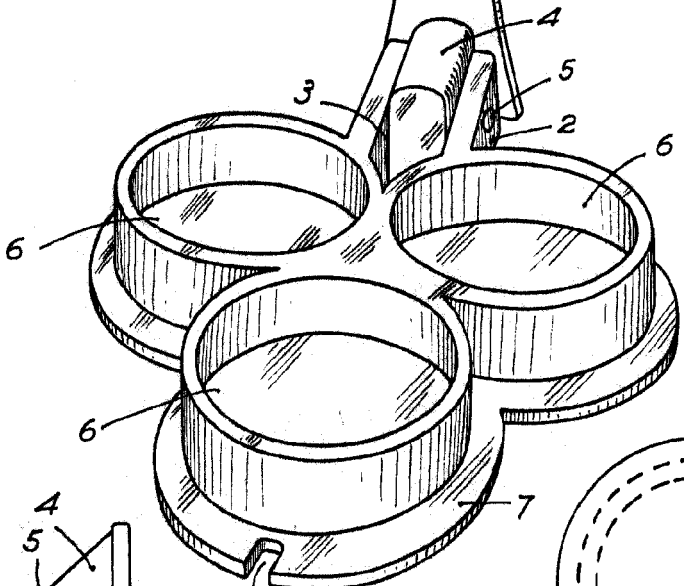
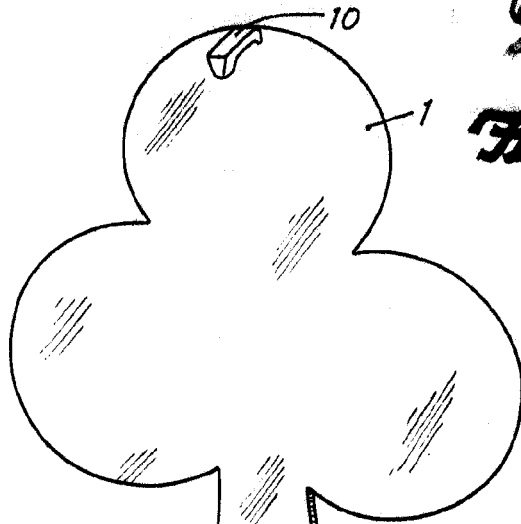

Fig. 3

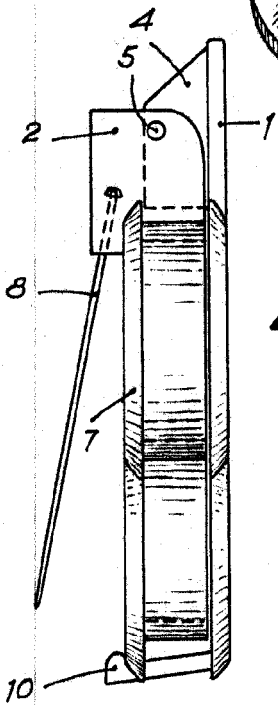
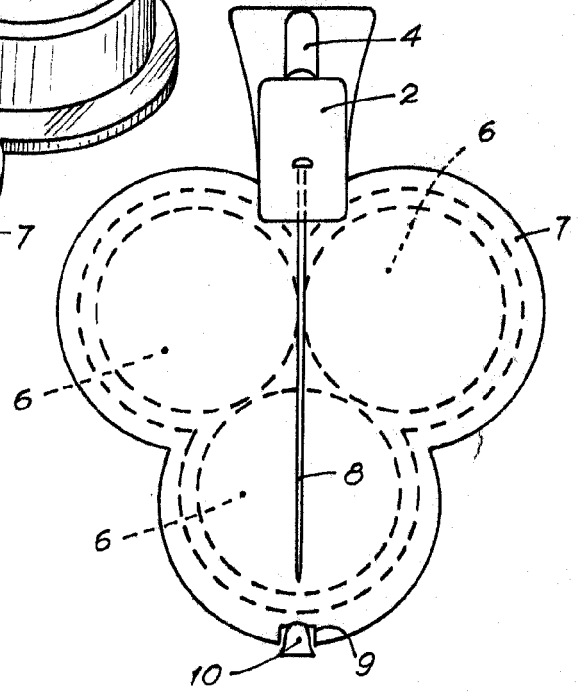

Fig. 2



Barcelona, 14 Nouble. 1951
Manuel Ribes Rodés
p.o.