

F 28883 22 N



M O D E L O
D E
U T I L I D A D

para "UNA HUCHA PERFECCIONADA CON CUERPO TOTAL O PARCIALMENTE TRANSPARENTE", a favor de Don Vicente Miró Pujol, residente en Barcelona, calle Lladó nº 4.

- . -

MEMORIA DESCRIPTIVA

El presente modelo de utilidad se refiere a una hucha perfeccionada con cuerpo total o parcialmente transparente.

- Es conocido el pequeño ahorro en huchas, sean éstas
5. de barro, metal u otro material; sin embargo, en todos los casos, el contenido de la hucha queda invisible y la curiosidad del pequeño ahorrador llega a veces a ser tal que, a fuerza de sacudidas, o por cualquier otro medio, quiere convencerse del contenido de la misma, llegando a veces a romper
10. perla o abrirla, restando con éllo el aliciente que se perseguía.

- Con el modelo de utilidad que se describe se elimina este inconveniente, toda vez que el cuerpo de la hucha se construye en material termoplástico o similar, transparente,
15. en cualquier color y disposición.

98883

22 NOV



5. El cuerpo de la hucha es prácticamente un receptáculo fácilmente moldeable en resina artificial, y cuya embocadura queda hacia la parte inferior para enchufar sobre el cuello de un soporte, en el cual se traba mediante una brida asegurada por un candado o cierre similar.
- Para facilitar la explicación, se acompaña a la presente memoria una lámina de dibujos, en la cual se ha representado un caso de realización, que se cita únicamente a título de ejemplo.
10. En el dibujo:
la figura representa, en alzado, la vista lateral de la hucha que se describe.
- Consiste el modelo en un cuerpo de hucha -1-, de material plástico transparente, total o parcialmente, dotado de ranura de entrada -2- y de embocadura -3-, la cual encaja sobre el gollete -4- de una peana o soporte -5-, que puede ser metálico, de material sintético u otro, al cual queda fijado el cuerpo por intermedio de un vástago -6-, que atraviesa el conjunto de las dos piezas y que se cierra con un candado -7-, interior o exterior, a cuyo fin el vástago lleva los taladros -8-, apropiados para éllo.
15. En la organización, forma y colorido del modelo, cabe comprender una gran variedad de realizaciones, siempre dentro de la característica fundamental de ser total o parcialmente transparente.
20. El modelo, dentro de su esencialidad, podrá ser llevado a la práctica en otras formas de ejecución que difieran en detalle de la indicada a título de ejemplo, a las cuales alcanzará igualmente la protección que se recaba. Podrá, pues, construirse en cualquier forma y tamaño: por quedar todo éllo
- 25.
- 30.

23883



22

comprendido dentro del espíritu de las reivindicaciones.

N O T A

Descrito el objeto y utilidad de la invención, lo que se declara como no divulgado ni practicado en España, comprende las siguientes reivindicaciones:

5. 1ª.- Una hucha perfeccionada con cuerpo total o parcialmente transparente, caracterizada esencialmente por el hecho de que el cuerpo de la hucha fabricado en material plástico, resina artificial, cristal o similar, total o parcialmente transparente, tiene como particularidad, la de permitir apreciar el contenido de la misma a través del material que la constituye, estando organizado el cuerpo de manera conveniente para acoplarlo a un basamento, al cual se fija y asegura por cualquier medio, sea, por ejemplo, una brida, varilla pasante, cierre, o similar, todo de la garantía de un candado, llave u otro medio de guarda, interior o exterior.
10. 2ª.- Una hucha perfeccionada con cuerpo total o parcialmente transparente.
15. Según se describe y reivindica en la presente memoria descriptiva, que consta de tres hojas, foliadas y escritas a máquina por una sola cara, acompañadas de una lámina de dibujos.
- 20.

Madrid, a 22 de noviembre de 1951.-

VICENTE MIRO FUJOL.

JANME ISERN MIRALLE.

p.a.

98889

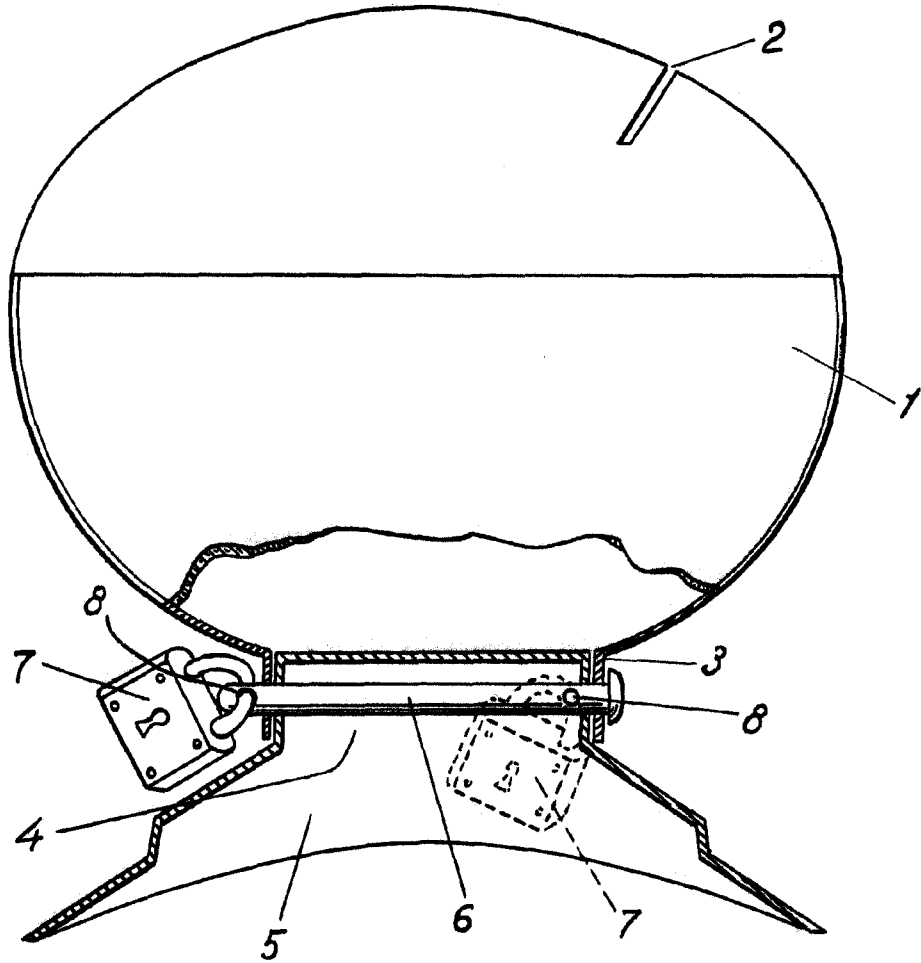

Madrid, 22 Noviembre 1951

p.p. Jaime Isern