



28856

28856

MODELO DE UTILIDAD

por 20 años por

"LAPIZ CON MINA DE VARIOS COLORES", que se solicita a favor de la razón social HISPANIA, S.I., domiciliada en El Ferrol del Causillo (La Coruña) y de nacionalidad española.

MEMORIA DESCRIPTIVA

Existen en el mercado infinidad de clases de lapiceros todos ellos con diferentes finalidades y con minas más o menos gruesas y cada uno de ellos de diferentes colores y cualidades, pero no ha aparecido hasta la fecha ninguno que tenga la mina con diferentes colores, y que tiene como mayor finalidad el resultado estético o más o menos llamativo de sus trazos, dando lugar a una estela con los cuatro o varios colores que contenga su mina, y que será de pre-

5.-

ferente utilidad y uso como lapiz tinta utilizados para firma.

10.-

Despues del precedente preeliminar con la ayu-



15.- da de la lámina de dibujos adjunta , pasaremos a describir su objeto , que es una de las varias realizaciones practicas a que puede llegarse aplicando el fundamento básico de la invención que nos ocupa.

20.- Consiste esencialmente en un lapiz de los corrientes de madera u otro cualquier material apropiado, incluso pudiendo utilizarse el material plástico y por tanto adoptando la forma o formas corrientes en el mercado o sean circular, exagonal, triangular , ovalado , etc., en loque a su base respecta, y que aparece representado en la figura 1ª, siendo su novedad el

25.- que la mina que contiene entre las dos medias cañas que lo forman , es de diversos colores , y está constituida por un cilindro dividido en cuatro ochavas , cada una de ellas de diferentes colores , como vemos por su base en el que cada ochava o sector cilindrico en que ésta dividida la mina, aparecen señaladas con las letras A , B , C , y D , en la figura 1ª.

30.- En la figura 2ª, aparece la mina solamente que es de forma cilindrica y como anteriormente hemos indicado está dividida en cuatro ochavas cada una de ellas de diferentes colores , señaladas con las misma letras que en la anterior figura.

35.- En la figura 3ª, aparece tambien otra mina de lapicero en que el cilindro que forma está dividido en tres partes, en vez de cuatro, en toda su longitud , teniendo cada una de ellas diferente color , y conteniendo por tanto tres sectores cilindricos E , F y G , de diferentes colores.

40.- Y por último en la figura 4ª, aparece tambien otra mina de lapicero en que la división del cilindro que constituye la mina es tambien en tres partes longitudinales y por dos cortes secantes al cilindro.

45.-



98856

que dan lugar a tres procciones de aquel señaladas con las letras H, I y J.

50.- Una vez descrito el objeto que nos ocupa nos queda unicamente señalar que lo que se reivindica en conjunto es un lapicero con mina de diferentes colores y que en toda la longitud de ella pueden estar dispuestos de diferentes formas, siempre que los colores ocupenb uniformemente cierta parte longitudinal de la mina , sin que las variaciones de material, colores, y formas desvirtuen la esencialidad de la invención.

55.-

N O T A

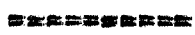

El descrito modelo de utilidad recaerá, pues, sobre las siguientes reivindicaciones;

60.- 1ª.-"LAPIZ CON MINA DE VARIOS COLORES, caracterizada esencia;mente porque la mina está formada por cuatro sectores cilindricos u ochavas de diferentes colores , homogenea , uniforme y longitudinalmente dispuestas en la totalidad de su mina, y que habrá de ir recubierta, como en todo lapicero , por las dos medias cañas de madera u otro material que lo constituyan.

65.-

70.- 2ª.-LAPIZ CON MINA DE VARIOS COLORES, según la anterior reivindicación, caracterizado porque la mina está formada longitudinalmente por tres sectores cilindricos cada uno de diferente color, de la misma forma dispuestos y recubiertos por el material externo de todo lapiz.

75.- 3ª.- Lapiz con mina de varios colores, según las precedentes reivindicaciones, caracterizado porque el cilindro de la mina está dividido en este caso también en tres partes longitudinalmente dis-

28856



puestas y de diferentes colores, pero en vez de formar sectores de cilindro son trozos cualesquiera de éste, logrados en virtud de dos cortes secantes al cilindro de la mina y siempre en sentido longitudinal.

80.- 4a.- LAPIZ CON MINA DE VARIOS COLORES, según las antecedentes reivindicaciones, caracterizado porque la división del cilindro de la mina puede hacerse en las partes longitudinales que se desee, adoptando la forma de cualquier figura geométrica

85.- regular o irregular, cualquier clase de figura caprichosa en la que se dispondrán los diferentes colores constituyendo la totalidad de los de la mina, y como ello es lógico, dispuestos como, venimos refiriendo siempre longitudinalmente.

90.- 5a.- " LAPIZ CON MINA DE VARIOS COLORES ".
Todo tal y como queda descrito, representado y reivindicado.

Esta memoria consta de cuatro hojas mecanografiadas y foliadas por una sola de sus caras conteniendo un total de noventa y seis líneas.

95.-

96.-

MADRID A 30 DE NOVIEMBRE DE 1951.
P. A.
MANUEL DE ARPE.

28856

FIG.-1

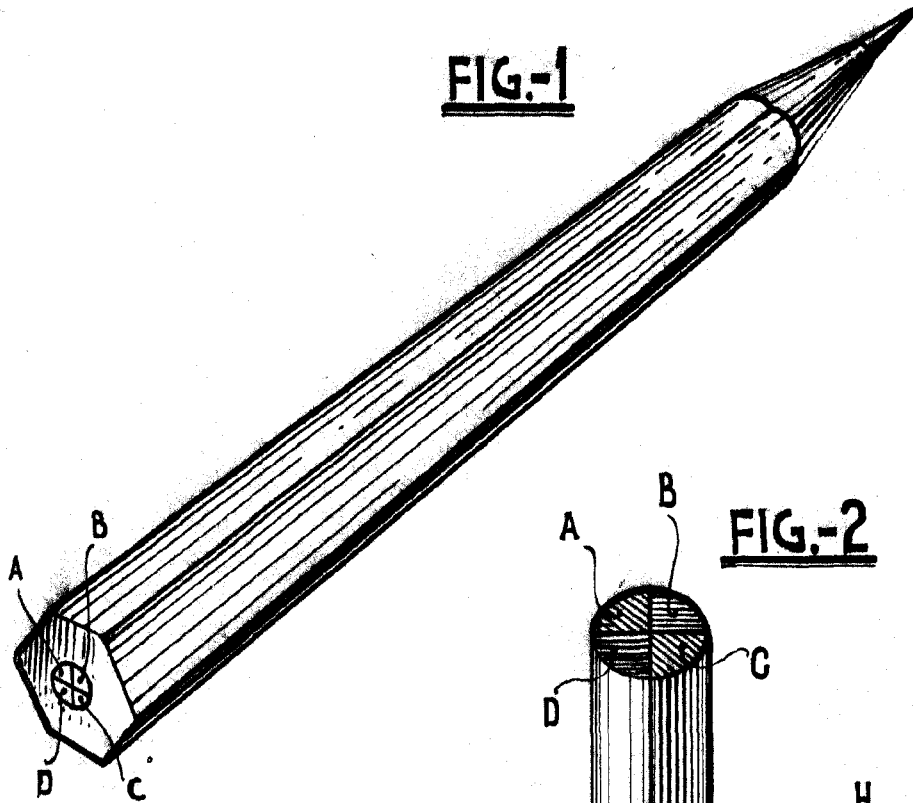

FIG.-2

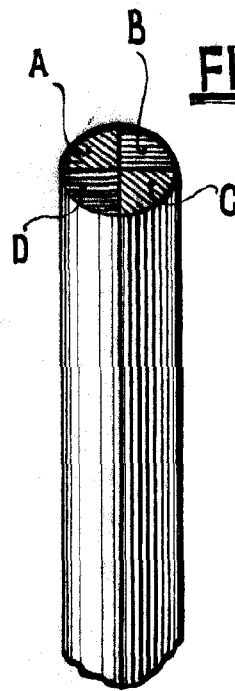

FIG.-3

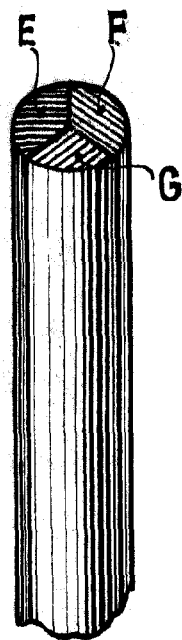
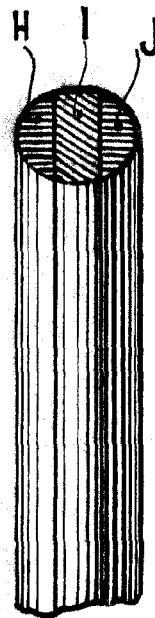

FIG.-4



ESCALA VARIABLE
MADRID,