

28732

MEMORIA DESCRIPTIVA



de un MODELO DE UTILIDAD, que por veinte años, para España y sus posesiones, se solicita a favor de ECHEVARRIA, S.A. de Fabricacion y Distribucion de Productos Metalúrgicos y Derivados, con residencia en Madrid, calle Maria de Molina, número 8, por: CENICERO PERFECCIONADO " - - - - -

- - - - -

Muchos y variados son los modelos de ceniceros actualmente en uso, pero todos ellos tienen el inconveniente de que al no estar debidamente sujetos, cualquier movimiento que se haga, al hacer uso de ellos, puede originar su rotura, desparramándose su contenido sobre la mesa o lugar en que se encuentre colocado.

Otro inconveniente que tienen es que el puro o el cigarrillo puede fácilmente salirse de las canales del cenicero habilitadas para la sustentacion de los mismos, dando origen a que pueda quemarse el tapete de la mesa o la butaca sobre la que se encuentren puestos.

Dichos inconvenientes han inducido al que suscribe a presentar, despues de un detenido y meticoloso estudio, un nuevo cenicero que difiere por completo de los demas, y para el cual solicita le sean concedidos los privilegios que para ésta clase de registros determina la vigente Ley sobre Propiedad Industrial.-

Con el fin de poder comprender mas fácilmente lo que constituya el objeto de la presente solicitud, se acompaña una lámina de dibujos, exponiéndose mediante ella y la memoria descriptiva, una de las varias realizaciones que pueden dársele a la invencion.

28732



La Figura 1ª. representa una vista, en alzado, del cenicero, por su parte exterior y la Fig. 2ª otra vista en alzado, pero en seccion vertical.

De acuerdo con el dibujo mencionado, -1- indica el cuerpo hueco del cenicero; -2- acoplamiento para cigarros puros; -3- parte superior del cenicero, donde van practicados los acoplamientos -2- y -4-; -4- acoplamiento para el cigarrillo; -5- saliente lateral del cenicero para poder acoplarle a un soporte y -6- es un pivote central que separa los acoplamientos -2- y -4-.

Referido cenicero está compuesto por un cuerpo hueco -1- y en cuya parte superior -3- lleva practicados unos acoplamientos o sujetadores -2- y -4-, para colocar en ellos los cigarros puros y los cigarrillos. Dichos acoplamientos -2- y -4-, en virtud de la presion que ejercen sobre el objeto aprisionado, evitan que puedan desprender del cenicero el puro o el cigarrillo sobre ellos colocados, no dando lugar a posibles y frecuentes quemaduras en donde se instalen estos. Asimismo va provisto el susodicho cenicero de un saliente -5-, mediante el cual pueda ser acoplado a un soporte cualquiera, de una manera segura y cómoda y fijarle al mueble o sitio que se estime conveniente y apropiado, para hacer uso del mismo. Tambien se ha provisto a éste cenicero de un pivote central -6-, que sirve para separar los acoplamientos -2- y -4-, actuando como depósito para la ceniza, el cuerpo hueco -1-.

Descrita que ha sido la presente invencion, interesa hacer constar que en la misma pueden introducirse aquellas variantes o modificaciones que se estimen convenientes, tal es el caso de los materiales a emplear en su construccion, como igualmente su forma y dimensiones, disposicion de los elementos que lo constituyen y, en general, todo aquello que sea accesorio y secundario y no haga variar la esencia-

lidad del objeto.

28732



REIVINDICACIONES.-

60 1ª.- CENICERO PERFECCIONADO, construido de cualquier material, y de dimensiones y forma variables, caracterizado por llevar practicados, en su parte superior, unos acoplamientos o sujetadores, para poder colocar en ellos cigarrillos puros y cigarrillos, cuyos acoplamientos van provistos de un pivote central que actua como elemento separador de los mismos. Dichos acoplamientos, en virtud de  
65 la presion que ejercen sobre el objeto aprisionado, evitan que éste pueda desprenderse.

70 2ª.- CENICERO PERFECCIONADO, segun la precedente reivindicacion, que se caracteriza asimismo, por ir dotado de un saliente lateral, que forma parte del cenicero, mediante el cual pueda ser adaptado, referido cenicero, a una soporte cualquiera, para su fijacion al mueble u objeto donde quiera colocársele, destinándose el cuerpo hueco del mismo a depósito para la ceniza y residuos.

75 3ª.- CENICERO PERFECCIONADO".

Segun queda descrito en la precedente memoria descriptiva y se ilustra en el dibujo que a la misma se acompaña.

Consta de tres hojas, escritas a máquina por una sola cara.

Madrid, 9 de Noviembre de 1.951



Fig. 1

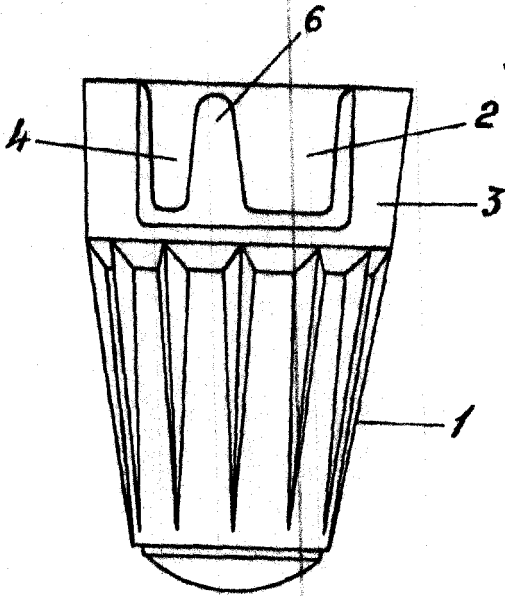
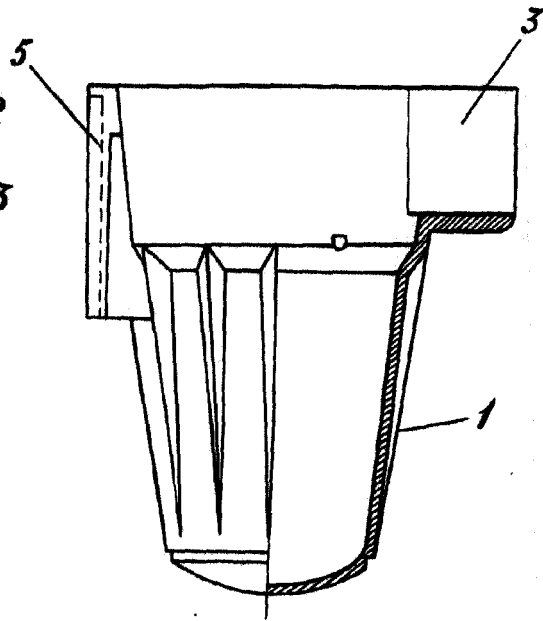

Fig. 2



Escala variable

9 NOV. 1958

*[Handwritten signature]*