

28691

28691



NOV. 1951

MEMORIA DESCRIPTIVA

Correspondiente a la solicitud de registro de un Modelo de Utilidad que, por veinte años, se solicita a favor de Don Benito MANSO AIONSO, de nacionalidad española, residente en San Sebastián (Guipúzcoa), Paseo de Colón número 7 - 52,

p o r

" INDICADOR LUMINOSO DE MANILLAR "

5 Todos los ciclistas y motoristas conocen el peligro que representa el carácter de las señales adecuadas de situación durante la noche, por la facilidad de pasar inadvertidos por los coches que les adelantan, y, así mismo, la frecuencia con que se averían los equipos eléctricos de alumbrado y el gasto que suponen para la batería, lo que obliga a prescindir de tales señales cuando, por cualquier circunstancia, ésta no se halla cargada suficientemente.

10 Para evitar tales inconvenientes se ha ideado y realizado el indicador luminoso de guía que, sin gasto alguno ni preocupación por su funcionamiento, permite disponer en todo me

28691-



NOV. 1951

mento de un indicador luminoso que advierta a los vehiculos en marcha la situación del ciclista o motorista en la carretera.

15 El dibujo adjunto representa, a título de ejemplo de ejecución no limitativo, el indicador luminoso objeto de la presente Memoria, en la cual es descrito con referencia al citado dibujo.

20 Está formado por una pieza (1), constituida por un disco (2) que se une, mediante un cuello (3) a un cono (4), con la figura de un pasador de cuello. La pieza (1) se introduce en la parte posterior del puño del manillar, ya en el orificio que en los mismos suele existir, ya en el que en caso contrario puede abrirse fácilmente en la goma, de modo que
25 quede al exterior el disco (2), pasando el cuello (3) por el orificio y quedando el conjunto fijo por la base del cono (4).

30 La cara visible del disco (2) está provista de una pintura fluorescente que, al recibir la luz de los faros de los autos móviles, produce una gran luminosidad que avisa a aquellos de la presencia del ciclista o motorista, indicando claramente la posición por las dos luces que se presentan a uno y otro lado del cuerpo del conductor.

35 Claro es que el ejemplo descrito y representado podrá ser alterado en detalles de forma, materia y dimensiones, así como en otros de carácter secundario, como por ejemplo el color de la luminosidad producida, sin que ello suponga apartamiento de los principios generales en que se fundamenta el Modelo.

40

N O T A

EN RESUMEN: El Modelo de Utilidad que, por veinte años, se solicita para España y sus Colonias, ha de recaer sobre las siguientes reivindicaciones:

28691 -



NOV. 1951

45

1a:- " INDICADOR LUMINOSO DE MANILLAR ", que se caracteriza por estar constituido por una pieza formada por un disco unido a la base de un cono, la cual se introduce en el orificio de la parte posterior del manillar, sin complicación mecánica alguna, dejando al exterior la cara del disco provista de una pintura fluorescente, coloreada ó no, que al recibir la luz de los faros de los vehículos que le sigan, producirá una gran luminosidad que les advierte de su presencia.

50

55

2a:- Por último se reivindica como objeto sobre el que ha de recaer el presente Modelo de Utilidad que, por veinte años, se solicita para España y sus Colonias,-----

p o r

" INDICADOR LUMINOSO DE MANILLAR "

60

Todo conforme queda expresado en la presente Memoria descriptiva que consta de tres páginas escritas a máquina por una sólo cara y plano que se acompaña.

Madrid, 7 de Noviembre de 1.951.

P.A.,

697

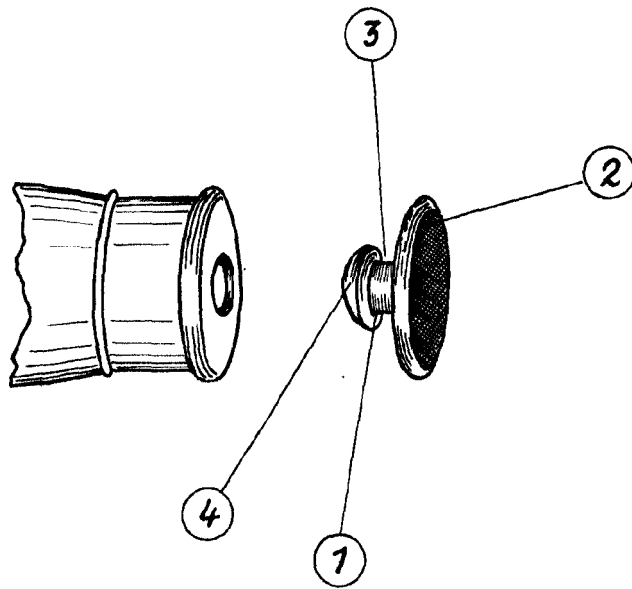

ESCALA VARIABLE
MADRID,
P.A.