

28661



28661

MODELO DE UTILIDAD

por 20 años

por "UNA ENVOLVENTE PERFECCIONADA PARA CAFETERAS EXPRES DE TIPO INDUSTRIAL", a favor de D. Arturo Tusquellas Forcen, de nacionalidad española, domiciliado en Barcelona, Rosal, 93.

=====

MEMORIA DESCRIPTIVA

El recurrente ha ideado y puesto en ejecución práctica una nueva envolvente perfeccionada para cafeteras exprés de tipo industrial, es decir, de emplazamiento fijo, como las de bares, restaurantes y hoteles, por la que solicita que se le garantice en su propiedad y explotación exclusiva mediante la concesión del Modelo de utilidad a que se refiere la presente memoria descriptiva.

5.

Se caracteriza la nueva envolvente por estar constituida por una o más piezas de tierra cocida, vidriada



10. o no por su cara externa. Preferentemente quedará constituida por una serie de piezas doveladas, ensamblables entre sí, que cubren la totalidad de paredes laterales de la caldera o cafetera propiamente dicha, la superficie superior de la misma, y la inferior, más una amplia prolongación delantera, que sirve de bandeja, directa o indirecta, a las tazas o vasos en que se vierte la infusión del café.
- 15.

Preferentemente las uniones entre las distintas piezas o dovelas de tierra cocida se afianzan, cubren y solapan por unos cubrejuntas metálicos.

20. Preferentemente el volumen interno limitado por la pieza o piezas de tierra cocidas es suficientemente mayor que el volumen desplazado por la caldera y sus órganos esenciales de enlace con las válvulas de entrada de agua, de descarga, de seguridad, manómetros y niveles que precisen, y los desagües de las aguas vertidas a la fregadera.
- 25.

- Esencialmente la pieza o piezas de tierra cocida presentarán los orificios y aberturas que precisen para dar paso a las tubuluras de entrada y salida de agua vapor, conducciones eléctricas, aparatos de control, vástagos de mando de válvulas y grifos, y también presentarán las aberturas o mirillas con sus puertas, de acceso para la inspección, reparación o limpieza interior. Esta envolvente resulta más barata, más decorativa que las metálicas ya conocidas, más limpia y de mayor eficacia termo-aislante.
- 30.

35. A los efectos legales del Modelo que se solicita, serán variables todos cuantos detalles no afecten, alteren, cambien o modifiquen la esencia de la envolvente descrita. Como complemento de esta descripción incluimos, a título de ejemplo, unos dibujos que representan una ejecución entre
40. las muchas posibles de la nueva envolvente ideada.

En los dibujos, la figura I da idea del conjunto de

28661



la envolvente montada sobre una cafetera exprés de bar. Las restantes figuras representan el despiece de la envolvente.

- Como puede verse, consta la envolvente en el caso re-
45. presentado, de las piezas -1-, -2-, -3-, -4-, -5- y -6-, ensambladas entre sí por los encajes laterales -7- y reforzadas las uniones por los tapajuntas metálicos -8-. La pieza de base -6- sirve de asiento a todas las demás, y presenta un cerco lateral -9- lo que permite servir de bandeja de
50. desagüe. Las piezas laterales presentan las mirillas -11- con sus tapas en función de accesos de inspección de las válvulas de desagüe. Presentan, además, los orificios -12- para el paso de las tuberías de acceso de agua vapor, enlaces del tubo de nivel, manómetro, válvulas de descarga y
55. vástagos de mando de vapor y agua.

N O T A.

Se reivindica como objeto de este registro por Modelo de utilidad:

- 1.- Una envolvente perfeccionada para cafeteras exprés
60. de tipo industrial, que se caracteriza por estar formada por una o varias piezas ensamblables entre sí de tierra cocida, vidriada o decorada o no por su superficie externa, capaz o capaces en su conjunto de cubrir totalmente la caldera de una cafetera exprés, y apoyada o apoyadas y asentadas por encajes a otra pieza de base plana horizontal, con
65. rebordes laterales, sobre la cual se asienta también la caldera y que presenta los necesarios orificios válvulas de desagüe.
- 2.- La propia envolvente de la reivindicación anterior, ca-
70. racterizada por el hecho de que la pieza o piezas de cobertura lateral y superior de la caldera presenten los orificios necesarios para dar paso a las tuberías de entrada y salida de vapor y de agua, a válvulas, niveles, manóme-

28661



75. tros y demás órganos de control, y particularmente unas mirillas con sus tapas de acceso para las válvulas de desagüe, para la limpieza interna de la envolvente y para la inspección de la caldera y sus órganos esenciales.

3.- La propia envolvente de las reivindicaciones anteriores, caracterizada por el hecho de que, en el caso de disponerse
80. varias piezas de tierra cocida encajadas para la cobertura superior y lateral de la caldera, se cubran y refuercen sus puntas mediante cercos metálicos solapados y eventualmente encajados con dichas piezas.

Sean cuales fueren las circunstancias que concurren
85. con la esencialidad del Modelo de utilidad definido en las anteriores reivindicaciones, cual objeto es:

4.- "UNA ENVOLVENTE PERFECCIONADA PARA CAFETERAS EXPRES DE TIPO INDUSTRIAL".

90. Consta la presente memoria de cuatro hojas foliadas, mecanografiadas por una sola cara y del dibujo unido a la misma.

Barcelona once de octubre de mil novecientos cincuenta y uno.

P. A. de D. Arturo Tusquellas Forcen,

L. DURÁN
P. F.

361

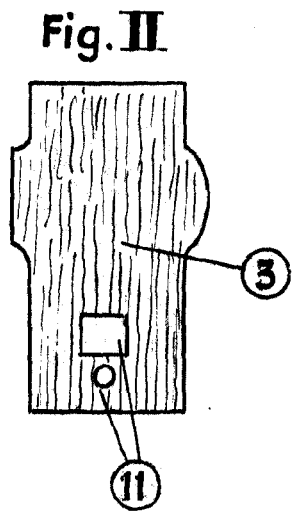
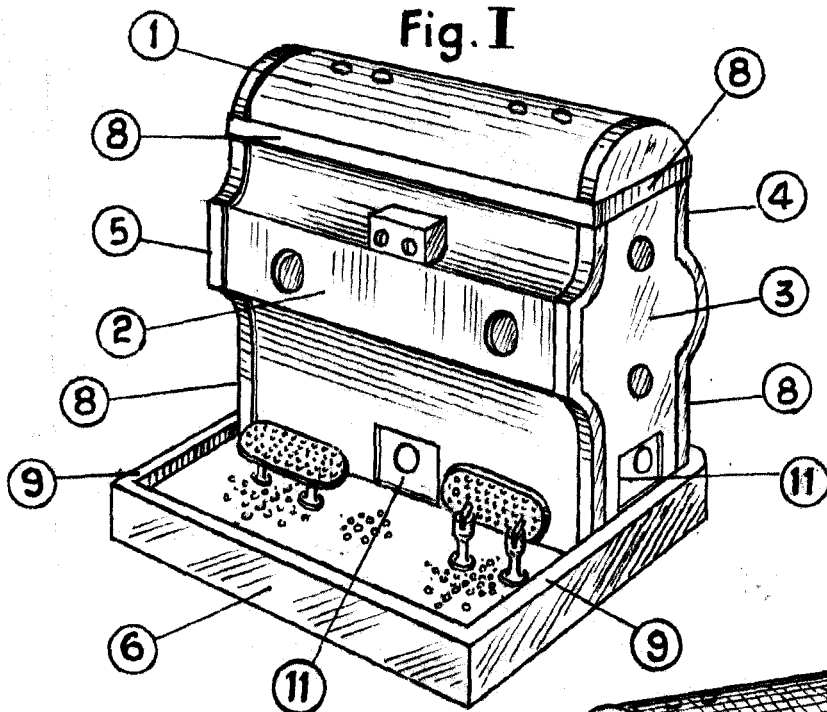

Fig. III

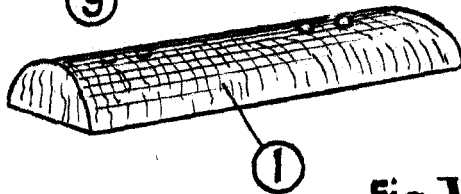

Fig. V

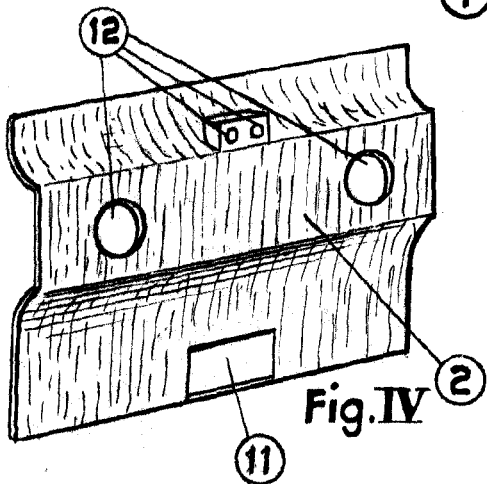
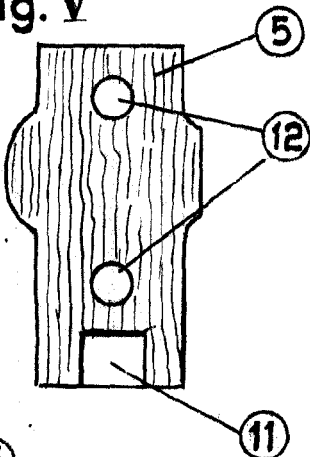

Fig. VII

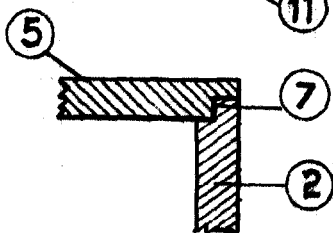
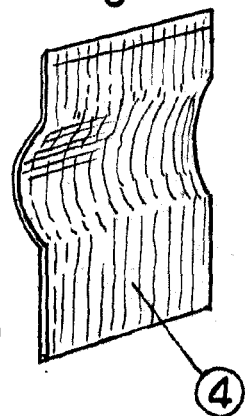

Fig. VIII

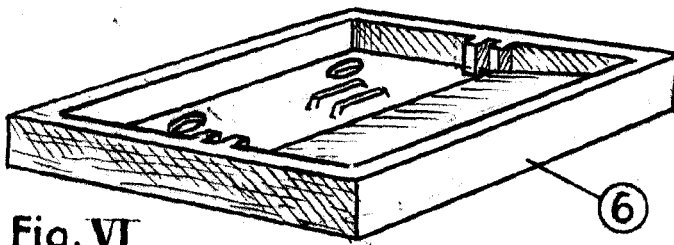

Fig. VI

ESCALA VARIABLE

