

MODELO  
DE  
UTILIDAD

a favor de la sociedad española VILA SIVILL HERMANOS,  
S. A., domiciliada en Barcelona, calle Roger de Flor,  
100, por "UN AFILA-LÁPICES PERFECCIONADO".

MEMORIA DESCRIPTIVA

La presente invención se refiere a un afila-  
lápices perfeccionado, de exquisita presentación, simi-  
lar, en su aspecto exterior, a los corrientemente utili-  
sados, pero de los que difiere, en su constitución inter-  
na, por formar un conjunto rígido que le hace más durade-  
ro y de mayor rendimiento. Asimismo resulta más económi-  
co por el ahorro de material conseguido en su construc-  
ción y por ser fabricado en serie.

El afila-lápices de la invención consiste esen-  
cialmente en un conjunto rígido, constituido por una

5.

10.

8651

- pieza porta-cuchilla cónica, hueca y abierta por la base, de material plástico, con una abertura de sección trapezoidal aguda en el sentido de las generatrices, cuya pieza presenta, en el plano tangente a la generatriz media de la abertura, una prolongación, de su propio material, en forma de aleta, la cual sirve de asiento a una cuchilla metálica o elemento cortante, incrustada y fija en su interior, formando cuerpo con ella, de la que sobresale quedando su línea de corte o filo coincidiendo con la generatriz media de la abertura.
- 5.
- 10.

- Para la mejor comprensión de cuanto se indica en la presente memoria descriptiva se acompaña un dibujo en el que, esquemáticamente y tan sólo a título de ejemplo, se representa un caso práctico de realización del afila-lápices perfeccionado, objeto de la invención.
- 15.
- En dicho dibujo, la figura 1 representa una vista en planta superior; la figura 2 representa la vista de la sección longitudinal, según la línea II-II de la figura 1; y la figura 3 representa la vista de la sección transversal, correspondiente a la línea III-III de la figura 1.
- 20.

- En el dibujo aludido el afila-lápices de la invención está constituido por la pieza -1-, porta-cuchilla, de material plástico, en la que se distinguen dos porciones características: una cónica -2-, hueca en su interior, en la que se introducen por su parte anterior, abierta, los lápices para ser afilados, y otra plana -3- en forma de aleta, que constituye una prolongación lateral de la anterior. En la unión de ambos cuerpos presen-
- 25.

- ta una abertura -4- de sección trapezoidal aguda por la que aparece la cuchilla o elemento cortante -5- incrustada y fija en la parte plana -3-, y cuya cuchilla ha sido unida a la materia plástica por el propio moldeo de la misma. La cuchilla -5- presenta varios orificios -6- en los cuales se introduce la materia plástica, durante la fabricación, y hace que ambas piezas -1- y -5- queden formando un conjunto rígido. El filo -7- de la cuchilla -5- queda dispuesto sobre la generatriz media de la abertura -4-.
- 5.
- 10.

De la descripción hecha se deduce que el modo de emplear el afila-lápices de la invención es idéntico al de los usuales.

- Asimismo se deducen las ventajas que sobre sus similares presenta, las cuales son: primero, carencia de elementos externos de sujeción de la cuchilla al porta-cuchilla, con el consiguiente ahorro de materiales; segundo, formar un todo rígido que le hace más duradero; tercero, permite la fabricación en serie, asegurando la homogeneidad de corte; cuarto, admite la recuperación del material empleado; y por último, y como consecuencia de ellas, ofrece la de ser más económica su fabricación y poderse obtener un menor precio de coste y además poseer mayor garantía de funcionamiento.
- 15.
- 20.

- Se comprende que serán indiferentes del objeto de la invención el material empleado en su construcción, así como la forma y dimensiones, tanto absolutas como relativas, y en general, todo cuanto no afecte a su esencialidad.
- 25.

N O T A

Se reivindica como objeto del presente modelo de utilidad:-

5. 1. Un afila-lápices perfeccionado, que se caracteriza esencialmente por presentar la cuchilla o elemento cortante completamente incrustado y solidario de la masa plástica que forma el cuerpo soporte, debida tal fijación a haberse unido dicha cuchilla a la materia plástica durante el propio moldeo de ésta.

10. 2. Un afila-lápices perfeccionado, según la reivindicación anterior, que se caracteriza por el hecho de que la cuchilla o elemento cortante presenta en su parte de apoyo y fijación unos orificios o similar por los cuales al pasar la materia plástica resulta mejor fijada la cuchilla.

15. 3. Un afila-lápices perfeccionado.

La presente memoria consta de cuatro hojas foliadas, escritas por una sola cara.

Barcelona, a 21 de agosto de 1951.

VILA SIVILL HERMANOS, S. A.

p.a.

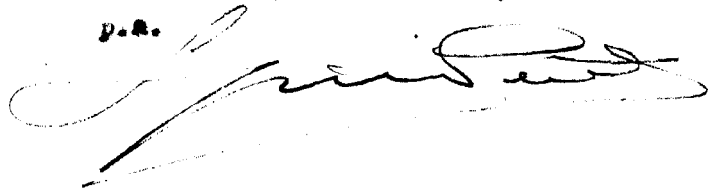

28 652



Fig. 1

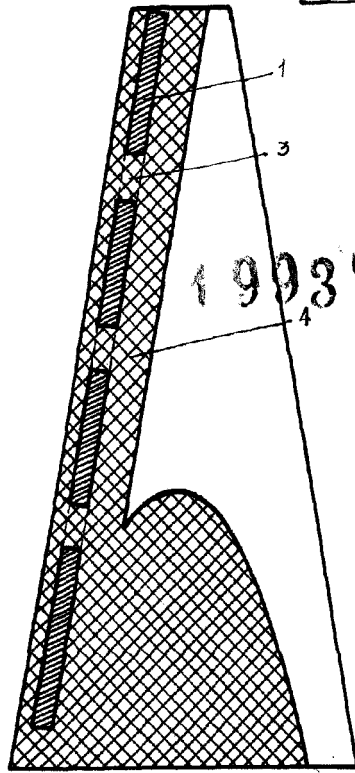
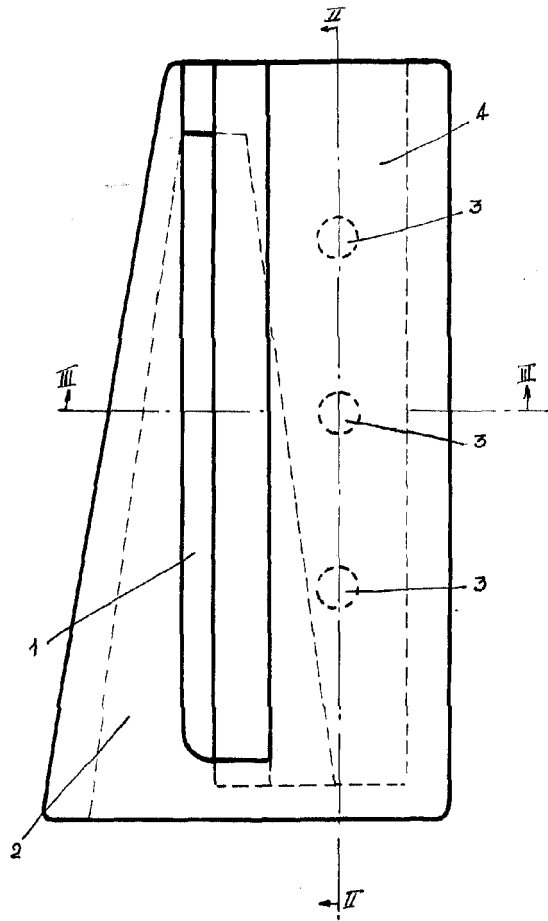
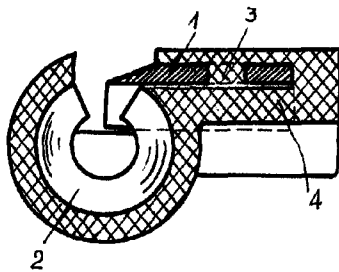

Fig. 3



Barcelona, 21 Agosto 1951

Vila Sivill, Hnos. S.A.

p.a.