

- 1 - 28625



28625

MEMORIA DESCRIPTIVA

que se acompaña

a la solicitud de

un MODELO DE UTILIDAD, por veinte años, en España,

a favor de

DON ESTANISLAO GUIASOLA ARTAMENDI, residente en Eibar (Guipúzcoa), Bidebarrieta nº 12, 2º, izq.

p o r

«UN MODELO DE SACACORCHO O TAPON DE LAS BOTELLAS, FRASCOS U  
OTRAS VASIJAS».

Inventor: El propio solicitante de nacionalidad española.

-----



5

La invención a que se refiere la presente Memoria, constituye una novedad industrial, con características y ventajas, que la hacen merecedora del privilegio de explotación exclusiva que por ella se solicita, de acuerdo con las prescripciones de Estatuto vigente de la Propiedad Industrial, de 26 de Julio de 1929, texto refundido, publicado el 30 de Abril de 1930.

10

La presente solicitud de privilegio de explotación, tiene por objeto obtener, en España, el derecho de fabricación exclusiva de un saca-corcho o tapón de las botellas, frascos u otras vasijas, que está llamado a obtener gran aceptación en el mercado nacional.

15

Dicho modelo de saca-corcho o tapón ofrece las ventajas siguientes:

20

- 1<sup>a</sup>.- Al extraerlo, no deteriora en absoluto el corcho o tapón por lo que no es necesario sustituirlo por otro, al volver a taponar.
- 2<sup>a</sup>.- Por mucha presión que ejerza el corcho o tapón sobre la botella, lo extrae con suma facilidad.
- 3<sup>a</sup>.- Por su reducido volumen y peso, puede llevarse en el bolsillo, sin que ello suponga incomodidad alguna.
- 4<sup>a</sup>.- Por su sencillez y economía, es asequible al hogar más modesto.

25

Para mejor comprensión de la novedad que se trata de proteger, se acompaña un dibujo que se representa en una hoja única:

30

La Fig. 1<sup>a</sup> es una vista de frente.

La Fig. 2 es una vista de costado.

La Fig. 3 es una sección por A.B.

La Fig. 4 es una vista de conjunto, con su protección o funda.

El saca-corcho o tapón se compone de un armazón (1), con



35

dos pinzas (2), con la extremidad (3) terminada en punta afilada y entre-abierta y más alargada que la (4) y una funda a protección (5). Las pinzas (2), en su sentido longitudinal, son ligeramente curvadas, según se representa en la Fig. 3.

40

El sacacorcho que describimos, funciona del modo siguiente: Tal y como se representa en la Fig. 1ª, se introduce la extremidad de la pinza (3), entre el corcho y la botella, y haciéndolo flexar al mismo, se introduce la otra extremidad (4) y se empuja suavemente hacia el interior, dando un movimiento de vaivén en el sentido de las flechas (6), y una vez rebasado el corcho, las puntas (3) y (4), tomando la botella o frasco con una mano, con la otra se le hace girar al sacacorcho, con una pequeña tensión hacia fuera, y sale el corcho suavemente y queda entre las pinzas (2).

45

50

Hecha la descripción precedente es preciso añadir, que los detalles de realización de la idea expuesta pueden variar, sin que por ello cambie la esencia de la invención, que es la que se desprende de los párrafos que anteceden y la que se reivindica en la siguiente

N O T A

55

En resumen: EL MODELO DE UTILIDAD, cuyo registro de solicitud, recaerá sobre las reivindicaciones siguientes:

60

1ª.- Nuevo modelo de saca-corcho o tapón, caracterizado porque consiste en un pequeño armazón, donde van incrustadas dos pinzas, las cuales son de sección circular, con las extremidades un poco abiertas y afiladas.

2ª.- Nuevo modelo de sacacorcho, según la reivindicación 1ª, caracterizado porque las pinzas van cubiertas con una funda de protección, evitando así su acción de corte o pinchado.

3ª.- Se reivindica, por último, como objeto sobre el



65

que ha de recaer el MODELO DE UTILIDAD que se solicita,  
»UN MODELO DE SACA-CORCHO O TAPON DE LAS BOTTELLAS, FRASCOS  
U OTRAS VASIJAS».

Todo conforme queda descrito en la presente memoria, que  
consta de cuatro páginas escritas a máquina, y dibujo que se  
acompaña.

70

Madrid 2 de Noviembre de 1951.

ALFONSO UNGRIA.

28625



Fig. 1.

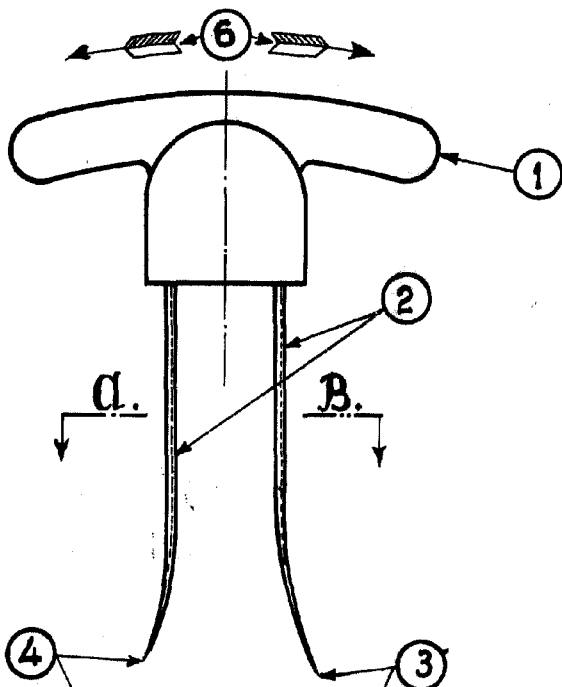

Fig. 2.

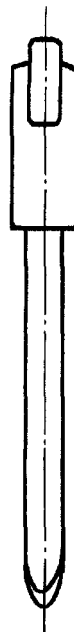
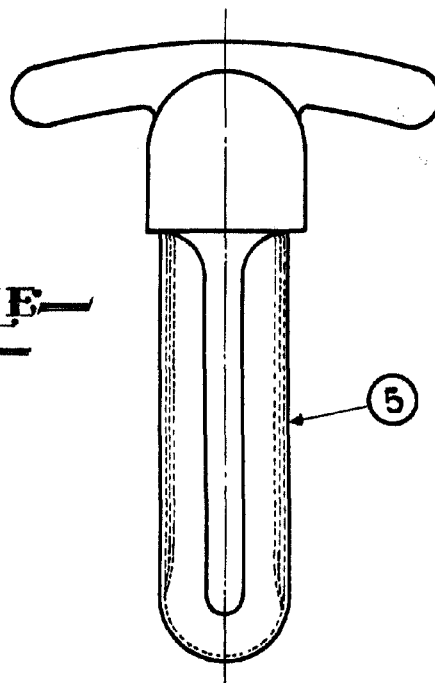

Fig. 3.



Fig. 4.



ESCALA VARIABLE

Madrid 2 de Noviembre de 1951.

ALFONSO UNGRIA

*Ungria*