

28608



31 OCT 5

28608

MEMORIA DESCRIPTIVA

correspondiente a un Modelo de Utilidad, por: ROLVO ESTUCHE,  
a favor de Instituto Terapéutico, S. A., domiciliado en MA-  
DRID, calle de Francisco Suarez, 14 B.

5 El presente Modelo de Utilidad se refiere, como su enun-  
ciado indica, a un nuevo estuche para contener comprimidos,  
pastillas, sellos, etc., que por su sencillez y gran utili-  
dad práctica, logra plenamente la idea para la que fué crea-  
do.

Está compuesto de una cartera de papel o cartulina ple-  
gada con dos dobleces de forma que ambas solapas cubran la  
parte central y por consiguiente el producto contenido.

10 Para su mejor comprensión se hace referencia al plano  
adjunto, donde se ha representado el estuche en dos vistas,  
siendo la figura 1 una vista del estuche abierto, y la figu-  
ra 2 el estuche cerrado.

15 En estas figuras puede apreciarse que -1- es el cuerpo  
del estuche, el cual queda cubierto por las solapas -3- y  
-2- de menor tamaño que la superior.

Las pastillas o comprimidos se encuentran envasados en  
las celdas que quedan entre dos láminas de papel celofán u  
otra materia apropiada, unidas por trespado o pegado, pudien-  
do ser variable el número de comprimidos que contiene cada

- 2<sup>a</sup> 28608



31 OCT 1952

20 estuche de acuerdo con el tamaño de las pastillas o la presentación del estuche.

Estos sobrecitos -4- conteniendo los comprimidos se sujetan entre la solapa -2- y el fondo -1- mediante cosido o pegado, en la forma que puede apreciarse en el plano.

25 Abatiendo la parte -3- hasta que su borde inferior quede entre la solapa menor y el contenido, se logrará el cierre del estuche de una forma bastante efectiva que cumple plenamente con el propósito deseado.

30 Con este sistema de envasado el contenido queda a cubierto y dada la forma plana del mismo puede llevarse en cualquier bolsillo o cartera sin molestia de ninguna clase.

35 Descrito suficientemente el objeto a que se contrae este Modelo de Utilidad, se hace constar que cualquier modificación que no altere su esencialidad característica se considerará incluida en la presente memoria.

#### NOTA

Se declaran de novedad las siguientes

#### REIVINDICACIONES

40 1<sup>a</sup>.- Nuevo estuche, que se caracteriza por estar formado de una cartulina rectangular con dos dobleces que cubren totalmente el contenido, formando una cartera plana abierta por ambos lados.

45 2<sup>a</sup>.- Nuevo estuche, según la reivindicación anterior, que se caracteriza porque los comprimidos o pastillas alojados en las celdas que se forman entre dos láminas de papel celofán unidas mediante trepado, se sujetan mediante grapas o pegado entre la pestaña menor y el cuerpo del estuche, con lo que al abatirse la pestaña superior de mayor tamaño y ser  
50 introducida entre la pestaña inferior y los envases de los comprimidos, se efectúa el cierre del estuche.

3<sup>a</sup>.- NOLVO ESTUCHE.

- 13 28608 310



Todo ello según se describe y reivindica en la presente memoria que consta de tres hojas mecanografiadas por una sola de sus dos caras y se ilustra con el dibujo adjunto.

55

Madrid, 31 de Octubre de 1.951.

FRANCISCO MORIONES  
P.P.

28602 1



Fig. 1

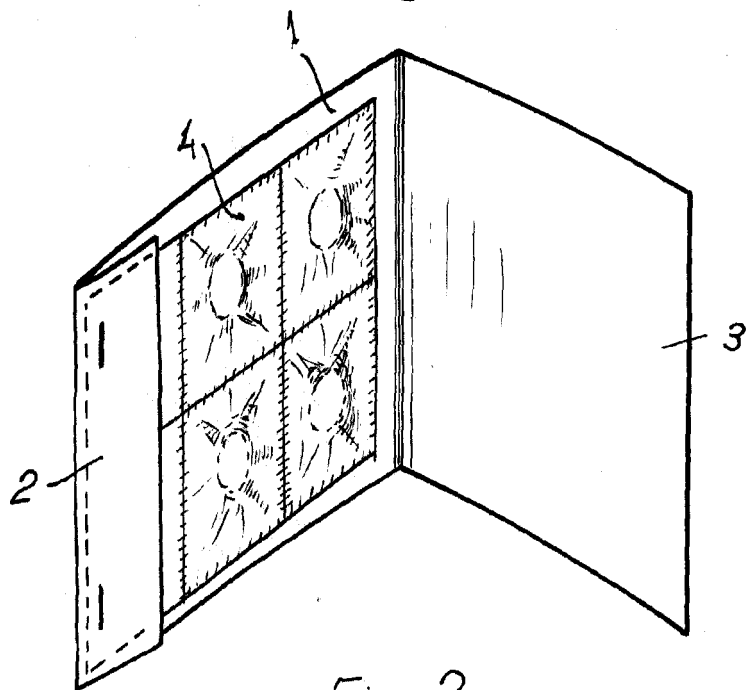
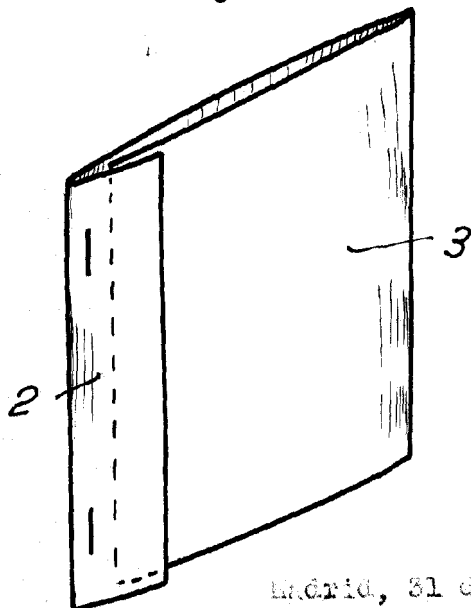

Fig. 2



Madrid, 31 de Octubre de 1951.

FRANCISCO AGUIRRE  
P.P.

Escala variable.