



REGISTRO  
DE  
UN MODELO DE UTILIDAD

por "Una nevera transportable a mano" - - - - -

a favor de Don Juan SEGUES DONADEU, de nacionalidad española, domiciliado en TARRASA (Barcelona), Carretera de Moncada, número 111.

- - - - -

MEMORIA DESCRIPTIVA

La presente memoria descriptiva se refiere al registro de un modelo de utilidad constituido por una nevera que presenta la particularidad de estar constituida en forma tal y tener tales dimensiones, que permite transportarla a mano semejantemente a una maleta o pequeño baúl preferentemente con evitación del peligro de que el agua procedente del deshielo salga al exterior de la misma.

Está caracterizada esencialmente la nevera de que se trata por el hecho de estar constituida por una caja que presenta unas paredes formadas por delgadas placas de madera o material semejante que cubren los vanos de una armazón formada con listones generalmente paralelepípicos,



- 2 -

y que quedan prácticamente paralelas entre sí alojando entre ambas un material aislante del calor, estando protegidas las paredes de la caja en tal forma establecidas por un recubrimiento de resina antiácida u otra capa protectora semejante y alojadas en el propio recipiente, cuyo interior será accesible mediante la apertura de una tapa superior o de una o más puertas laterales o frontales, un recipiente metálico contenedor del hielo superpuesto a un depósito cerrado colector del agua procedente del deshielo, y, facultativamente, unas cubetas o bandejas, preferiblemente de quita y pon, que permitan situar, debidamente espaciadas las viandas o artículos que se juzgue pertinente depositar en la nevera, que estará siempre provista de uno o más asideros que permita transportarla valiéndose de una sola mano o de ambas manos a la vez.

Como sea que la descripción de un caso de ejecución práctica ha de facilitar en gran manera la comprensión de cual es la constitución esencial de la nevera que se registra como modelo de utilidad, se lleva a cabo, a continuación, la del que está representado en perspectiva con una parte arrancada convencionalmente en el dibujo adjunto.

La nevera dada como ejemplo está constituida por una caja paralelepípedica 1 con tapa 2, cerrable por medio de broches o enganchadores 3. Cada una de las paredes y el fondo de la caja están formados por dos placas de madera contrachapada 4 fijadas, paralelas entre sí, a un bastidor de madera que queda situado entre ambas, rellenando



los vanos que quedarán entre ellas una acumulación de grasi-  
silla de corcho 5. La tapa 2 está articulada al cuerpo pa-  
ralelepipedico de la caja por medio de bisagras y está pro-  
vista de un cuerpo de ajuste 6, relleno de aislantes y de  
5 un asa 7 (representado de puntos) que permite el transporte  
de la nevera a la manera de una maleta.

El interior de la nevera está ocupado, aproximadamen-  
te en una tercera parte, por un recipiente de zinc 8, des-  
tinado a contener el hielo apoyado en una rejilla 9. Es-  
10 te recipiente 8 está en comunicación con un depósito 10,  
inferior a él, que ocupa aproximadamente la mitad de la  
nevera y está provisto inferiormente de un cierre vacia-  
dor no visible en el dibujo. La parte de la nevera des-  
tinada a recibir las viandas u objetos sometidos a refri-  
15 geración está dividida por un tabique 11 en dos comparti-  
mientos desiguales 12 y 13. El compartimiento 12 tiene  
una de las paredes formada por una de las del recipien-  
te 8 contenedor del hielo y el fondo constituido por la  
pared superior del depósito 10. Como tales paredes son  
20 metálicas, e inmediatas al hielo y al agua fría en este  
compartimiento 12 la temperatura será más baja que en el  
13. Este último puede estar dividido en varios pisos por  
medio de bandejas de rejilla semejantes a la 9, debidamen-  
te sostenidas por apoyos laterales. Inferiormente, el  
25 cuerpo paralelepipedico de la nevera está provisto de cua-  
tro cortas patas 14.

Las paredes interiores de la nevera y del tabique 11  
están recubiertas por una preparación antiácida a base de



resinas y las paredes exteriores por una pintura o capa de cubrimiento corriente.

Como se ha dicho el caso representado ha de considerarse tan solo como un ejemplo dado con la finalidad demostrativa que se ha indicado y por ello ha de considerarse que no establece la menor limitación de la posibilidad de que las neveras fabricadas de acuerdo con el modelo presenten en cada caso particular de ejecución, formas y dimensiones propias, diferentes en unos casos de las utilizadas en otros.

Podrán ser además de las formas y las dimensiones de las neveras fabricadas según el modelo, la situación de las aberturas de acceso al interior de las mismas, la distribución de este interior y la situación en él del recipiente contenedor del hielo y el depósito de agua inferior a este recipiente, los materiales empleados en la fabricación de las diferentes partes de cada nevera, los recubrimientos o pintura aplicados a tales partes para asegurar su conservación o mejorar su aspecto, el número de asas o asideros usados y su colocación, los cierres y articulaciones de puertas, los desagües y cuantas circunstancias puedan concurrir tanto en la fabricación de las neveras como en su utilización siempre que por ser de carácter accesorio o secundario respecto a la esencialidad del modelo no determinen alteración de la misma.

De creerse conveniente podrá disponerse en las neveras de que se trata un recipiente cerrado contenedor de agua potable con salida al exterior que poco saliente y



normalmente cerrado permitirá la extracción a voluntad de una cantidad de la citada agua.

## N O T A

Por el registro de modelo de utilidad a que se refiere la presente memoria descriptiva se REIVINDICA la propiedad y la explotación exclusiva de:

5 1.- Una nevera transportable a mano esencialmente caracterizada por el hecho de estar constituida por una caja que presenta unas paredes formadas por delgadas placas de madera o material semejante que cubren los vanos de una ar-

10 mazón formada con listones generalmente paralelepípedicos, y que quedan prácticamente paralelos entre sí alojando entre ambos un material aislante del calor, estando protegidas las paredes de la caja en tal forma establecidas por un recubrimiento de resina antiácida u otra capa protectora

15 semejante y alojadas en el propio recipiente, cuyo interior será accesible mediante la apertura de una tapa superior o de una o más puertas laterales o frontales, un recipiente metálico contenedor del hielo superpuesto a un depósito cerrado colector del agua procedente del deshielo, y, facultativamente, unas cubetas o bandejas, preferiblemente

20 de quita y pon, que permitan situar, debidamente espaciadas las viandas o artículos que se juzgue pertinente depositar en la nevera, que estará siempre provista de uno o más asideros que permita transportarla valiéndose de una sola

25 mano o de ambas manos a la vez.

2.- La propiedad y la explotación exclusiva del objeto

28552



19

- 6 -

del registro, sean cuales fueren las circunstancias que concurran con su esencialidad definida en la anterior reivindicación, cual objeto es:

"Una nevera transportable a mano".

Consta la presente memoria de seis hojas foliadas, escritas por una sola mano.

Barcelona, 19 de Octubre de 1951.

P. p. de Don Juan SEGUES DONADEU,

28552



1951

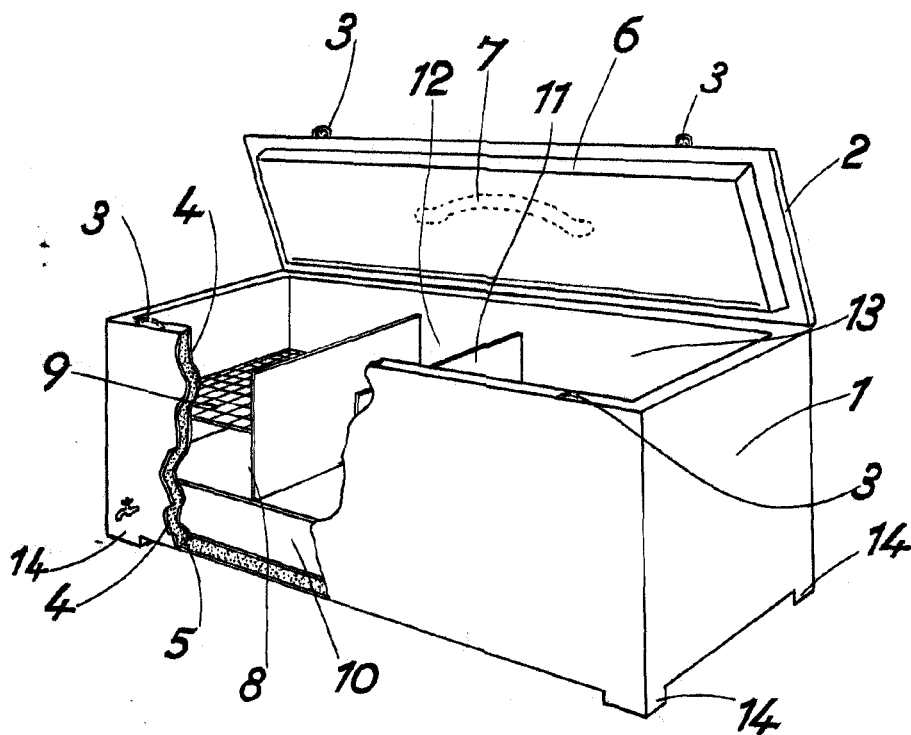

ESCALA VARIABLE  
Barcelona 9 OCT 1951