



28528

Dn. Antonio Rius Homs, de nacionalidad española, domiciliado en Barcelona, calle Balboa letra N, solicita registrar un Modelo de Utilidad, por 20 años, para España y sus Colonias, que se refiere a: "UNA PETACA DE DOBLE USO" (Clase 59) Grupo 6º del Nomenclator Oficial.-

5 El objeto de la presente solicitud de Modelo de Utilidad lo constituye una petaca de doble uso, en la que se han previsto dos departamentos para contener, independientemente, cigarrillos y picadura, quedando dichos compartimentos cerrados por una funda común, deslizable sobre el cuerpo que forma la petaca, de modo que, según sea la dirección hacia la cual se desplaza dicha funda, queda al descubierto uno u otro de los citados compartimentos.-

10 En el único dibujo que se acompaña, y que constituye parte integrante de la presente memoria descriptiva, se representa, a modo de ejemplo, una realización práctica de la petaca que en líneas generales acabamos de describir.-

15 Dicho dibujo muestra la petaca vista en perspectiva y con la tapa o funda completamente desplazada hacia un lado, para que pueda apreciarse la disposición de los dos compartimentos en que se halla subdividida.-

Haciendo referencia al citado dibujo, pasamos a describir las particularidades funcionales de la nueva petaca que se registra.-



28528

20

Según se aprecia por la perspectiva del diseño, la petaca, propiamente dicha, está constituida por un cuerpo -1- de forma rectangular plana abierto por la parte superior, - la cual está subdividida interiormente en dos compartimentos -4- -5-, mediante un tabique vertical -3-. Uno de los -

25

compartimentos -4- está destinado a contener la picadura, - mientras que en el otro pueden disponerse, convenientemente alineados, dos hiladas de cigarrillos -5-.

30

Para facilitar la extracción de los cigarrillos, las - dos caras principales del cuerpo -1- de la petaca presentan sendos recortes -6- practicados frente al compartimento de los cigarrillos, los cuales facilitan el acceso a los dedos que han de coger el cigarrillo.-

35

La tapa que cierra la petaca, está constituida por una funda -2-, superpuesta al cuerpo -1-, de modo que pueda deslizarse sobre el mismo en ambos sentidos, para dejar al descubierto la boca de acceso de uno de los dos compartimentos.

40

Para facilitar el deslizamiento de la funda -2- sobre la petaca se han previsto, en una o ambas caras principales, unas entallas -7-, dispuestas en la parte central de la funda y en sentido de su longitud, a través de las cuales penetran las yemas de los dedos para retener el cuerpo de la petaca cuando se desliza la funda que lo cubre.-

45

Naturalmente que la forma y dimensiones de la petaca y de su funda deslizable, así como la clase de material de que se fabriquen ambas partes, podrán variar y sufrir todas aquellas modificaciones que no alteren la idea funcional, - que dá origen al doble uso de la petaca.-

50

El Modelo de Utilidad por: "UNA PETACA DE DOBLE USO", cuyo privilegio de explotación en España, sus Colonias y Protectorado, se solicita por un periodo de 20 años, recae-



ré sobre las particularidades que se concretan en las siguientes;

REIVINDICACIONES

55

1ª.- "UNA PETACA DE DOBLE USO" caracterizada por el hecho de que el cuerpo que forma la petaca está abierto por su parte superior e interiormente está subdividido en dos compartimentos, separados por un tabique vertical, en uno de los cuales se dispone la picadura y en el otro los cigarrillos, quedando el conjunto cubierto por una tapa o funda desplazable, que puede correrse en ambos sentidos, para dejar descubierta la boca de uno de los dos compartimentos.-

60

2ª.- "UNA PETACA DE DOBLE USO" según la 1ª reivindicación- caracterizada por el hecho de que para facilitar la extracción de los cigarrillos, las dos caras principales del cuerpo de la petaca presentan, frente al compartimento que los contiene, unos recortes, que hacen más accesibles a los dedos los cigarrillos que se desean extraer.-

65

3ª.- "UNA PETACA DE DOBLE USO" según la reivindicación 1ª, caracterizada por el hecho de que la tapa o funda desplazable, que cierra la petaca, presenta, en una o ambas caras principales, unas entallas, a través de las cuales penetran las yemas de los dedos, para retener el cuerpo de la petaca, cuando sobre el mismo se hace correr la funda o tapa.-

70

4ª.- "UNA PETACA DE DOBLE USO" Tal como se ha descrito y demostrado en el dibujo adjunto.-

75

Consta de tres hojas foliadas y mecanografiadas por una sola cara.-

Barcelona a 13 de Octubre de 1951.-

P.A. de Dn. Antonio RiusHoms.-

JUAN B. REIVINDICADORA
Antonio RiusHoms

D. Antonio Rius Homs

Traja rimada

28528

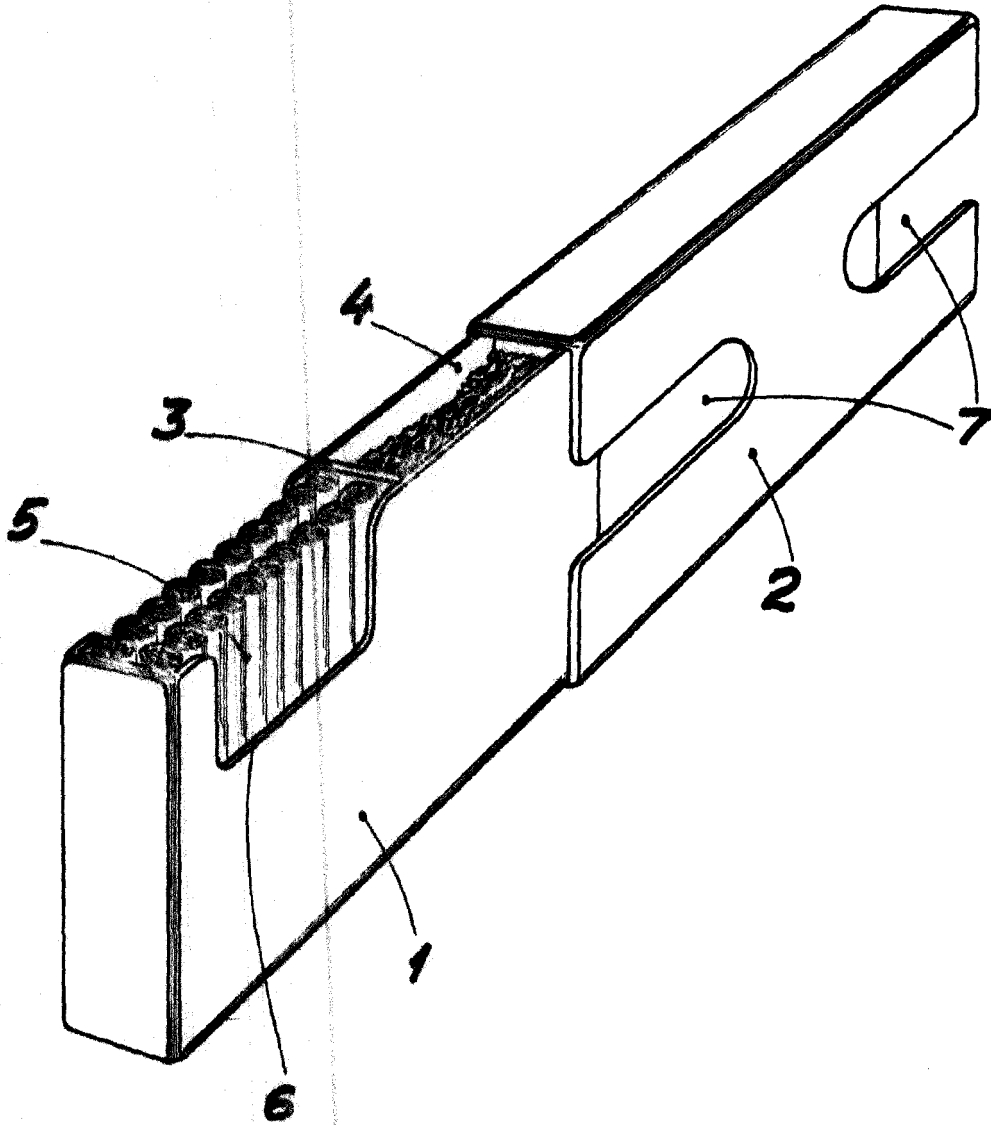

Escala variable

Barcelona / 8 Octubre 1951

P.A.

Juan B. Renter Rius