

28527



MODELO DE UTILIDAD

por "Un atrapamoscas".

a favor de VIDRIERIA BERCELONESA, JUAN Y CAYETANO VILELLA, S.
en C., domiciliada en Barcelona, calle Gerona, nº 54.

MEMORIA DESCRIPTIVA

5

10

El atrapamoscas objeto del presente modelo de utilidad se caracteriza por sus particularidades constructivas resultado de una determinada forma de ser fabricados, dando lugar a un acabado mucho más perfecto de lo que es corriente hasta ahora.

Tal atrapamoscas en una de sus formas externas o configurativas de ejecución, viene representado en la figura única de la adjunta hoja de dibujos.



Se caracteriza esencialmente el atrapanoscas 1 de referencia por el hecho de tener practicado precisamente a máquina, el agujero 2 del entrante tronco-cónico 3 configurado en su fondo.

5 La ejecución a mano del agujero 2 según viene practicándose ahora, dá lugar a que aquel resulte muy irregular y presente rebabas cortantes, lo cual queda respectivamente obviado e inexistente en el atrapanoscas descrito.

N O T A

10 Se reivindica como objeto del presente modelo de utilidad:

15 1º.- Un atrapanoscas que siendo de vidrio, se caracteriza esencialmente por tener practicado precisamente a máquina, el agujero (2) del entrante tronco-cónico (3) configurado en su fondo.

2º.- UN ATRAPANOSCAS.

20 Y todo cuanto afecte a la esencialidad de lo mostrado en los adjuntos dibujos y descrito en la presente memoria que consta de dos hojas foliadas y mecanografiadas por una sola cara.

Barcelona, 13 octubre 1951.

VIDRIERIA BARCELONES
JUAN Y CAYETANO VILLLA, S. EN S.

p/a

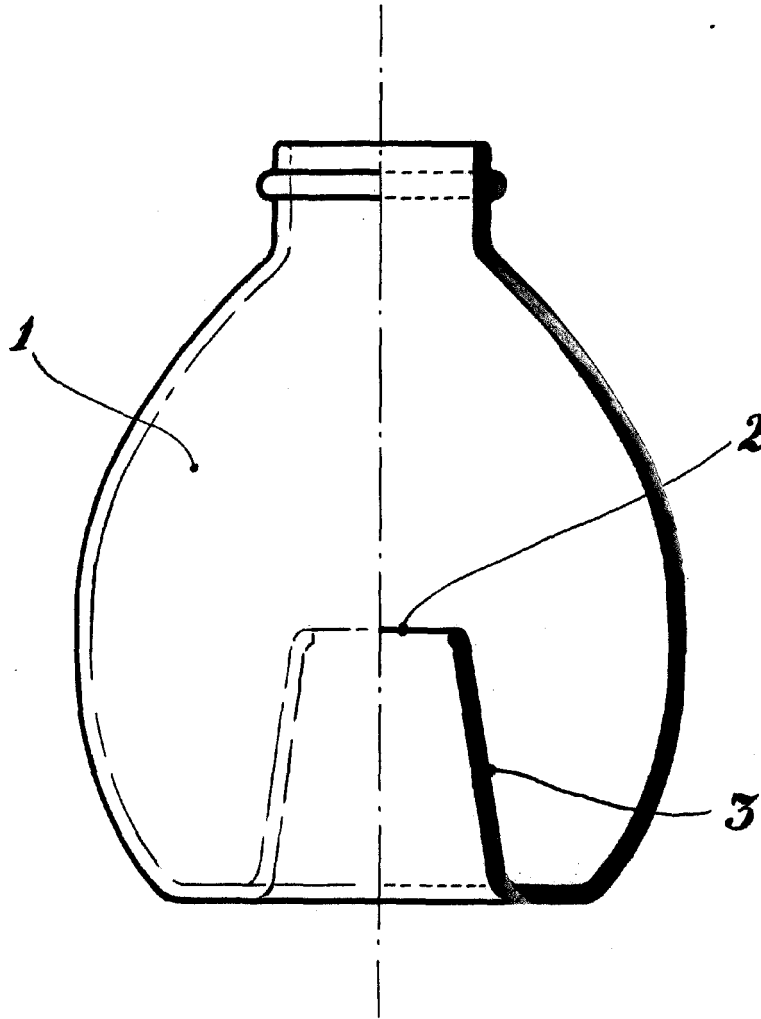

BARCELONA, 13 DE OCTUBRE DE 1951.

P. P.

ESCALA VARIABLE