

28517

28517



MODELO DE UTILIDAD

que por veinte años se solicita, a favor de D. Narciso Villareal Rezusta, de nacionalidad y residencia española que ha de recaer sobre;

"MAQUINA LAMINADORA PARA LA OBTENCIÓN DE GALALIT CILINDRICO O DE CUALQUIER FORMA GEOMETRICA"

=0=0=0=0=0=0=0=0=0=

M E M O R I A

El registro de Modelo de Utilidad que se solicita tiene por objeto garantizar la explotación y fabricación exclusiva en todo el territorio nacional de una máquina laminadora para la obtención de galalit en la forma que se desee según vamos a describir a continuación y se representa en el dibujo adjunto trazado a escala variable. Por el procedimiento conocido para la obtención de esta materia sintética y una vez conseguidos los lingotes de la misma es no solamente necesario sino de gran utilidad el convertirlo en varillas de un diametro determinado y esto se obtiene unicamente por medio de máquinas laminadoras especiales que es la esencia de este invención .

5

10



Consiste esencialmente esta máquina laminadora en dos rodillos cilíndricos con sus correspondientes cámaras de vapor los cuales llevan en sus extremos que le sirven de ejes de giro unas bocas, para entrada (1) y salida del vapor (7) de forma que al pasar de un extremo a otro el mismo caliente estos cilindros (6). Para obtener el movimiento de los indicados cilindros se ha montado unos piones que engranan uno con el otro de tal forma, que al girar uno de ellos en dirección a derechas hace que el otro gire a izquierdas consiguiéndose de esta forma pasar el lingote de galalit cortado previamente, de uno a otro para rectificar su forma.

Los indicados cilindros llevan unas hendiduras practicadas expreso (2) a las que se les dá la forma que se desee, hendiduras que van de mayor a menor tamaño con el fin de que al pasar el trozo por la impulsión de los rodillos de un espacio de la hendidura a los otros menores se vaya rectificando con la forma de dicha hendidura.

Primero, se pasará por la hendidura mayor y después por la siguiente hasta introducirlo en la hendidura que se desee para obtener el galalit con la forma y dimensiones deseadas.

En el plano se detalla la cámara de vapor de los cilindros con el número 3, los tensores con el nº 4 y los soportes con el 5 siendo el nº 8 el que indica los engranes para la transmisión.

La forma de esta máquina, como los materiales que se empleen y las dimensiones serán variables siendo por lo tanto secundarias en tanto que no alteren, cambien o modifiquen la esencialidad del invento que estamos describiendo.

Considerando suficientemente descritas las carac-



terísticas de esta máquina pasamos a transcribir las siguientes reivindicaciones sobre las que ha de recaer el registro que se solicita.

N O T A

5

Se reivindica a favor de D. Narciso Villareal
Resusta los extremos que a continuación se detallan para
UNA MÁQUINA LAMINADORA PARA LA OBTENCIÓN DE GALALIT CILIN-
DRICO O DE CUALQUIER FORMA GEOMETRICA” :

10

1º.- Se reivindica, una máquina laminadora pa-
ra la obtención de galalit cilíndrico o de cualquier for-
ma geométrica caracterizado, porque consta esencialmen-
te de dos rodillos cilíndricos en los que se han practi-
cado hendiduras de mayor a menor tamaño dentro de la mis-
ma forma geométrica que son los encargados de formar los
15 lingotes o barras de galalit según se desee .

15

2º.- Se reivindica, la indicada máquina que en
relación con la anterior reivindicación se caracteriza
porque los indicados rodillos llevan en su interior unas
camaras de vapor que tienen la misión de proporcionar a
20 la pasta las calorías necesarias para su aglutinación
y que tienen sus correspondientes entradas y salidas
para el vapor .

20

3º.- Reivindica en relación con las anteriores
reivindicaciones la característica de que en los extremos
de sus ejes lleva montados unos piñones dentados para la
transmisión de giro.
4

25

4º.- Se reivindica así mismo en relación con las
reivindicaciones anteriores en que se caracteriza porque

-28517



lleva unos tensores colocados en la parte superior de los cabezales para dar más o menos presión a los rodillos laminadores.

5

5ª.- Se reivindica en relación con las anteriores reivindicaciones el que se caracteriza en que los piñones engranan uno con otro de forma que, al girar uno de ellos a derechas el otro lo verifica a izquierdas para que al pasar el lingote de galalit quede cortado previamente de un lado al otro en la forma deseada. y

10

6ª.- Se reivindica UNA MÁQUINA LAMINADORA PARA LA OBTENCIÓN DE GALALIT CILÍNDRICO O DE CUALQUIER FORMA GEOMÉTRICA tal y como queda descrito en la presente Memoria que consta de cuatro hojas mecanografiadas por una sola cara y foliadas.

Madrid, 24 de Octubre de 1.951

Manuel Villarreal

98517



Fig. I

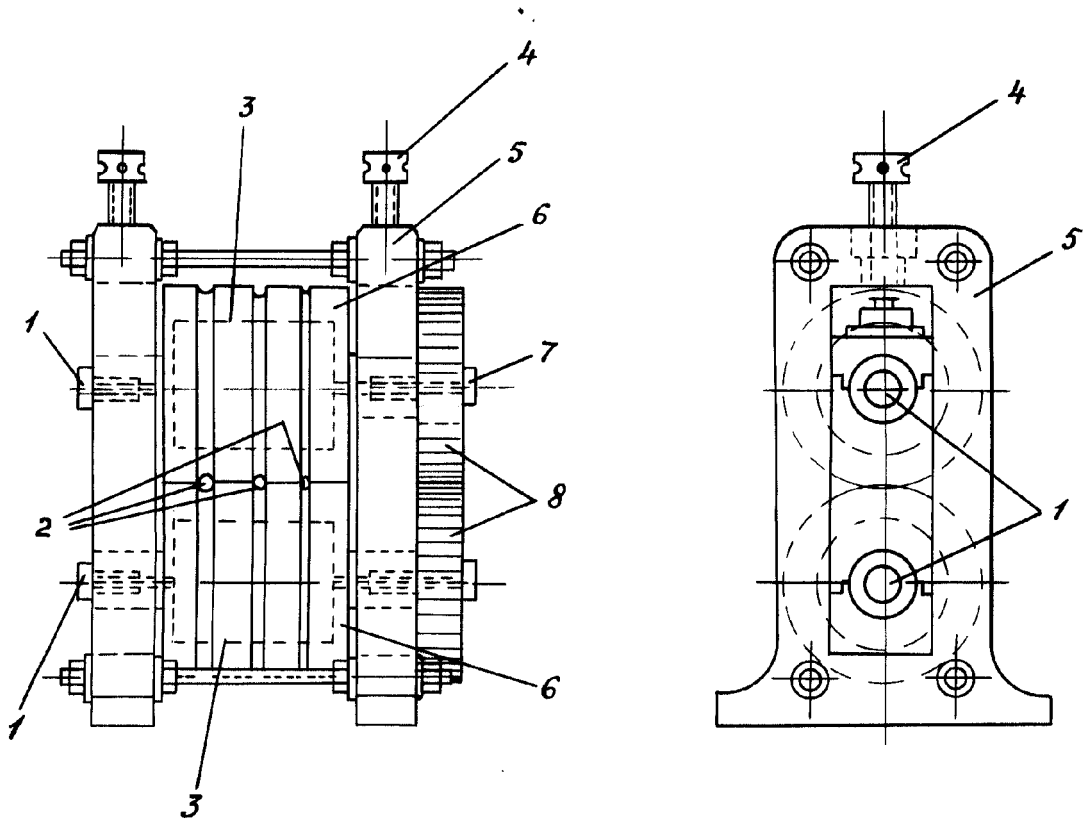

Escala variable

Madrid 26 de Octubre 1951

Narciso Villarreal