

28516

' 285 6



MODELO DE UTILIDAD

que por veinte años se solicita a favor de D. Narciso Villarreal Rezusta de nacionalidad y residencia española que ha de recaer sobre

"MÁQUINA BUTINADORA PARA LA FABRICACIÓN DE GALALIT"

.....

MEMORIA

Esta máquina butinadora para la fabricación del galalit consiste en lo siguiente. Sobre una base o sustentáculos se coloca un recipiente o depósito de forma apropiada, que tiene en su parte superior (8) una entrada con su correspondiente cierre obturador por el que se introduce la mezcla productora de la masa de galalit en estado maleable, la que una vez en el interior del mismo es accionada por un eje sin fin que va montado en dicho interior en forma helicoidal que tiene por misión batir la masa e ir empujándola hacia el depósito que existe en el extremo derecho el que, recibiendo las calorías necesarias de los tubos radiadores 7 y 10 le va dando la consistencia necesaria para que salga al exterior en

5

10



5

5

10

condiciones de trabajo , recibiendo las calorías necesarias en las parrillas, que existen en el interior de dicha cámara que está dividida en dos compartimentos , el primero de los cuales a la izquierda, contiene dos discos encargados de efectuar la refinación y en el segundo una parrilla que la solidifica completando el amasamiento necesario para que esta esté en condiciones para las subsiguientes operaciones a realizar . La masa sale al exterior por una boca recambiable que se marca en el dibujo con el nº 6 y el eje sin fin recibela fuerza por un piñón que engrana con el reductor y este a su vez con el motor operaciones que se verifican por los metodos ya conocidos.

15

20

La forma del galalit en estado pastoso se obtiene mediante las calorías que le transmite el cabezal donde se encuentra la boquilla mediante unos tubos conductores de calor que hacen calentar esta parte de la máquina por el indicado paso de vapor que entra por un orificio (7) obteniendose una clase de galalit en masa con las necesarias proporciones de agua y materiales colorantes en estado pastoso.

25

La forma de esta máquina así como los materiales y dimensiones pueden ser variables en cuanto no cambien o modifiquen la esencialidad del invento que se describe ampliamente y sin limitación de ninguna clase.

30

Considerando suficientemente descritas las características de esta invención pasamos a transcribir las siguientes reivindicaciones sobre las que ha de recaer el privilegio de su solicitud y que consta de las siguientes reivindicaciones:

28516



N O T A

=====

Se reivindica a favor de D, Narciso Villarreal
Rezusta, de nacionalidad española como de propia inven-
ción UNA MÁQUINA BUTINADORA PARA FABRICACIÓN DE GALALIT"
5 caracterizada por los extremos siguientes:

1ª.- Se reivindica, una máquina butinadora para
fabricación de galalit caracterizada porque contiene un
recipiente de forma y dimensiones convenientes que tiene
10 en su parte superior una entrada con su correspondiente
cierra obturador destinado para por el introducir la mez-
cla de masa para la obtención del galalit en estado ma-
leable .

2ª.- Se reivindica en relación con la anterior
reivindicación el que dicha máquina se caracteriza por
15 tener en el interior, del deposito mencionado un eje sin
fin en espira helicoidal que tiene la misión que tiene
la misión de batir la masa e ir empujandola hacia el
depósito que existe en el extremo derecho de la misma.

3ª.- Se reivindica en relación con las reivin-
20 dicaciones anteriores el que tambien se caracteriza -
porque este deposito esta dividido en dos compartimen-
tos, que reciben las calorías de los tubos radiadores
que la envuelven para darle la consistencia necesaria,
el primero de cuyos compartimentos contiene los discos
25 que lo refinan y el segundo la parrilla que la solidifi-
ca.

4ª.- Se reivindica al mismo tiempo el relación
con las anteriores reivindicaciones el que se caracteri-
za porque una vez en estado industrial la masa de gala-

28516

- 4 -



lit sale por la boca recambiable al exterior, y por último

5.
5º.- Se reivindica UNA MÁQUINA BUTINADORA PARA FABRICACIÓN DE GALALIT", tal y como queda descrito en la Memoria precedente y para los fines que en la misma se dejan especificados la que consta de 4 hojas foliadas y mecanografiadas por una sola cara y de un plano.

Madrid, 26 de Octubre de 1.951

Marcelo Villarreal



Fig. I

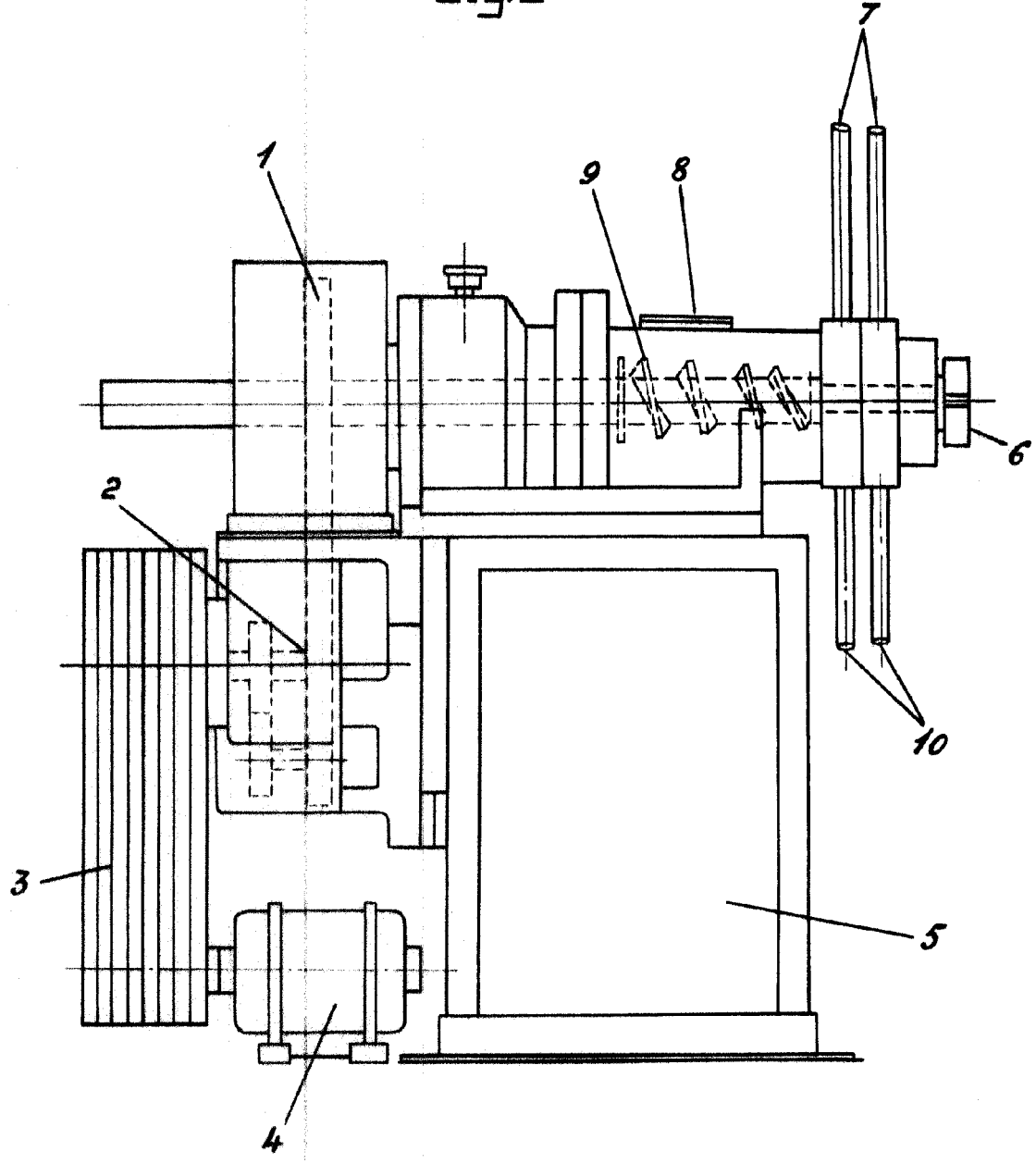

Escala variable
Madrid 26 de Octubre 1951
Narciso Villarreal