

28489

28489

25



MEMORIA DESCRIPTIVA

Correspondiente a la solicitud de registro de un Modelo de Utilidad que, por veinte años, se solicita para España y sus Colonias, a favor de Don **Jesús IRIBARREN ALLO**, de nacionalidad española, residente en Madrid, calle de Hermosilla número 82,

p o r

" EMBALAJE PERFECCIONADO "

El embalaje de objetos delicados, tales como aparatos de medida, eléctricos y otros semejantes, es siempre complicado y costoso, ya que se requiere que los objetos a embalar queden convenientemente protegidos, y ello es tanto más difícil cuanto que, con frecuencia, es preciso sacar los objetos de su embalaje para su empleo, debiendo ser, inmediatamente de



éste, guardados nuevamente para su adecuada protección.

10 Por eso se han ideado diversos modelos de embalajes que, -
por diversas causas como complicación y carestía, no han ob-
tenido el resultado en ellos buscado.

15 Para evitar tales inconvenientes y lograr un embalaje, sen-
cillo, económico y de fácil empleo, se ha ideado el que es -
objeto de la presente Memoria y del cual se representa, con
carácter no limitativo, uno de sus posibles ejemplos de rea-
lización.

20 Este embalaje perfeccionado consta de dos cuerpos indepen-
dientes, la caja y la tapa. La primera (1) está formada por
un paralelepípedo recto-ractángulo, de cartón, materia plás-
tica o cualquier otra adecuada, en el cual faltan las dos --
caras laterales mayores, a fin de que entre las bases supe-
rior e inferior y los lados menores, pueda ser introducido -
y conservado el objeto a embalar (2).

25 La tapa (3) está constituida por un paralelepípedo análogo
al de la caja, pero al cual faltan las dos caras menores, de
modo que en ella pueda entrar, la caja como en un manguito, a
frotamiento suave.

30 Tanto la caja como la tapa, pueden ir diversamente decora-
das y con los letreros de carácter técnico o comercial que -
sean pertinentes; llevando franjas coloreadas (4) el ejemplo
representado en los dibujos.

35 Como puede apreciarse, el objeto a embalar puede ser colo-
cado y retirado fácil y rápidamente de su embalaje, en el --
cual queda debidamente resguardado merced a la doble pared -
que la caja y tapa forman y, si se desea el embalaje puede -
ir cerrado mediante precintos colocados en sus extremos, ---
uniendo caja t tapa en forma que no pueda ser abierto, sin -
romperlo, a fin de garantizar al público respecto al objeto
contenido.

28489 3 -



OCT. 1951

40 Claro es que el ejemplo descrito y representado como ejem-
plo de ejecución, podrá ser alterado en algún detalle secunda-
rio, así como en materia y dimensiones, sin que ello constitu-
ya alteración de su idea fundamental.

N O T A

45 EN RESUMEN: EL Modelo de Utilidad que, por veinte años, se
solicita para España y sus Colonias, ha de recaer sobre las
siguientes reivindicaciones:

1a.- " EMBALAJE PERFECCIONADO ", que se caracteriza por es-
tar constituido por dos cuerpos: tapa y caja, que adoptan, --
tanto una como otra, la forma de un paralelepípedo recto-rec-
50 tángulo, a los cuales faltan en la caja las dos caras latera-
les mayores y a la tapa las dos caras de los extremos, de for-
ma que la caja pueda entrar, como en un manguito, a frotamien-
to suave, en la cubierta ó tapa, a la cual, para garantía, --
puede ser unida mediante un precinto adecuado.

55 2a:- Por último, se reivindica como objeto sobre el que ha
de recaer el presente Modelo de Utilidad que, por veinte años
se solicita para España y sus Colonias,-----

p o r

" EMBALAJE PERFECCIONADO "

60 Todo conforme queda expresado en la presente Memoria des-
criptiva que consta de tres páginas escritas a máquina por --
una sólo cara y plano que se acompaña.

Madrid, 25 de Octubre de 1.951.

P.A.,

28489



OCT. 1951

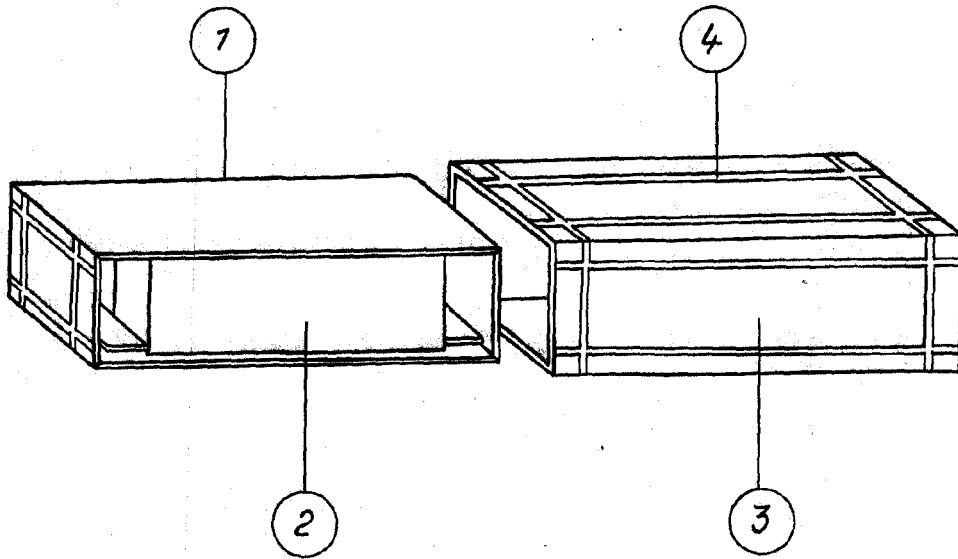

ESCALA VARIABLE

MADRID, 27 Octubre 1.951.

P.A.