

28459



M O D E L O
D E
U T I L I D A D

para "FRASCO SUMINISTRADOR DE SUBSTANCIAS PASTOSAS", a favor de Don Antonio Pozo Vicente, de nacionalidad española, domiciliado en Barcelona, Avda. del General Goded, 10.

- . -

MEMORIA DESCRIPTIVA

El presente modelo de utilidad se refiere a un frasco suministrador de sustancias pastosas.

El frasco que se describe es especialmente aplicable al suministro de sustancias pastosas, particularmente, productos de condimento o alimenticios, tales como mostazas, mantegulla, etc., y tiene como objeto el proporcionar un frasco que, a la vez que sirve de medio adecuado para tener guardadas en debidas condiciones de conservación a las sustancias que entren en consideración, constituye un útil accesorio, de fácil manejo, para suministrar cantidades limitadas de ellas en forma limpia y cómoda, completamente libre de los inconvenientes que se encuentran corrientemente en la aplicación de sustancias pastosas o viscosas.

Para la consecución de estos objetos, el presente modelo se caracteriza por constituir un frasco de la clase citada, compuesto de un recipiente a cuya boca se acopla, por

28459



5. cualquier medio de fijación convencional, una tapa dotada de una abertura, por la que pasa, en forma ajustada, un vástago hueco que termina, en el exterior, con una boquilla para la salida de la substancia a suministrar, eventualmente obturable por medio de un tapón a encaje cónico, estando dotado dicho vástago de una empuñadura de manejo en uno de sus extremos, apta para ser accionada mediante dos dedos de una mano, mientras que el extremo opuesto queda situado en el interior del recipiente y presenta una platina dotada de un medio de obturación elástico, que ajusta perfectamente con las paredes interiores, lisas, de dicho recipiente, de manera que la substancia contenida, entre su fondo y dicha platina, tiende a salir a lo largo de dicho vástago hueco, en dependencia de una presión axial que tienda a introducirlo en el recipiente.
- 10.
- 15.

Para facilitar la explicación, se acompaña a la presente memoria descriptiva, una lámina de dibujos, en los cuales se ha representado un caso de ejecución, que se cita únicamente a título de ejemplo no limitativo del carácter del modelo, con referencia a la siguiente descripción.

20.

En los dibujos:

la figura 1ª es una vista lateral alzada del frasco que se describe, parcialmente seccionado en sentido diametral,

la figura 2ª es una vista en planta del mismo.

25. Consiste el modelo que se describe en un frasco suministrador de substancias pastosas, que comprende un recipiente -3-, cuya boca se halla cerrada por una tapa -4-, que se fija por cualquier medio adecuado.

Las paredes interiores de este recipiente son completamente lisas, al objeto de que pueda ajustarse con ellas una

30.

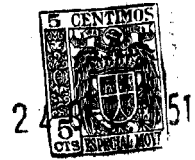

- membrana obturadora elástica -5-, formando un cierre estanco a modo de émbolo. Esta membrana está unida por pegamento u otro sistema conveniente a una platina -6-, mediante una arandela -7-, cuya platina se halla dispuesta al extremo interior de un vástago -8-, dotado de un taladro longitudinal -9-, que desemboca en la cavidad formada por las paredes laterales de dicho recipiente, dicho émbolo y el fondo de aquél.
5. El vástago -8- se prolonga hasta el exterior del recipiente, del que sale atravesando la tapa -4- por una abertura -10-, estando dotado cerca de su extremo, de una empujadura en forma de cruceta -11-, especialmente dispuesta para ser manejada por dos dedos de la misma mano, que sostiene al frasco, apoyándose en concavidades -12-.
10. El extremo exterior de dicho vástago está rematado en un cono ligero -13-, sobre el que puede enchufarse un tapón -14-, especialmente dispuesto para eventualmente cerrar la boca de salida -15-, para la substancia contenida en el frasco.
15. Empujando al vástago -8- en el sentido indicado por la flecha -16-, la pasta contenida en la cavidad -17- será forzada a circular a lo largo del conducto -9- y salir por la boca -15-.
20. El modelo, dentro de su esencialidad, podrá ser llevado a la práctica en otras variantes de realización que difieran en detalle de la indicada únicamente a título de ejemplo ilustrativo para la precedente descripción, y a las cuales alcanzará igualmente la protección que se recaba. Podrá, pues, ser construido en cualquier forma y tamaño, empleando para su fabricación los materiales más adecuados a cada caso,
25. combinados del modo más conveniente para el logro del fin pro
- 30.

28459



puesto: por quedar todo é llo comprendido dentro del espí
tu de las reivindicaciones.

N O T A

Hecha la descripción del presente modelo, lo cual se declara como no divulgado ni llevado a la práctica en España, comprende las siguientes reivindicaciones:

- 5. 1ª.- Frasco suministrador de substancias pastosas, caracterizado por comprender un recipiente a cuyo boca se aplica una tapa por cualquier medio de fijación convencional, dotada de una abertura por la que pasa en forma ajustada un vástago hueco que termina, en el exterior, con una boquilla para la substancia a suministrar, eventualmente obturable por un tapón a encaje cónico, estando dicho vástago dotado de una empuñadura de manejo. en uno de sus extremos, apta para ser accionada mediante dos dedos de una mano, mientras que su extremo interior queda situado en el interior del recipiente y presenta una platina dotada de un medio de obturación elástico, que ajusta perfectamente con las paredes interiores, lisas, de dicho recipiente, de manera que la substancia contenida entre su fondo y dicha platina, tiende a salir a lo largo del taladro de dicho vástago, en dependencia de una presión axial que tienda a introducirlo en dicho recipiente.

2ª.- Frasco suministrador de substancias pastosas.

Según se describe y reivindica en la presente memoria descriptiva, que consta de cuatro hojas y una lámina de dibujos

Madrid, a 22 de octubre de 1951.-

p.a.

JOSE ISERN MIRALLES

Fig. 1

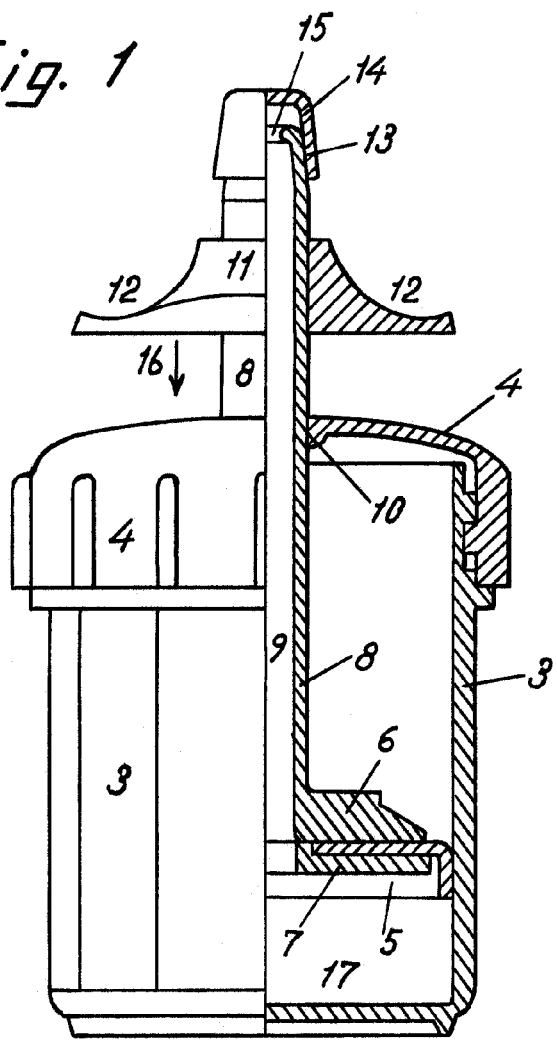
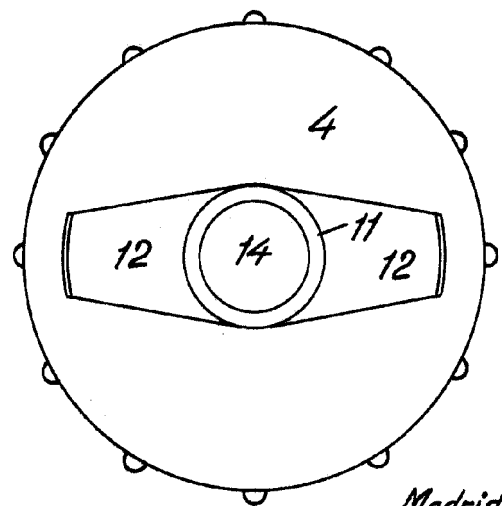

Fig. 2



Madrid, 24 Octubre 1951
p.p. Jaime Isern