

28456

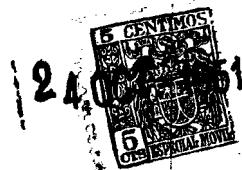

MEMORIA DESCRIPTIVA

que se acompaña a una solicitud de MODELO DE UTILIDAD, por veinte años, para España y Posesiones, para: "UN DISPOSITIVO PARA RETENER Y ENTREGAR BOLAS EN MESAS DE FUTBOL Y SIMILARES", en favor de Doña Flora Escribano Gutierrez, de nacionalidad española y residente en MADRID, calle de Hermosilla, núm 56.-

-----

En toda la gama de aparatos destinados a transacciones comerciales, por medio de sencillos y complicados mecanismos sin vigilancias ni controles adecuados, se adoptan seguridades precisas y absolutas con el objeto esencial de impedir toda clase de desaprensiones, que mermarán el rendimiento económico correspondiente a los servicios prestados.

5

Al concretar y recaer en las mesas de juegos recreativos, precisamente en la recepción y salida de las bolas o tantos que se hacen indispensables para realizar la partida, conviene una coordinación eficaz con las

10

28456



15

otras partes mecánicas y de acción para conceder una sola expulsión de bolas por cada moneda introducida y cobrada, sin posibilidad alguna de que el deslizamiento de las mismas quede abierto y libre de porterías a bandejas, a disposición de los jugadores, cualquiera que sea la trama que se intentara aplicar.

20

Con el dispositivo que abarca la presente memoria, objeto de esta invención, se evitan toda suerte de anomalías en este particular cometido, de la manera más sencilla y basada en no dar paso a las bolas que entran mientras que los distintos medios mecánicos no hayan vuelto a su primitiva posición normal o de reposo, a alterar por la sola acción de otra nueva moneda o ficha que se aporte en pago del derecho a la jugada.

25

30

El plano adjunto representa al dispositivo en sus dos posiciones: la figura 1ª, reteniendo las bolas por el tope de la izquierda, y la figura 2ª, entregandolas, y por ambas ilustraciones la comprensión de que las repetidas bolas no pueden pasar a este dispositivo intermedio, mientras esté en dicha segunda posición, por impedirlo el otro tope de la derecha, ya que ambos actúan de forma alterna conforme a las dos posiciones de que es capaz la combinación.

35

Su descriptiva es la que sigue:

40

Consiste en una superficie curva y convexa (1) que pende y semigira por el eje (2) de que va provista en su parte central superior y cuyos dos laterales (6 y 7), que pueden prolongarse en planos adecuados, constituyen sendos topes que actúan alternando como obstáculos, cubriendo la rampa (5) de las bolas; una palanca (3) con articulación en el punto de unión (4), adosado en la parte media del lateral de la izquierda, empuja y



45 mantiene al dispositivo de forma que esta parte (6) obre  
de tope durante la posición normal y de reposo, y la (7)  
esté levantada permitiendo la acogida de las bolas; al  
entrar en acción, la plancha tira y levanta de sobre la  
rampa al tope izquierdo de la superficie convexa, dando  
libertad a las bolas, mientras que entonces y siempre que  
50 continúe la acción el tope de la derecha, baja e impide  
el paso a las bolas que nuevamente entran y descienden  
procedentes de las porterías.

55 NOTA.- Descrito suficientemente cuanto precede, solo res-  
ta consignar que lo que se declara como propio, nuevo y  
útil del solicitante, es lo contenido en las siguientes

#### REIVINDICACIONES

60 1.- Un dispositivo para retener y entregar bolas  
en mesas de futbol y similares, que se caracteriza por  
una superficie curva convexa que pende y semigira por el  
eje de que va provista en su parte central superior; los  
dos laterales, susceptibles de prolongación en planos  
adecuados, constituyen sendos topes u obstáculos alter-  
nos en el paso de la rampa de las bolas, cerrándose el  
65 de la izquierda y abriéndose el de la derecha, durante  
la posición normal y de reposo, por la actuación de una  
palanca con giro en la parte media, la que al obrar en  
sentido inverso origina la posición viceversa de los to-  
pes.

70 2.- "UN DISPOSITIVO PARA RETENER Y ENTREGAR BO-  
LAS EN MESAS DE FUTBOL Y SIMILARES".

Todo según queda descrito en la presente memoria,  
que consta de tres hojas foliadas y mecanografiadas por  
una sola cara, con setenta y una líneas y dibujo que se  
acompaña.

Madrid, a 24 de Octubre 1.951

P.A.

EL AGENTE OFICIAL.-

240

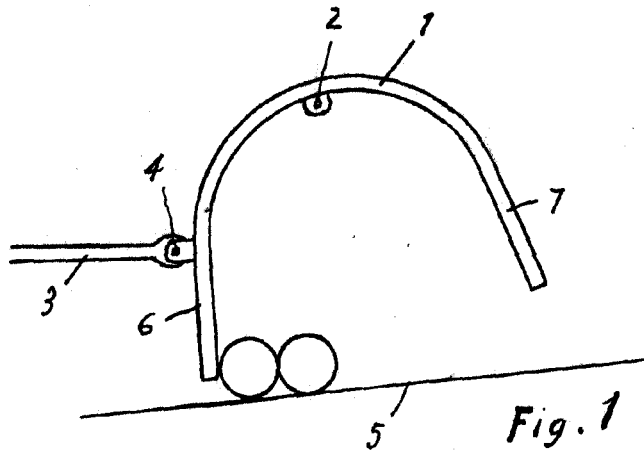

Fig. 1

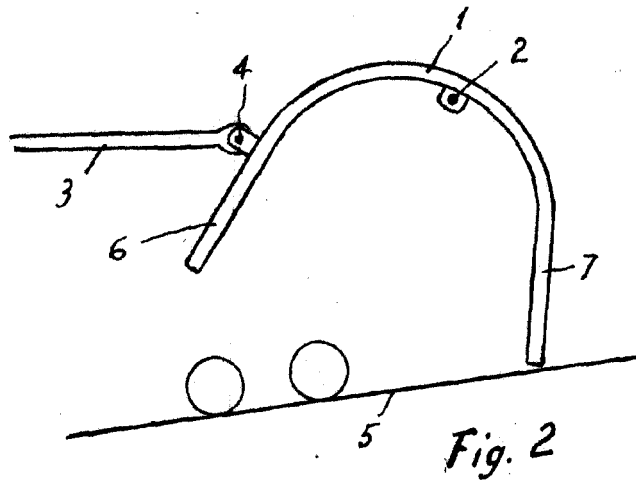

Fig. 2

Madrid 24 Octubre 1951

Escala variable

*Escribano*