

28435

23 OCT.



28435

MEMORIA DESCRIPTIVA

DEL

MODELO DE UTILIDAD

que por 20 años, para España y sus Posesiones, se solicita a favor de DON GUILLERMO RIVAS MARTIN, de nacionalidad española, domiciliado en DOS HERMANAS (Sevilla-España), c/. Conde de Ybarra, 27, por: UNA BOQUILLA CALIBRE, PARA EL DESHUESADO DE TODAS CLASES DE FRUTOS ESPECIALMENTE ACEITUNAS.-

-Memoria descriptiva-

Esta boquilla calibre que nos ocupa y cuyo registro se solicita, para el deshuesado de todas clases de frutos especialmente aceitunas, se caracteriza por estar construida en la forma siguiente:

Por un cuerpo general (A-figs. 1-2) en forma cilíndrica, y construido de un material plástico cualquiera que se desee apropiado para ello o de cualquier otra clase de material similar, siendo por su parte inferior (B-figs. 1-2) de menor diámetro, por donde acoplará en el hueso o alo-



10

amiento de la máquina, terminando por su parte superior en forma de cabeza (C-figs.1-2) más ancha, con su borde o superficie (D-fig.1) en forma molteada o estriada para el mejor agarre de la mano al ser manipulada la boquilla calibre, terminando dicha parte más ancha o cabeza por su parte superior (E-figs.1-2) en forma un poco curvada o bombeada.

15

Este cuerpo general (A-figs.1-2) llevará acoplada interiormente formando una sola pieza con él y aproximadamente en su parte central, una pieza cuchilla, (F-fig.1) en forma especial de aro, y construida en un material metálico cualquiera que se desee apropiado para ello, llevando un borde saliente (G-fig.1) estriado por su superficie exterior por el que acoplará y quedará sujeto al cuerpo general plástico al ser fundido, formando todo una sola pieza o cuerpo.

20

25

Todo este conjunto general, formado por el cuerpo de materia plástica y el aro cuchilla metálico, llevará hecho por su parte superior cogiendo a los dos, un hueco o alojamiento (H-figs.1-2) en forma curvada o ahuecada en donde se acoplará el fruto a deshuesar, pudiendo ser dicho alojamiento de mayor o menor dimensión, según el tamaño del fruto a deshuesar terminando por su parte inferior en un hueco o taladro pasante (I-figs.1-2) que continuará en un hueco ancho (J-fig.1) en forma cónica o de embudo, sirviendo todo ello para la salida del hueso punzonado y de los residuos producidos en el trabajo del deshuesado.

30

35

Todo formando la boquilla calibre que nos ocupa cuyo registro se solicita para el deshuesado de todas clases de frutos especialmente aceitunas, la cual podrá ser construida en mayor o menor tamaño, así como en diferentes clases de materiales apropiados para ello, según se detalla en los dibujos adjuntos que representan:

40

28435

2309



La figura 1, la boquilla calibre vista en al-  
zado, media exteriormente y media en sección transversal  
para mejor ver toda su disposición y montaje; y

45

La figura 2, la boquilla calibre vista en plan-  
ta.

-REIVINDICACIONES-

Se reivindica como de la propia y nueva invención la propie-  
dad y explotación exclusivas de:

50

1) Una boquilla calibre para el deshuesado de todas clases  
de frutos especialmente aceitunas, caracterizada por estar  
constituida por un cuerpo general de forma cilíndrica y cons-  
truido de un material plástico o similar cualquiera que se  
desea apropiado para ello, siendo por su parte inferior de  
menor diámetro por donde acoplará en el hueco alojamiento  
de la máquina, terminando por su parte superior en forma de  
cabeza más ancha con su borde o superficie exterior, en for-  
ma molteada o estriada, y su parte superior un poco bombea-  
da o curvada.

55

60

2) Una boquilla calibre para el deshuesado de todas clases  
de frutos especialmente aceitunas, según reivindicación 1,  
caracterizada por llevar el cuerpo general de materia plás-  
tica, formando una sola pieza con él, acoplada interiormen-  
te y aproximada en su centro, una pieza cuchilla en forma  
de aro y construida en un material metálico cualquiera que  
se desea apropiado para ello, llevando un borde saliente es-  
triado por el que acoplará y quedará sujeto al cuerpo gene-  
ral plástico al ser fundido, formando todo una sola pieza  
o cuerpo.

65

70

3) Una boquilla calibre para el deshuesado de todas clases  
de frutos especialmente aceitunas, según reivindicaciones  
1 y 2, caracterizada por llevar hecho todo este conjunto  
de cuerpo plástico y cuchilla aro metálico por su parte su-



75

perior, un hueco o alojamiento, en forma curvada o ahuecada en donde se acoplará el fruto a deshuesar, continuando por su parte inferior en un hueco o taladro pasante pudiendo ser ambos de mayor o menor dimensión, según el tamaño del fruto a deshuesar, terminando este último hueco en forma cónica o de embudo sirviendo todo ello para la salida del hueso punzonado y de los residuos producidos en el trabajo de deshuesado.

80

4) Una boquilla calibre, según reivindicaciones anteriores, caracterizada por el hecho de consistir esencialmente en:

85

UNA BOQUILLA CALIBRE PARA EL DESHUESADO DE TODAS CLASES DE FRUTOS ESPECIALMENTE ACEITUNAS.-

Consta la presente memoria descriptiva de cuatro hojas numeradas y mecanografiadas en una sola cara a las que se acompaña un plano para su mejor comprensión.

MADRID, octubre de 1951.-

Rodolfo de la Torre  
P. P.

798435

28435



Figura nº1.

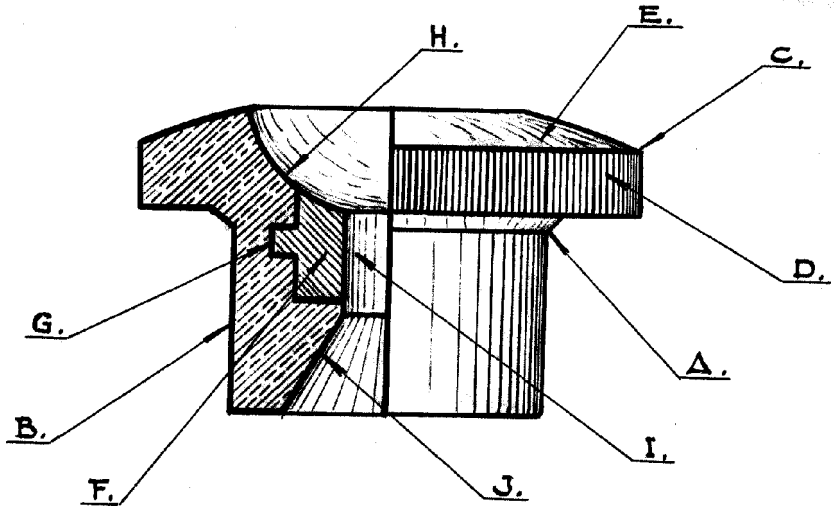

Figura nº2.

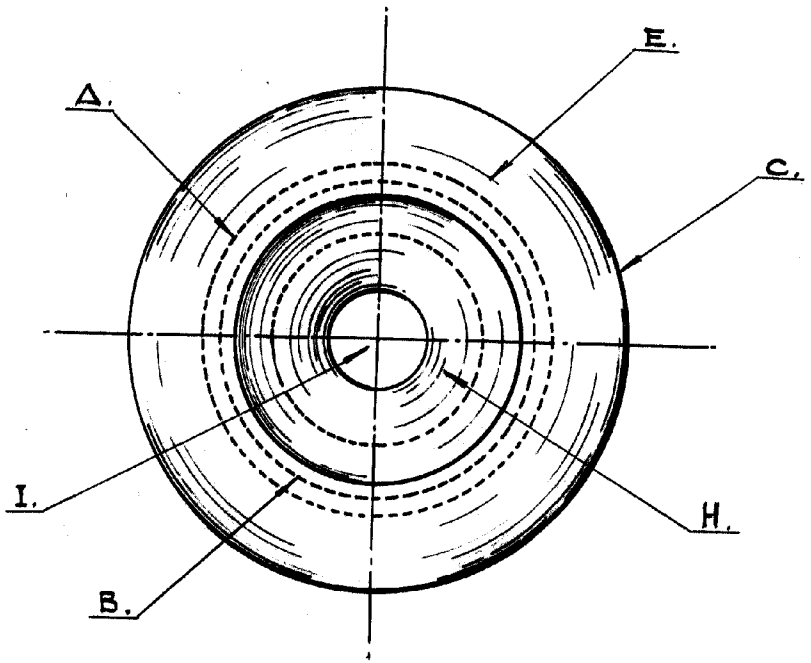

Escala variable.