

28422

28422

20 OCT.



Memoria Descriptiva

Correspondiente a un MODELO DE UTILIDAD que por un periodo de veinte años, para toda España y sus Colonias, se solicita a favor de

D. ANTONIO COLL BACARDI

domiciliado en Barcelona, calle Almogávares 167, por
UN NUEVO DISPOSITIVO PULVERIZADOR

El presente modelo de utilidad tiene por objeto la protección en España de un nuevo dispositivo pulverizador, especialmente para insecticidas, que difiere en absoluto de los distintos dispositivos hasta hoy utilizados en nuestra Nación y sobre los que reúne indudable ventaja.

Para una mayor facilidad en la descripción de este dispositivo, haremos referencia al plano que unido a la memoria se acompaña.

Está constituido por un tubo o cilindro -A- donde se comprime el aire, y un depósito -D- para el líquido a pulverizar. De este depósito -D- sale un tubo de pulverización -C- que queda a su vez dentro de la pieza delantera de pulverización -B-, de modo que permite la salida del tubo -C- en su parte central por un orificio circular, de un diámetro lige-

20 OCT



15 ramente mayor al del indicado tubo -C- lo que permite que el
 aire producido por la compresión en el tubo -A- al llegar a
 la pieza -B- salga por el orificio que lleva practicada la
 misma, todo alrededor del tubo -C- aumentando de esta manera
 la capacidad de pulverización, a la vez que un indudable ahorro
 20 del líquido.

En la Figura 1ª y 2ª se representan dos vistas de costado y de frentes respectivamente.

El presente modelo es susceptible de modificaciones de detalle siempre que no alteren esencialmente las características del mismo, pudiendo ser indistinto la clase de materiales que se utilicen en la construcción de dicho dispositivo.

N O T A

30 Descrito que queda el MODELO DE UTILIDAD se considera que su objeto debe de recaer sobre las siguientes

R E I V I N D I C A C I O N E S

Primera: UN NUEVO DISPOSITIVO PULVERIZADOR caracterizado por un tubo de pulverización que sale del depósito del líquido y se introduce en una pieza delantera de que va provisto el tubo o cilindro donde se comprime el aire.

Segunda; UN NUEVO DISPOSITIVO PULVERIZADOR caracterizado por la reivindicación primera y porque la pieza delantera del tubo o cilindro de compresión del aire, lleva un orificio circular por donde sale el tubo de pulverización, cuyo diametro es ligeramente superior al de dicho tubo, de modo que el aire sale todo alrededor del mismo.

40 TERCERA: UN NUEVO DISPOSITIVO PULVERIZADOR.

Tal y como se describe en la presente memoria que consta de 2 hojas escritas por una sola cara y plano que se acompaña

Madrid a 18 Octubre de 1951

28422



20 OCT.

FIGURA 1.

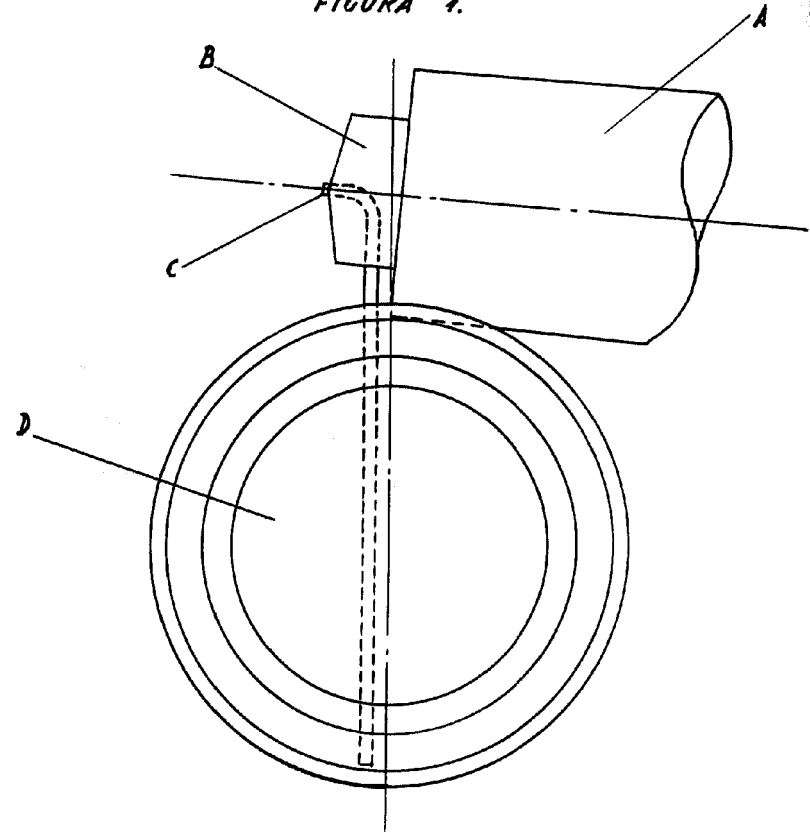

FIGURA 2

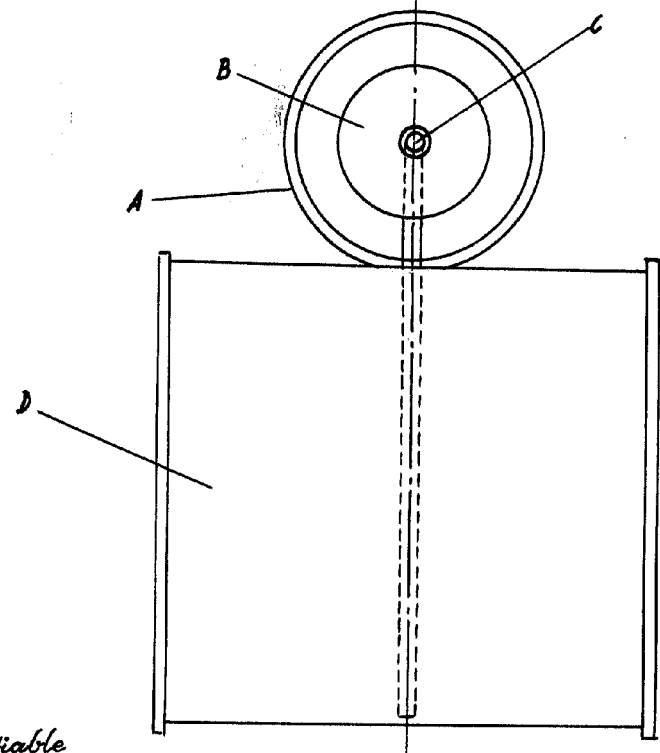

Escala variable

Madrid 20 Octubre 1951
D. Antonio Coll
P. R. [Signature]