

28421

28421

20 OCT. 1911



Memoria Descriptiva

Correspondiente a un MODELO DE UTILIDAD que por un periodo de veinte años, para toda España y sus Colonias se solicita a favor de D. JUAN URIBE-ECHEVARRIA MONDRAGON, domiciliado en Mondragón, por

UN MANGO PARA PLANCHAS DE HIERRO

El presente modelo de utilidad se refiere a un mango o asa para planchas de hierro - no eléctricas- de uso doméstico.

Para mayor claridad en su descripción, haremos ésta con referencia al plano que unido a la memoria se acompaña.

En la Figura 1ª se aprecia el desarrollo correspondiente al trozo de chapa que constituye el mango -A- y que al arrollarse en forma de círculo, forma lo que propiamente es el asa donde se asienta la mano.

Sobre sus laterales, presenta tres salientes o lengüetas, destinadas a acoplarse en los orificios que para ello presentan los soportes o pies -B- (Figura 2ª) sobre los que van doblados y remachados hacia adentro.

Dichos soportes o pies -B- van empotrados y fijos en



1
15 la base de la plancha de hierro, según se aprecia en las Figuras 2ª y 4ª.

Los soportes -B- tienen practicado un orificio en su parte superior, coincidente con el que forma la chapa -A- al enrollarse, con el fin de que sirva para el paso del
20 aire y consiguiente enfriamiento del mango.

El modelo descrito es susceptible de modificaciones de detalle, siempre que las mismas no alteren las características esenciales del mismo.

N O T A

25 Descrito que queda el modelo de utilidad, se considera que su objeto debe recaer sobre las siguientes

R E I V I N D I C A C I O N E S

Primera: UN MANGO PARA PLANCHAS DE HIERRO caracterizado por una chapa que al arrollarse constituye el mango, lle-
30 vando en sus laterales unos salientes o lengüetas, destinadas a acoplarse en los orificios que para ello presentan los soportes o pies que unen a la base de la plancha, sobre los que van doblados y remachados.

Segunda: UN MANGO PARA PLANCHAS DE HIERRO caracterizado por la reivindicación primera y por que los soportes o
35 pies van empotrados y fijos en la base de la plancha.

Tercera: UN MANGO PARA PLANCHAS DE HIERRO.

Tal y como se describe en la presente memoria que consta de dos hojas mecanografiadas, escritas por una sola cara y plano que unido a la misma se acompaña.

Madrid a 18 de Octubre de 1.951

JUAN DEL VALLE
P.P.

28421



FIGURA 1.



FIGURA 3.



FIGURA 2.

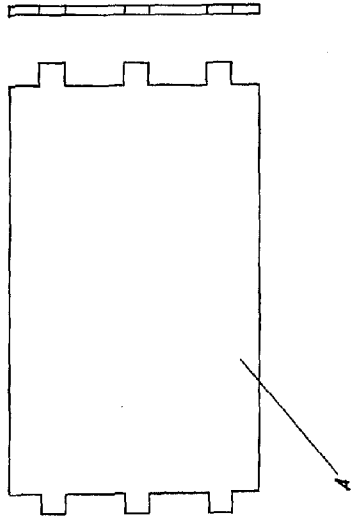

FIGURA 4.

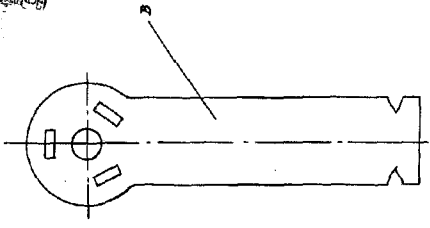
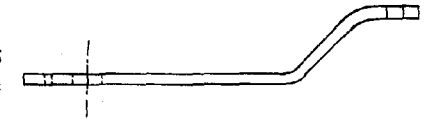
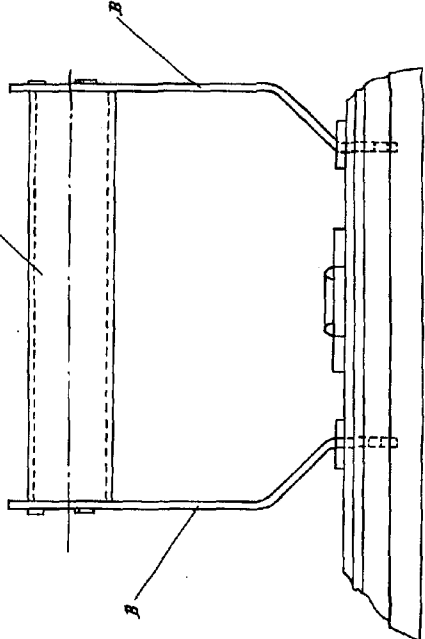
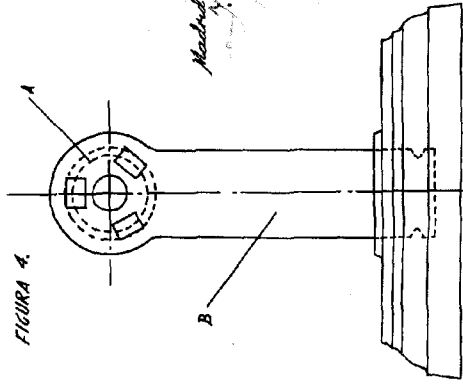

Madrid, Octubre de 1951

Escala variable