



28412

M E M O R I A      D E S C R I P T I V A

que se acompaña a una solicitud de MODELO DE UTILIDAD, por veinte años, para España y posesiones, para: "APARATO AUTOMATICO PARA ENTREGA DE TIKETS POR LA INTRODUCCION DE MONEDAS", en favor de D. Francisco López Cabrero, de nacionalidad española y residente en MADRID, calle de Colón, núm 16.-

5      La presente invención se refiere a un sistema mecánico, de funcionamiento automático, para la entrega de tikets previa introducción de una moneda determinada, cuya operación, dado el valor que tiene el cupón, constituye una perfecta transacción comercial. Es decir, el pago de una cantidad que exactamente representa la moneda introducida y retenida a continuación, da derecho con el vale o cupón que sale del aparato a la adquisición posterior del o los artículos u objetos previamente estipulados.

10

Su descriptiva, ilustrada por el plano adjunto



donde la figura 1ª, muestra una vista general del aparato, y la figura 2ª, un detalle del mismo en una de las fases de su funcionamiento, es la que sigue:

15

Consiste en una caja (1) que, a la vez que sirve de envolvente, armadura y receptor del metálico, presenta al exterior por su parte frontal superior, una ranura (6) por la que se introduce una moneda metálica (9), preferiblemente de 5 pesetas, la cual al descender por su peso, deslizándose por el correspondiente conducto o guía (7), obra sobre una palanca o balancín (8) que desplaza hacia abajo, al girar sobre su cojinete (4) originándose la elevación y movimiento consiguiente en el extremo o brazo de palanca opuesto, el cual actúa a su vez sobre un fleje ligero o varilla vibratoria curvada (3) que, con su movimiento vibratorio producido en el choque, deja salir automáticamente del depósito que hay tras de él, un tiket, el que baja por la rampa (5) y sale al exterior para ser recogido por el cliente, como medio de adquisición; un bastidor (2) adecuado, sirve de base de instalación del fleje vibratorio y del depósito proveedor de tickets o cupones.

20

25

30

35

Este funcionamiento, como es natural, se repite inmediata y automáticamente en todas cuantas ocasiones se verifique la recepción de cada moneda.

- - - - -

NOTA.- Descrito suficientemente cuanto precede, solo resta consignar que lo que se declara como nuevo, propio y útil del solicitante, es lo contenido en las siguientes

40

REIVINDICACIONES

1.- "Aparato automático para entrega de tickets por la introducción de monedas", que se caracteriza por una caja que, a la vez que sirve de envolvente, armadu-

28412



45

50

55

60

ra y receptor del metálico, presenta al exterior por su parte frontal superior, una ranura o boca admisoras de monedas metálicas, preferiblemente de cinco pesetas, la cual al descender por su peso y deslizarse por el correspondiente conducto o guía, obra sobre una palanca o balancín que desplaza hacia abajo, al girar en su cojinetes, dando origen a un movimiento de elevación consiguiente en el extremo o brazo de palanca opuesto, el cual actúa sobre un fleje ligero o varilla vibratoria curvada que, con su vibración producida en el choque, deja salir automáticamente del depósito que hay tras de él, un ticket, el que baja por la rampa apropiada y sale al exterior; un bastidor adecuado, sirve de base de instalación del fleje vibratorio y del depósito proveedor de tickets o cupones.

2.- "APARATO AUTOMATICO PARA ENTREGA DE TIKETS POR LA INTRODUCCION DE MONEDAS".

Todo según queda descrito en la presente memoria, que consta de tres hojas foliadas y mecanografiadas por una sola cara, con sesenta líneas y dibujo que se acompaña.

Madrid, a 19 de octubre de 1.951

P.A.

*M. Carraño*  
EL AGENTE OFICIAL.-

19 OCT 1951

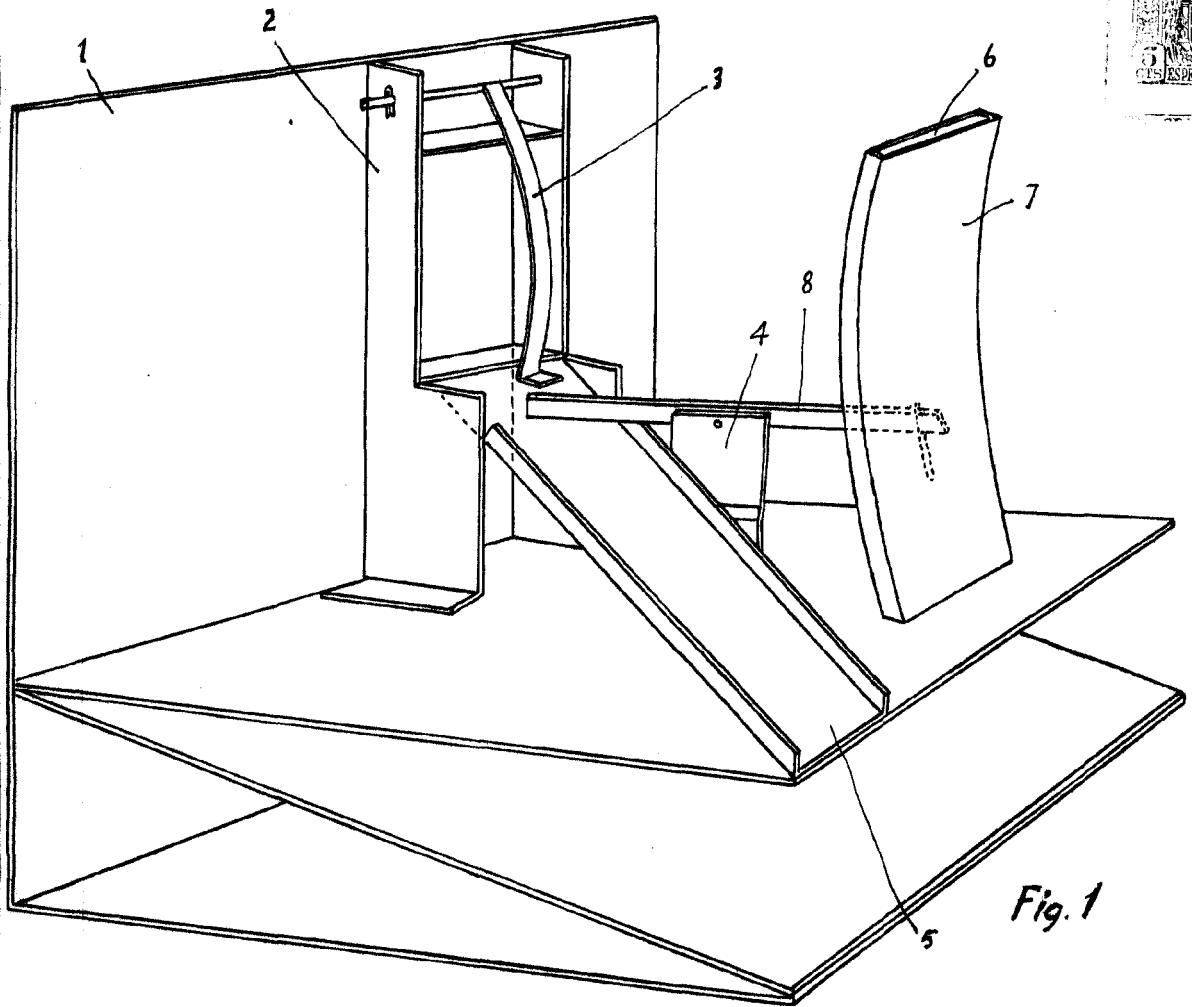

Fig. 1

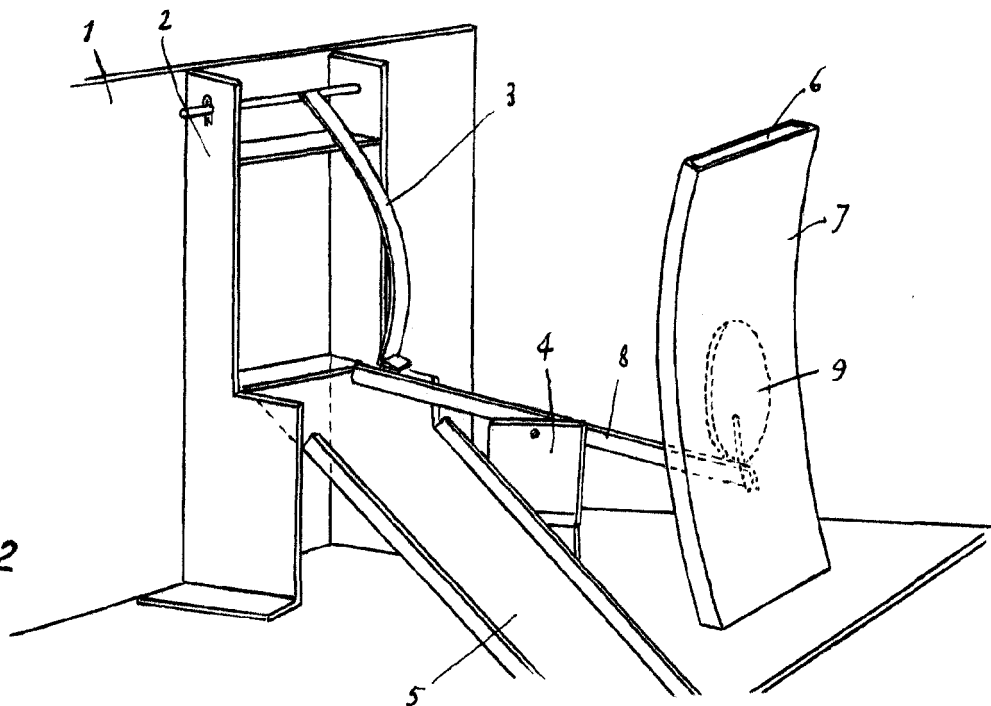

Fig. 2

Madrid 19 Octubre 1951

Escala variable

*Francisco López Cabrero*