

28408

28408



MEMORIA DESCRIPTIVA
=====

para un MODELO DE UTILIDAD, por veinte años, en España y sus Colonias, por " NUEVA TAPA PARA RECIPIENTES, COMO POR EJEMPLO BOTTELLAS Y TARROS, ESPECIALMENTE PARA PRODUCTOS ALIMENTICIOS ", a favor de Don Aage Weybye-Lassen, de nacionalidad danesa, residente en Copenhague, Dinamarca, Hillerødgade num. 33.-

=====

El presente Modelo de utilidad se refiere a una nueva tapa para recipientes, como por ejemplo botellas y tarros, especialmente para productos alimenticios, que consiste en una tapa de plancha metálica elástica, susceptible de ser aplicada firmemente a presión sobre el cuello de la botella o del tarro, estableciendo la hermeticidad un elemento de empaquetadura de material elástico montado en el interior de la tapa, cuya pared lateral está provista de una pluralidad de ranuras dispuestas una al lado de otra por juegos de dos.- Las secciones de la referida pa-



red lateral entre dichos juegos de ranuras estan provistas de impresiones dispuestas enfrente del centro de la tapa.- Dichas impresiones forman elementos elásticos de retención que se alojan en un surco anular del cuello de la botella o tarro.-

Las tapas de este género conocidas convienen solamente para recipientes cuya presión interior es igual a la atmosférica, ya que debido a su tipo no pueden resistir presiones superiores a la atmosférica que sean producidas en el recipiente, como por ejemplo por los tratamientos de conservación.- Ello se debe al hecho de que los elementos elásticos que mantienen la tapa en posición no son de fuerza suficiente para resistir tales presiones, cuando son de los materiales delgados usados por otras razones para tales tapas.-

Tampoco pueden ser usadas por mucho tiempo las tapas conocidas de este tipo, sobre todo si tienen que ponerse y quitarse con frecuencia.- La razón de ello es que los elementos elásticos, debido a la delgadez de su material, experimentan tales alteraciones de forma que no pueden retener eficazmente en posición la tapa sobre la botella o tarro.-

El fin de la invención es la creación de una tapa de esta clase capaz de cerrar y resistir presiones superiores a la atmosférica producida por un tratamiento de conservación, y que además puede ser usada durante mucho tiempo a pesar de que se utilice con frecuencia.

Una característica esencial de la tapa según la invención, está constituida por el hecho de que el borde de su pared lateral está provisto de un refuerzo anular, constituido por el arrollado del borde la plancha, y por



un saliente anular de refuerzo, que sobresale hacia afuera, debajo de los puntos extremos de la ranura en la superficie de la tapa.-

45 Los elementos elásticos constituidos por el material situado entre las ranuras, están anclados según la invención en los elementos rígidos constituidos por el anillo y el saliente de refuerzo de la botella o tarro.- Esto confiere a los elementos elásticos una rigidez suficiente para resistir las presiones que tiendan a rechazarlos si la tapa es sometida a presiones que tiendan a levantarla.- Simultáneamente dichos elementos reciben la
50 elasticidad necesaria para protegerlos de todo cambio permanente de forma, por lo cual la tapa puede ser usada constantemente.- Una condición indispensable para conseguir el efecto propuesto, es la de que la impresión de los elementos elásticos esté prevista lo más cerca posible del anillo de refuerzo, ya que esta impresión tendrá que resistir el mayor esfuerzo y para ello tiene que estar anclada
55 lo más cerca posible del anillo rígido de refuerzo.
60

El poder de resistencia de los elementos elásticos resulta particularmente grande si las ranuras, según la invención, están inclinadas de modo que la sección de la placa, entre cualquier juego de dos ranuras, sea más
65 ancha en la superficie de la tapa que en el borde.

La fuerza de los elementos elásticos puede ser aumentada todavía previendo que el saliente anular de refuerzo presente en este punto una ligera curvatura hacia abajo, en forma de lengüeta.

70 A continuación se describen algunas formas de realización de una tapa según la invención, con referencia al dibujo, en el cual

28408



La figura 1 muestra una tapa vista por abajo y en perspectiva.

75 La figura 2 muestra un recipiente con una tapa, parcialmente en sección, en mayor escala, y

La figura 3 muestra una variante de la tapa en vista lateral.

La tapa posee una superficie plana circular -1- y una superficie lateral cilíndrica -2- cuyo borde inferior -3- posee una brida que forma un anillo de refuerzo. La superficie plana de la tapa -1- posee una depresión circular -4- que, en primer lugar, eleva esencialmente la rigidez de la tapa y, en segundo lugar, constituye el límite de un elemento -5- de empaquetadura de material elástico, por ejemplo, de caucho.

La superficie lateral -2- de la tapa está provista de ranuras verticales -6- dispuestas en juegos de dos y que convergen una hacia otra por la parte inferior, de la manera claramente indicada en la figura 3.- Las ranuras -6- están cerradas en ambos extremos de modo que resultan cuatro secciones -7- de plancha esencialmente triangulares, provistas de una impresión -8- que sobresale hacia dentro, de modo que resulta un saliente.- La superficie lateral -2- de la tapa está provista además de otra impresión en su parte superior, impresión que forma otro saliente de refuerzo -9-.

Este saliente de refuerzo confiere a la superficie lateral -2- la forma representada en sección en la figura 2 y es evidente que el saliente -9- aumentará la elasticidad de la sección de placa -7-, con el resultado de que la tapa puede ser usada durante un periodo de tiempo bastante largo, ya que dichas secciones son capaces de



resistir ser dobladas muchas veces antes de experimentar
105 un cambio de forma permanente.-

Para aumentar la rigidez de la sección de placa
-7-, el saliente -9- puede ser del tipo representado en la
figura 3, donde toma forma de lengüeta que se extiende ha-
cia abajo.

110 Como se aprecia en la figura 2, el recipiente
-10- que lleva la tapa, posee una parte cilíndrica -11- y
un surco -12-, así como una parte cónica -13- en el borde
superior del surco.- Cuando la tapa es oprimida sobre la
parte cilíndrica -11-, el saliente -8- es forzado hacia
115 afuera a medida que la sección de plancha cede y, cuando
el saliente -8- alcanza el borde entre la parte cilíndri-
ca -11- y la parte cónica -13-, el saliente, debido a su
elastividad, será oprimido en el surco -12-. Debido a la
parte cónica -13-, la tapa será forzada hacia abajo, ya que
120 la elasticidad que actúa sobre la superficie inclinada en
una dirección en ángulo recto con el eje del recipiente,
tendrá una componente dirigida hacia abajo, que será para-
lela a dicho eje, y el elemento de empaquetadura -5- será
así firmemente oprimido entre la tapa y el recipiente.

125 Se hace constar que las modificaciones que pue-
dan ser introducidas en el objeto descrito ya sea en su
forma, dimensiones, proporciones y clase de material em-
pleado y que no afecten a su esencialidad, se considerarán
como incluidas en el presente Modelo, sean cualquiera las
130 circunstancias que concurren.-

Esta solicitud corresponde a la Patente danesa
numero 192/50 del 20 de Enero de 1950.-

N O T A

Descrito suficientemente el objeto del modelo, se decla-

28408



135 ran de novedad en España las siguientes

Reivindicaciones

=====

140 la.- Nueva tapa para recipientes, como por ejemplo botellas y tarros, especialmente para productos alimenticios, consistente en una tapa de plancha metálica elástica y susceptible de ser oprimida firmemente hasta que alcanza su posición sobre el cuello de la botella o tarro, quedando asegurada la hermeticidad por un elemento de empaquetadura de material elástico montado en la tapa, además de lo cual la pared lateral de la misma está provista

145 de una pluralidad de ranuras dispuestas una al lado de otra por juegos de dos, y las secciones de la tapa entre dichos juegos de ranuras están provistas de impresiones dispuestas enfrente del centro de la tapa y que forman elementos elásticos de retención que se alojan en un surco

150 anular del cuello del recipiente, caracterizada por el hecho de que el borde de la pared lateral de la tapa posee un anillo de refuerzo -3- constituido por una parte enrollada de su borde y, en la superficie de la tapa, un saliente anular de refuerzo -9-, que sobresale hacia afuera,

155 debajo de los puntos extremos de las ranuras -6-.

2a.- Nueva tapa para recipientes, como por ejemplo botellas y tarros, especialmente para productos alimenticios, según la reivindicación anterior, caracterizada por estar inclinadas las ranuras -6- de modo que la sección

160 de plancha -7- entre un juego de ranuras es más ancha en la superficie -1- de la tapa que en correspondencia del anillo de refuerzo -3-.

3a.- Nueva tapa para recipientes, como por ejemplo botellas y tarros, especialmente para productos alimenticios, según las reivindicaciones anteriores, caracteriza-

165

28408

- 7 -



da por el hecho de que el saliente de refuerzo -9- está previsto de modo que se extiende hacia abajo por la sección de plancha -7- en una suave curvatura.

170 4a.- Nueva tapa para recipientes, como por ejemplo botellas y tarros, especialmente para productos alimenticios.

Todo según se describe y reivindica en la presente memoria que consta de siete hojas escritas por una sola cara y se ilustra en el dibujo que a la misma se acompaña.

175

Madrid a dieciocho de Octubre de mil novecientos cincuenta y uno.

Aage Weybye-Lassen

pp:

28408

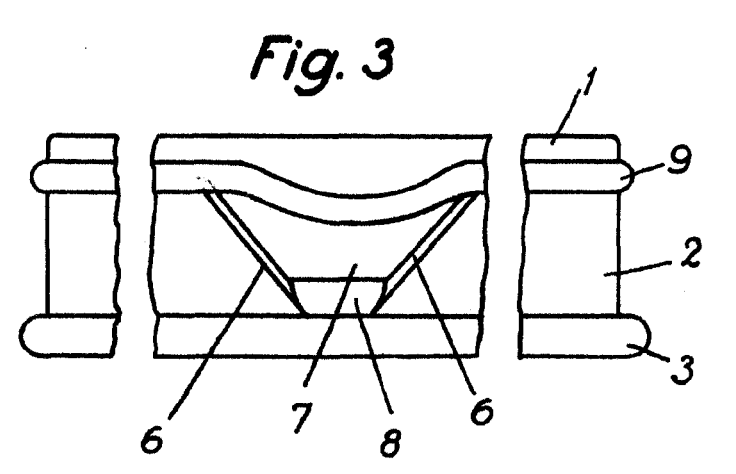
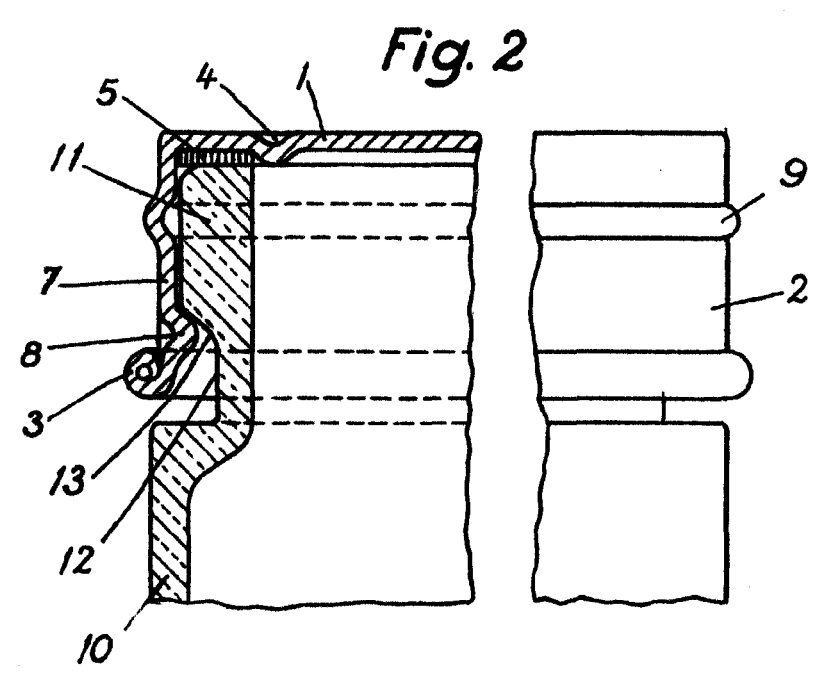
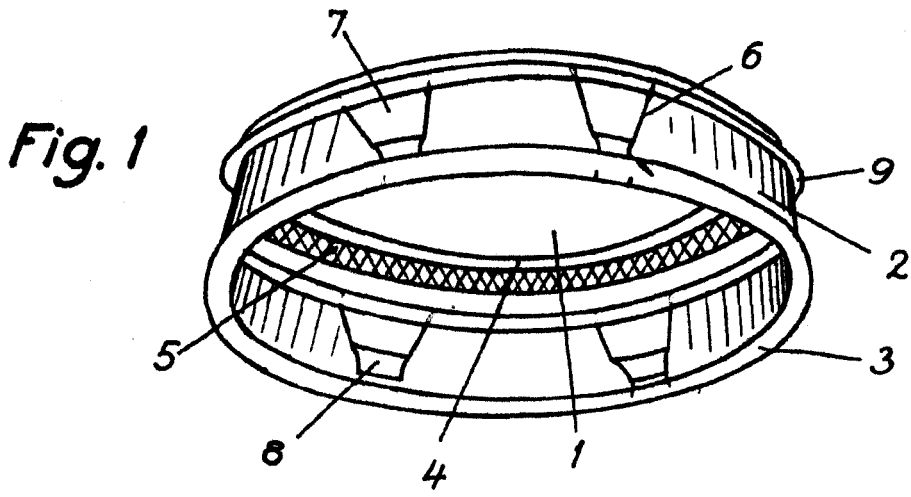

BOULEVARD DE LA REPUBLIQUE, 14 DE SANTIAGO DE LOS CABALLEROS, D. R.

Alfonso