

28377



MODELO DE UTILIDAD

por 20 años

por "UN ASIENTO PLEGABLE PARA NIÑOS, ADAPTABLE AL RESPALDO DE LAS SILLAS CORRIENTES", a favor de D. Celestino Vives Artés, de nacionalidad española, domiciliado en Barcelona, Pons y Gallarza, 3, 1º, 2º.

=====

MEMORIA DESCRIPTIVA

En Francia es conocido un asiento plegable propio para niños, que es adaptable al respaldo de las sillas corrientes, y permite poder sentar a los niños de corta edad a la mesa de los mayores sin necesidad de adquirir las clásicas y antiguas troneras, que luego, al crecer el niño se han de arrinconar.

5.

El recurrente se propone fabricar este asiento en España, donde es nuevo, y por ello solicita que se le garantice en su propiedad y explotación exclusiva mediante la concesión del Modelo de utilidad a que se refiere la presen-

10.



te memoria descriptiva.

15. En su esencia el nuevo asiento consiste en un diedro articulado; provisto de ganchos de suspensión enlazados con la arista que forma el límite exterior de una de sus caras; de unos tirantes que al abrirlo aseguran la estabilidad del ángulo recto formado. Está previsto además de unas correas para abrazar con ellas al respaldo de la silla y afirmar la sujeción del asiento plegable.

20. La forma, el tamaño, los materiales, la decoración y los detalles constructivos serán variables. En general a los efectos legales del Modelo que se solicita serán variables todos cuantos detalles no afecten, alteren, cambien o modifiquen la esencia del asiento descrito, y que luego detallamos en los adjuntos dibujos. Consignamos explícitamente que estos dibujos tienen el carácter de un simple ejemplo y que su valor es ilustrativo y en modo alguno limitativo.

30. En los dibujos, puede verse que el diedro queda formado por los dos planos -1- y -2- constituidos por dos marcos rígidos -3- y -4- articulados por el eje de bisagras -5- que forma parte de ambos marcos o facetas. El asiento y respaldo se forman por una lona -6- enlazada con el barrón exterior -8- de -1-, pasada por debajo del barrón-eje -5- para enlazarse en el barrón exterior -7- de -2-; el plano -2-, -6-, -7- que forma el asiento queda reforzado por la banda inferior de lona -9-; presenta además otra banda de lona -10- superior para sujetar los rucos o almohadillas absorbentes que se estime oportunas. Pueden verse las anillas -11- con gancho -16- articuladas con -8-;

35. los tirantes laterales -12- afianzados en las asas o curvaturas -13- de los barrones laterales -14- y las dos piezas de la cincha -15- que lo sujetarán al respaldo.

40.



N O T A.

Se reivindica como objeto de este registro por Mo-

45. delo de utilidad:

1.- Un asiento plegable para niños, adaptable al respaldo de las sillas corrientes, en el que prescindiendo de tamaño, forma y materiales utilizados, se caracteriza por estar formado por un diedro articulado y plegable por su

50. arista sobre si mismo, provisto de dos o mas anillas enlazadas con el borde externo de una de sus caras para suspenderlo del borde del respaldo de la silla a que se aplique; va provisto de dos tirantes laterales fijos a los bordes laterales de cada plano para asegurar la estabilidad del ángulo de abertura; y va provisto finalmente de una correa o cincha con hebilla central de cierre, fija por cada extremo con los bordes laterales del plano que lleva los gan-

60. 2.- El propio asiento de la reivindicación anterior, caracterizado por el hecho de que preferentemente se resuelva con dos marcos unidos por un barrón o lado común, articulados a modo de bisagras con el eje coincidente con este barrón; cubiertos con una sola pieza de lona fija por cada extremo con el barrón exterior de cada marco, y pasada por debajo del barrón central de la articulación.

65. 3.- El propio asiento de las reivindicaciones anteriores, caracterizado por el hecho de que la solución de los marcos se formen con brrones tubulares metálicos, uno formando un rectángulo cerrado y el otro una U o puente doblado a modo de anilla en el extremo de cada pata para articularse con un mismo lado del rectángulo; los lados laterales de cada marco forman una curvatura para afianzar los tirantes laterales; el asiento se afirma por una tira trans-

70.



75. versal inferior de lona y presenta otra superior en cruz con la primera para sujetar las toallas rusas del asiento.

Sean cuales fueren las circunstancias que concurren con la esencialidad del Modelo de utilidad definido en las anteriores reivindicaciones, cual objeto es:

80. 4.- "UN ASIENTO PLEGABLE PARA NIÑOS, ADAPTABLE AL RESPALDO DE LAS SILLAS CORRIENTES".

Consta la presente memoria de cuatro hojas foliadas, mecanografiadas por una sola cara y del dibujo unido a la misma.

85. Barcelona tres de octubre de mil novecientos cincuenta y uno.

P. A. de D. Celestino Vives Artés,

L. DURÁN  
P. P.

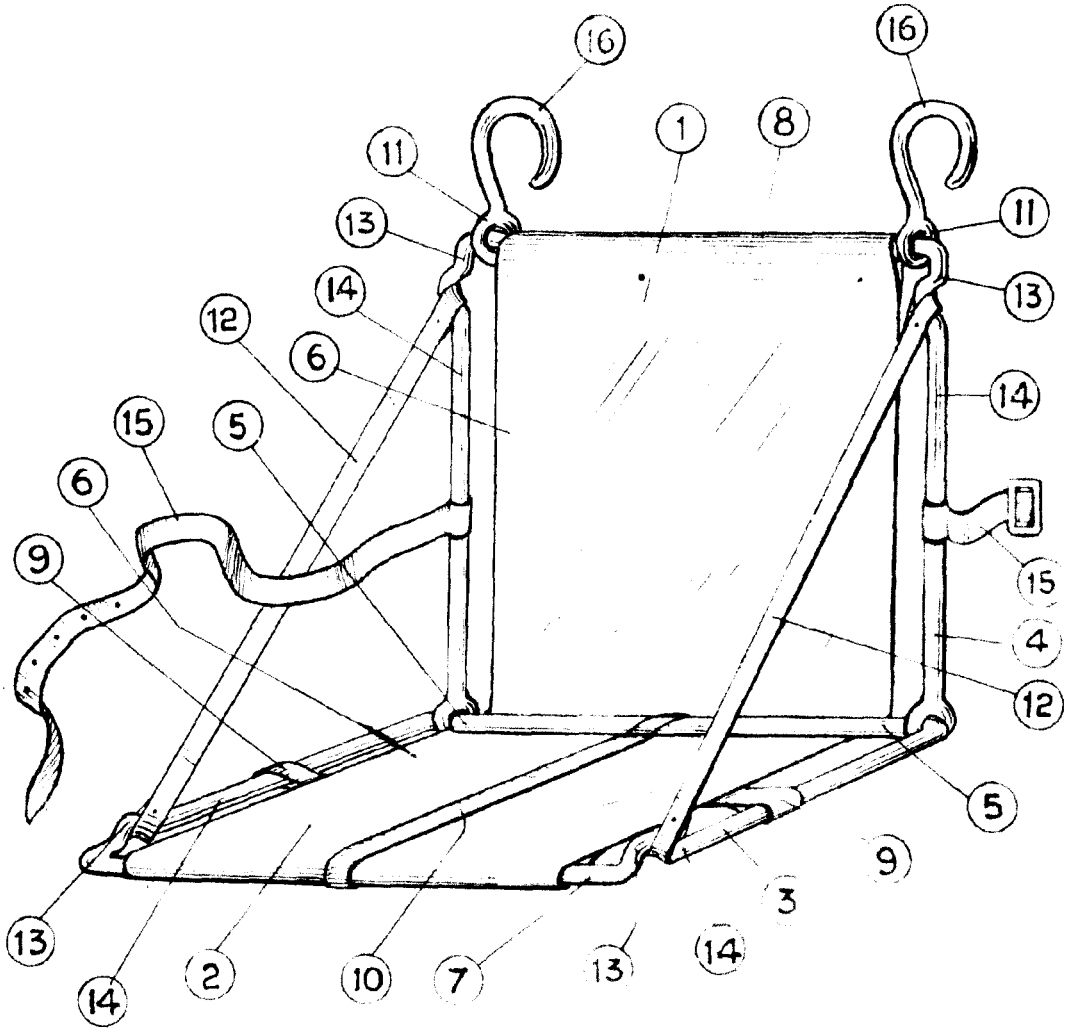

OCT 1951

P.

ESCALA VARIABLE