



MEMORIA DESCRIPTIVA
para solicitar
M O D E L O D E U T I L I D A D
e n
E S P A Ñ A

por VEINTE años
por "Nuevo pulsador oscilante para bocinas
"eléctricas de automóviles"

A nombre de:

Don Francisco Albero Beneito, de naciona-
lidad española

Domiciliado en:

BARCELONA, calle Provenza, 363.

-0-

5 Como ya indica el enunciado del presente Modelo,
trátase de introducir en el mercado un nuevo acústico,
de aplicación a los automóviles, que, simultáneamente
que corrige las imperfecciones e incomodidades de los
procedimientos hasta la fecha conocidos, responde
prácticamente a una más eficaz medida de confort
y de seguridad en la conducción de esta clase de
vehículos, a más de ser de un costo más limitado y de
más práctica utilización.

10 Hasta la fecha solamente era conocido en España



15 el sistema adaptado en el centro del volante del au-
tomóvil, por medio de un pulsador de muy reducida
circunferencia que hacía necesario que el conductor
del coche tuviese que prescindir de una mano para to-
car la bocina siempre que fuese necesario, lo que im-
plicaba grandes inconvenientes para la seguridad de
conducir y con grave peligro y una constante preocu-
pación, por tanto, del conductor en este sentido.

20 Con el nuevo pulsador oscilante para bocinas
eléctricas, se soslaya la constante amenaza de estos
peligros al propio tiempo que, con su aplicación a
los vehículos se dota a éstos del atractivo de un
confort, y, también, de otra parte, resultan doble-
mente prácticos la instalación o reparación del pul-
sador, digamos de la organización técnica del cir-
cuito eléctrico, por cuanto el contacto a «masa»
25 a la bocina se transmite a través del tablero o del
árbol del volante al casquillo del pulsador, pasando
de éste a la pieza de contacto del extremo de la va-
rilla.
30

Al efectuar una ligera presión de la varilla
hacia cualquier lado se produce el contacto con el
tornillo porta-contacto que es donde vá unido el ca-
ble de retorno a «masa» de la bocina.

35 Por cuanto antecede es fácilmente deductible
que este nuevo pulsador oscilante es de aplicación
igualmente al árbol del volante y también al cuadro
o placa del automóvil. En cualquiera de ambos ca-
sos el conductor tendrá al alcance de los dedos la
40 empuñadura del pulsador sin verse precisado a aban-
donar con una mano el volante de la dirección del
vehículo.

Para mejor comprensión y exponente de este Mo-

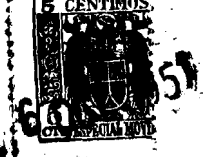

45 delo se inserta adjunta una hoja de planos que ilustra estas referencias.

La figura 1^a, representa el pulsador oscilante adaptable al cuadro o placa de mandos.

La figura 2^a, representa el corte en vertical de dicho pulsador.

50 La figura 3^a, es el corte entre A-B del plano, del referido pulsador, y

La figura 4^a, representa en detalle el mismo pulsador oscilante adaptable al árbol del volante.

De hecho, pues, consiste el presente Modelo en
 55 una varilla de metal (1) de dimensiones variables, según haya de ser aplicado a un u otro tipo de coche, en cuya extremidad superior lleva una empuñadura (2) y, en su parte inferior, soldada o roscada una pieza de forma cilíndrico-cónica (8), de contacto,
 60 to, con cavidad (9) interior para alojamiento de la cabeza (11) de contacto del tornillo (10).

Entre dicho tornillo (10) y la cabeza de contacto de éste (11) vá aplicado un disco (12) de fibra o materia aislante que a su vez se aloja en la
 65 parte interior de la cubierta o casquillo (3) de metal, con forma adecuada en su extremidad interior para que sirva de lecho y tope del citado disco (12).

En el interior de la cubierta o casquillo (3) y con apoyo simultáneo en la base cilíndrica de la
 70 pieza de contacto (8) y el disco de fibra (12) vá acoplado un muelle (18) con misión exclusiva de mantener en desconexión la pieza de contacto (8) y la cabeza del tornillo (11) mientras no es preciso utilizar la señal acústica.

75 El tornillo (10), en su parte externa lleva dos tuercas (13) para conectar el conductor eléctrico.

Cuando el pulsador oscilante haya de ser aco-



plado al cuadro o placa de mandos (7) aquél se fijará por una tuerca (5) de fijación del tornillo (4) al casquillo (3) y la del pulsador al cuadro (6).
 80 En el supuesto de que dicho pulsador oscilante haya de ser instalado al árbol del volante solo operará de fijación del casquillo (3) y la pieza-tornillo (4), la tuerca (6).

85 Complementarán, sin embargo el dispositivo, como suplemento, una pieza cónica (14) de metal superpuesta del pulsador al árbol del volante y un manguito (15) igualmente de metal flexible que rodeará dicho árbol, fijándola entre sí por medio de un tornillo (16) que unirá ambas extremidades del fleje o manguito (15). El diámetro que ocupará el grueso del árbol del volante es equivalente al espacio (17) del plano adjunto.

90

95 Hecha la anterior descripción sobre el accionamiento de conjunto del pulsador oscilante para bocinas eléctricas ya solo incumbe aclarar que, en cualquiera de ambas aplicaciones, bien sea al árbol del volante bien lo sea a la placa o cuadro del automóvil, la forma del contacto eléctrico para la producción acústica se verificará simplemente moviendo el pulsador hacia cualquiera de los lados, como se demuestra gráficamente en el trazado de cortas líneas (1') de la figura 2ª, pudiendo igualmente apreciarse por (8') el efecto de dicho movimiento.

100

105

-:-:- N O T A -:-:-

Los puntos de invención propia y nueva que se presentan para que sean objeto de este Modelo de Utilidad, en España, por veinte años, son los siguientes:

110 1ª.- Nuevo pulsador oscilante para bocinas eléctricas de automóviles, caracterizado por integrarse



de una varilla de metal, de dimensiones variables, en cuya extremidad superior lleva una empuñadura, y, en su parte inferior, soldada o roscada, una pieza cilíndrico-cónica de contacto con cavidad interior para alojamiento de la cabeza del tornillo de contacto.

115
120
2ª.- Nuevo pulsador, según la reivindicación anterior, caracterizado porque entre la parte fileteada del tornillo de contacto y la cabeza del mismo, va aplicado un disco de fibra o materia aislante que, a su vez, se aloja en la parte interior de la cubierta o casquillo de metal, el cual se adapta de forma adecuada para que su extremidad inferior sirva de lecho y tope de aquél.

125
130
3ª.- Nuevo pulsador, según las reivindicaciones anteriores, caracterizado porque en el interior de la cubierta o casquillo y con apoyo simultáneo en la base cilíndrica de la pieza de contacto y en el disco aislante, va acoplado un muelle que tiene como finalidad mantener desconectadas la pieza y la cabeza del tornillo de conexión, mientras no sea preciso utilizar la señal acústica, estando provisto este último de dos tuercas en su parte externa para conectar el conductor eléctrico.

135
140
4ª.- Nuevo pulsador, según las reivindicaciones anteriores, caracterizado porque cuando haya de ser acoplado al cuadro o placa de mandos, se fijará merced a un tornillo inserto en la parte superior del casquillo, la tuerca de fijación de éste y otra tuerca que rosca en el mismo por la parte exterior del salpicadero, constituyendo esta última tuerca la única fijación de casquillo y pieza-tornillo en el caso del acoplamiento al árbol del volante.

5ª.- Nuevo pulsador, según las reivindicaciones



145 anteriores, caracterizado por complementarse de una pieza cónica de metal, superpuesta del pulsador al árbol del volante, y de un manguito, igualmente de metal flexible, que rodeará al último, fijándose por medio de un tornillo que unirá sus dos extremidades.

150 6ª.- Nuevo pulsador, según las reivindicaciones anteriores, caracterizado porque, en cualquiera de las aplicaciones, bien sea acoplada al árbol del volante o bien a la placa o cuadro del automóvil, la toma de contacto eléctrico para la producción acústica se verifica simplemente por su movimiento hacia cualquiera de los lados, con lo que se produce el contacto a «masa» a la bocina, a través del tablero o árbol del volante, al casquillo y de éste a la pieza de contacto del extremo de la varilla.

160 7ª.- «Nuevo pulsador oscilante para bocinas eléctricas de automóviles».

Tal y como se ha descrito en la Memoria que antecede, representado en el dibujo que se acompaña y para los fines que se han especificado.

Esta Memoria consta de seis hojas escritas a máquina por una sola cara.

Madrid, 5 de Octubre de 1951



60

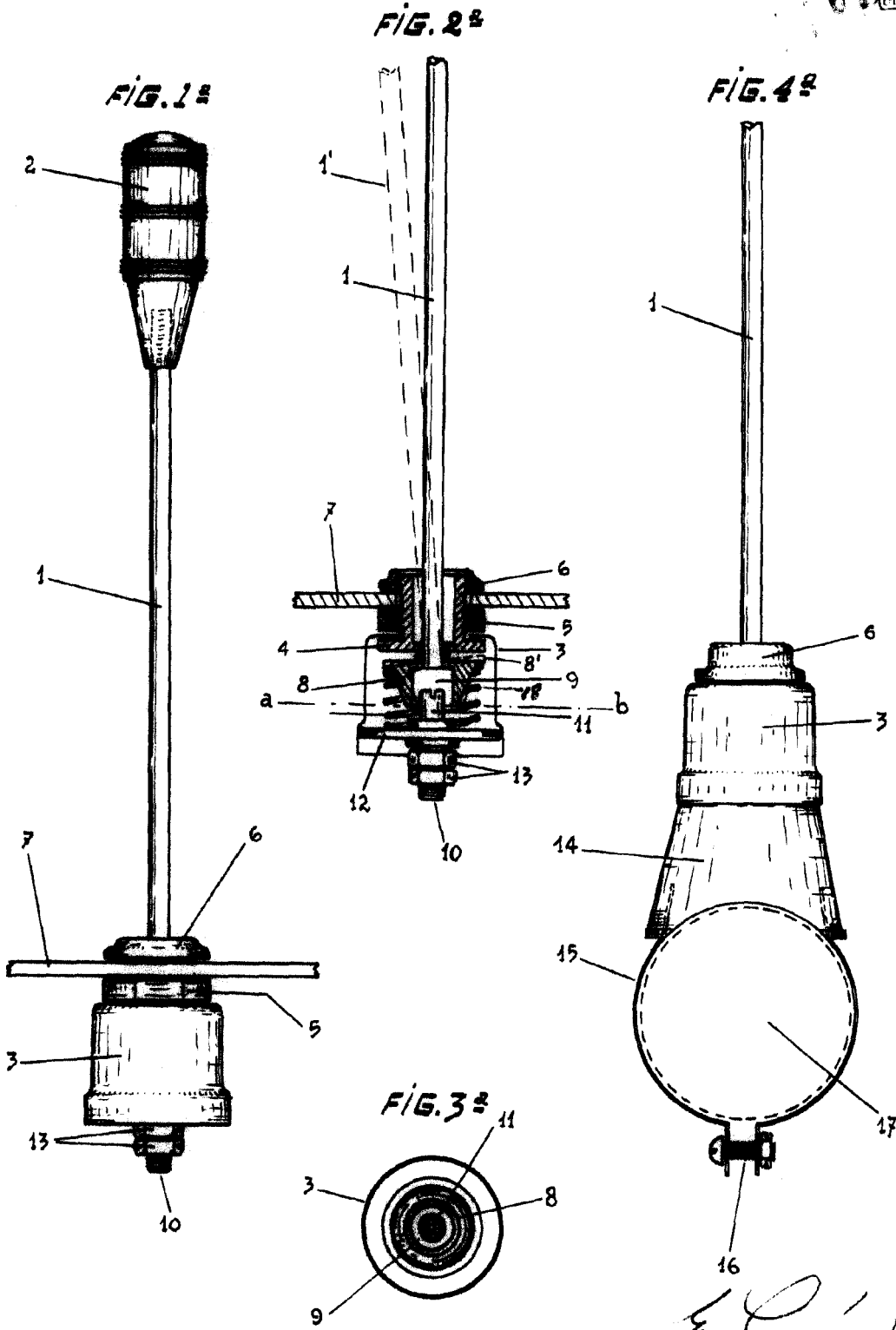

E. Benito
ESCALA VARIABLE