



M E M O R I A D E S C R I P T I V A
 = = = = = = = = = =

correspondiente a un MODELO DE UTILIDAD, por 20 años,
 a favor de D. RAMÓN CUSCO TARDIU, de nacionalidad espa-
 ñola y domiciliado en BARCELONA, calle Gumbau 5 y 7, por:
 "TALQUERA PARA USO HIGIENICO, CON PRODUCCIÓN DE SONIDO".

- o - o -

Se trata en esta memoria de la presentación de
 un nuevo elemento constituida por un envase especialmen-
 te destinado a contener polvos de talco o preparaciones
 pulverulentas para la higiene de los niños.

5.- Tiene la doble finalidad de proporcionar un ele-
 mento de distracción momentánea al mismo tiempo que se
 aplica el producto y de esta manera tranquilizarle cuan-
 do por una excitación llora o siente molestias.

10.- Aparte de ello la presentación es excelente lo
 que le hace más atractiva a efectos comerciales.

En el plano adjunto se representa un envase reali-
 zado según los principios de esta invención, que tomamos
 como ejemplo a fin de ofrecer una más perfecta exposición
 del caso que nos ocupa.

15.- La figura 1ª presenta el recipiente en sección ver-
 tical y en posición normal.



Y la figura 2ª es el mismo elemento invertido, o sea en la posición normal de uso.

20.- En estas figuras (1) es el depósito recipiente, en cuyo borde superior va rebordeado para el encaje y fijación de la tapa (2), provista de una prolongación o cuello en cuya parte superior o disco lleva una serie de orificios practicados para la salida de los polos y sobre el cual se ajusta el tapón (3).

25.- El recipiente está dividido interiormente en dos partes por medio de una plancha (4) de separación, quedando sobre ella un depósito (5) destinado a contener los polvos y la inferior a encerrar el mecanismo de que el envase consta; teniendo en el fondo un disco de cierre con una serie de orificios (6) para la penetración y expulsión del aire y salida de sonidos.

35.- En este depósito inferior va alojado un cilindro hueco (7) cerrado y cuya tapa inferior está dotada también de una serie de orificios (8) teniendo en el centro de esta una pieza (9) de madera torneada, que modula el sonido que emite, en virtud de un fuelle (10) cuya base está adherida a la base completamente cerrada del cilindro (7) y la otra extremidad del fuelle unida a la pieza de contrapeso y sonido (11), en la que va armada una lengüeta (12) que en virtud de un paso (13) permite la salida del aire contenido en el fuelle a una concavidad semi-esférica con membrana de goma (14) orificada en su centro (15).

El funcionamiento se deduce de lo anteriormente descrito y presentado graficamente en el plano.

45.- Evidentemente, el contrapeso (11) al invertirse



la talquera o recipiente, por su propio peso, comprime el fuelle (10) expulsando el aire en él contenido a través de la lengüeta (12) y saliendo por el conducto (13), al chocar con la membrana (14) vibra y la entalladura de la pieza (9) y sus ensanchamientos determinan la regulación de la entrada o salida del aire en mayor o menor proporción por la boca central (15) de la propia membrana produciéndose de esta manera una diversidad de tonalidades de sonido, las cuales se asemejan a las voces infantiles.

Descrita en forma suficiente la naturaleza del invento y su forma de realización industrial práctica, cabe aclarar que los términos de esta exposición y sus dibujos solamente se refieren a ejemplo, por cuanto que son susceptibles modificaciones de detalle y conjunto que no alteran la esencialidad del invento.

REIVINDICACIONES

1ª).- "TALQUERA PARA USO HIGIENICO, CON PRODUCCION DE SONIDO", caracterizada por estar constituida por un recipiente con cierre a presión por entalladura circundante en que la tapa encaja y un cuello saliente en que se ajusta el tapón cubriendo el disco orificado para la salida de polvos o contenido; teniendo la base orificada y estando dividido el interior en dos partes mediante chapa, constituyendo la parte superior el depósito de polvos y la inferior el alojamiento de un mecanismo de sonido por aire.



CT 151

2ª).- El mismo envase o talquera de la reivindicación anterior, caracterizado por que el mecanismo de

75.- sonido está constituido por un cilindro cerrado por una de las bases y con la otra base orificada totalmente, teniendo esta base en su centro una pieza torneada y entallada o formando cuello que penetra por la abertura central de una membrana fijada en la periferia de una

801.- concavidad semiesférica practicada en una pieza de contrapeso con conducto en uno de los puntos de la concavidad hasta una flautin o lengüeta de sonido armado en la parte opuesta; cuyo contrapeso está armado en un extremo de un pequeño fuelle que acciona el propio contrapeso, estando

85.- fijada la parte opuesta del fuelle a la base cerrada del cilindro.

3ª).- "TALQUERA PARA USO HIGIENICO, CON PRODUCCION DE SONIDO".

La presente memoria descriptiva consta de cuatro

90.- hojas, foliadas y escritas a máquina por una sola de sus caras, componiendo un total de noventa y dos líneas incluidas las presentes.

Madrid, 19 de octubre de 1.951

ANTONIO ESCRIBA
P. E.

28237

FIG. 1ª

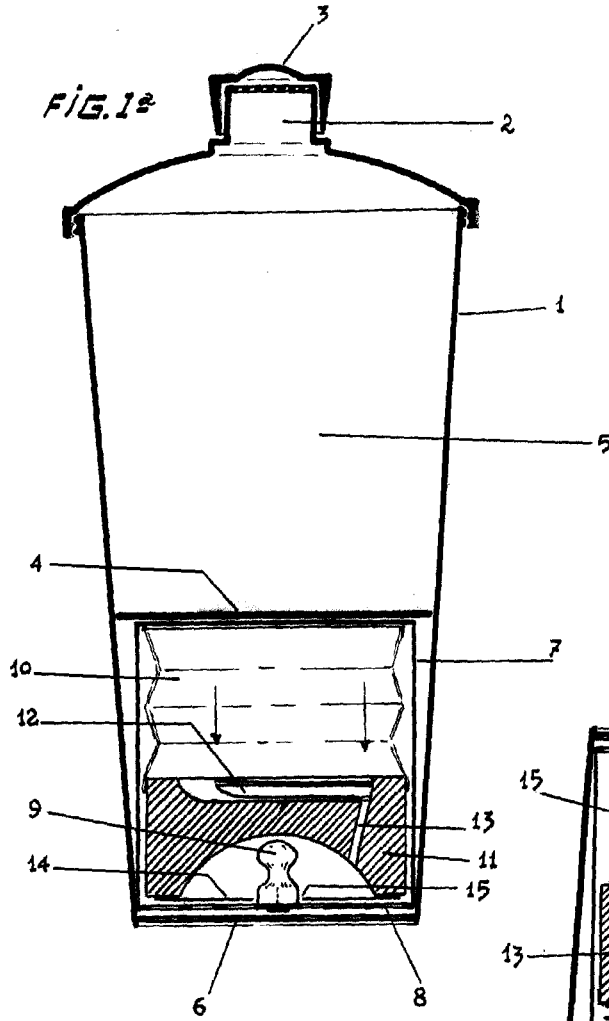
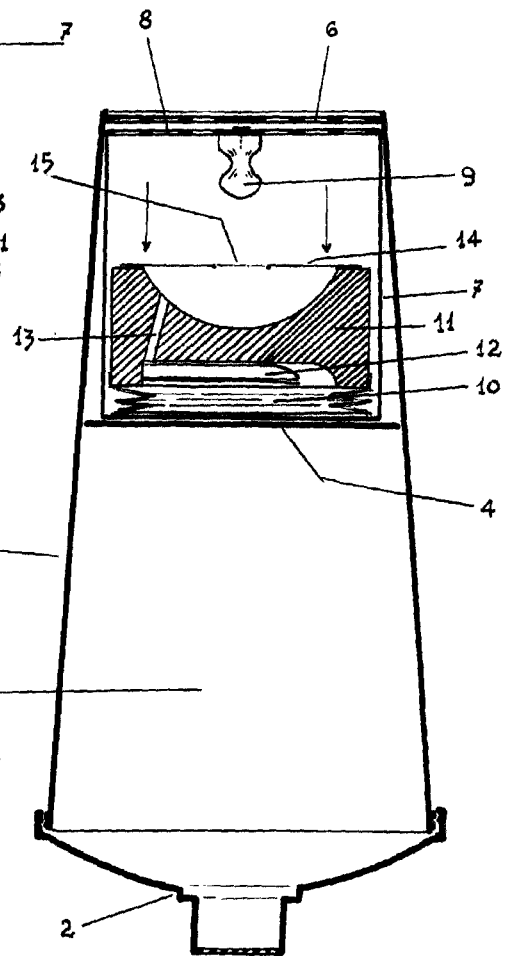

FIG. 2ª



Madrid, 4 Octubre 1954

[Handwritten signature]

ESCALA VARIABLE