



1931

2816R  
28 80

MODELO DE UTILIDAD QUE POR VEINTE AÑOS SE SOLICITA EN ESPAÑA, a favor de D. CESAR SACARPA MARQUELADA, de nacionalidad italiana, residente en Madrid, avenida de la Habana, núm. 12, por: "UN NUEVO MODELO DE JUGUETE DE LA PEONZA".-

=====

### MEMORIA

5 El Modelo de utilidad a que se refiere la presente memoria y adjunto plano, está destinado a garantizar la propiedad y explotación exclusiva, en todo el territorio español y sus posesiones del objeto del mismo, consistente en "UN NUEVO MODELO DE JUGUETE DE LA PEONZA".

10 El juguete llamado "peonza" consiste en un cuerpo cónico, generalmente de madera, al que se le hace bailar o girar sobre su vértice, dándole con un látigo. Existe también el "peón", de una forma similar, pero teniendo en su vértice una punta de hierro, y se acciona enrollándole un cordel en su periferia y soltándole bruscamente, manteniendo en la mano un extremo de aquel.

15 El presente modelo de "peonza", llamado "pirulin", que se presenta, difiere radicalmente de los conocidos en cuanto a su forma y funcionamiento. Consiste en una esfera hueca a la que le falta un casquete esférico; de la base de dicho casquete que le falta, nace un cilindro, también hueco, y estriado longitudinalmente por su cara exterior. Su estructura está compuesta por tres piezas: la inferior (1) que es una semiesfera; la intermedia (2), que es una zona esférica; y la superior (3) el cilindro descrito. Tiene la particularidad, de que apoyado un punto de la esfera en el suelo, al imprimir una fuerza giratoria sobre el cilindro (3) valiéndose de los dedos pulgar e índice, movimiento que facilitan las

20



30

estrias que ya se ha dicho lleva aquel, comienza a bailar, pero inmediatamente se observa que pierde su verticalidad, inclinándose paulatinamente, como se expresa en las fig, 2 y 3, hasta rozar el extremo del cilindro (3) en el suelo, poniéndose, finalmente, sin dejar de girar, en posición inversa a como fué lanzada (fig, 4), manteniéndose en esta vertical invertida y ya en equilibrio, hasta que se agota la fuerza que al ponerla en funcionamiento se le imprimió, volviendo a tomar la posición de reposo que se señala en la fig. 1.

35

La parte inferior (1) tiene un color distinto al resto del juguete, con objeto de observar mejor su cambio de posición.

El presente modelo puede ser construido en cualquier material, preferentemente plástico.

#### REIVINDICACIONES

40

Los puntos nuevos que se presentan para que sean objeto de reivindicación en la presente memoria de Modelo de Utilidad que por VEINTE AÑOS se solicita en España, son:

45

1ª.- Un nuevo modelo de juguete de la peonza, caracterizada por consistir en una esfera hueca a la que le falta un casquete esférico.

2ª.- Un nuevo modelo de juguete de la peonza, caracterizado porque de la base de dicho casquete que le falta, nace un cilindro, también hueco, y estriado longitudinalmente por su cara exterior.

50

3ª.- Un nuevo modelo de juguete de la peonza, caracterizado porque su estructura está compuesta por tres piezas, la inferior o semiesfera; la intermedia o zona esférica y la superior, el cilindro dicho.

55

4ª.- Un nuevo modelo de juguete de la peonza, caracterizado por tener la particularidad que al imprimirle una fuerza giratoria sobre el cilindro, comienza a bailar e inmedia-



1951

- 3 -

28466

tamente se observa que pierde su verticalidad, inclinándose paulatinamente hasta rozar el extremo del cilindro en el suelo, poniéndose finalmente, sin dejar de girar, en posición inversa a como fué lanzada.

60

5ª.- Un nuevo modelo de juguete de la peonza, caracterizado por mantenerse en esa posición vertical invertida y en equilibrio hasta que se agota la fuerza que al ponerla en funcionamiento se le imprimió

65

6ª.- "UN NUEVO MODELO DE JUGUETE DE LA PEONZA"

La presente memoria consta de TRES HOJAS y de SESENTA Y CINCO LINEAS mecanografiadas a doble espacio por una sola cara y los correspondientes planos, UNA HOJA SIMPLE, para su mejor comprensión.

Madrid a 26 de Septiembre de 1.951

J. L. REDON

P. P.

Antonio Castaño

28166 1



FIG. 1

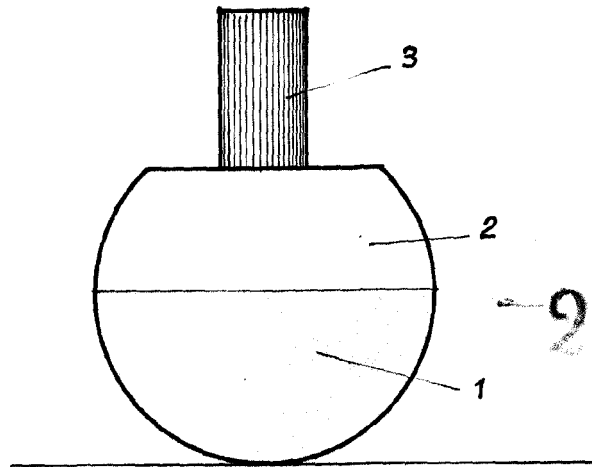

28166 R

FIG. 2

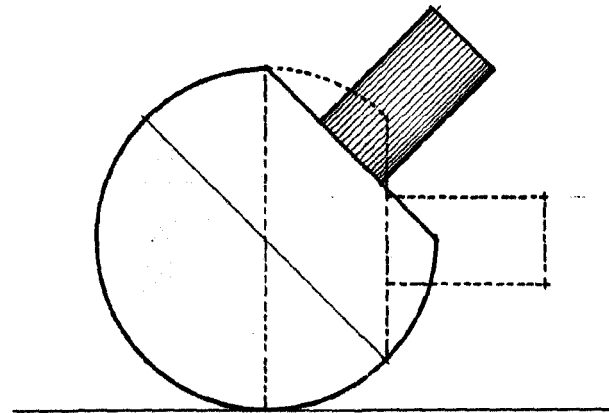

FIG. 3

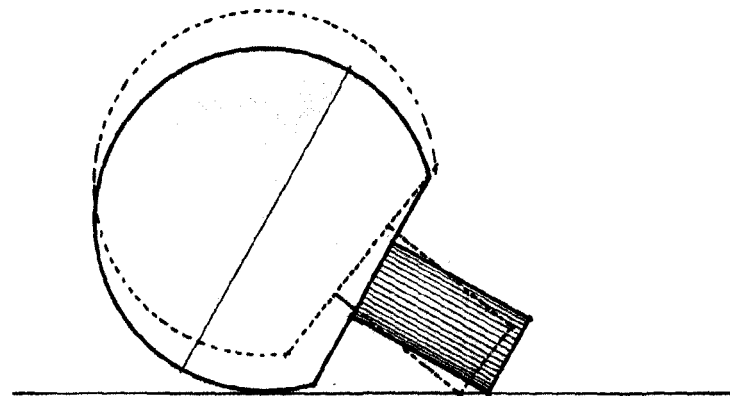
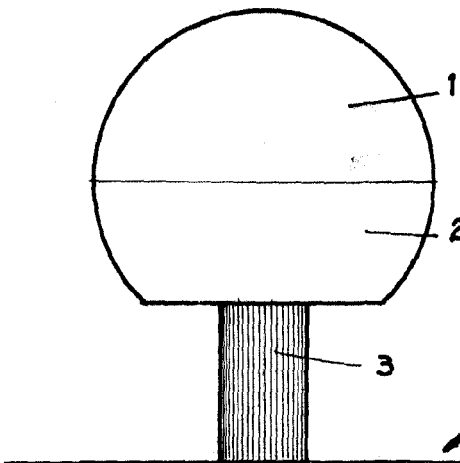

FIG. 4



ESCALA VARIABLE -  
MADRID 25 SEPTIEMBRE 1971

*[Handwritten signature]*  
Escritura Prot.