

28087

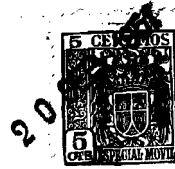

MEMORIA DESCRIPTIVA

sobre:

" Molde perfeccionado ".

=====

Solicitante : DON JOSE VILLAR CABO, residente en
La Coruña, Olmos, 5.

====

El presente modelo de utilidad se refiere a un molde perfeccionado, con el que se facilita grandemente el despegar los puddings, flanes y similares de aquellos moldes.

5. En el dibujo adjunto, a título de ejemplo no limitativo, se ilustra una forma de ejecución del invento, con referencia al cual:

28087



- El molde 1, de cualquier tamaño, presenta un dispositivo 2, formado por una lámina de material apropiado, que se sujeta en el centro del molde, mediante un tornillo 3, o cualesquiera otro sistema adecuado, llegando dicho dispositivo o lámina hasta el borde interior del molde, donde se dobla en forma acodada y correspondiente, 4, hasta pasar por encima del borde externo del molde 5, terminando en una pequeña parte salediza 6, que sirve para ser tomada con los dedos de la mano del usuario, de manera que, girando circularmente sobre el tornillo o pivote central, el repetido dispositivo o lámina efectúe un movimiento completo de rotación -en el sentido de la flecha- en consecuencia del cual, pasando ^{la} repetida lámina o dispositivo por debajo del flán, pudding, bizcocho o similar contenido en el molde, se consigue el despegado perfecto del extresado contenido.
10. que se sujeta en el centro del molde, mediante un tornillo 3, o cualesquiera otro sistema adecuado, llegando dicho dispositivo o lámina hasta el borde interior del molde, donde se dobla en forma acodada y correspondiente, 4, hasta pasar por encima del borde externo del molde 5, terminando en una pequeña parte salediza 6, que sirve para ser tomada con los dedos de la mano del usuario, de manera que, girando circularmente sobre el tornillo o pivote central, el repetido dispositivo o lámina efectúe un movimiento completo de rotación -en el sentido de la flecha- en consecuencia del cual, pasando ^{la} repetida lámina o dispositivo por debajo del flán, pudding, bizcocho o similar contenido en el molde, se consigue el despegado perfecto del extresado contenido.
15. terminando en una pequeña parte salediza 6, que sirve para ser tomada con los dedos de la mano del usuario, de manera que, girando circularmente sobre el tornillo o pivote central, el repetido dispositivo o lámina efectúe un movimiento completo de rotación -en el sentido de la flecha- en consecuencia del cual, pasando ^{la} repetida lámina o dispositivo por debajo del flán, pudding, bizcocho o similar contenido en el molde, se consigue el despegado perfecto del extresado contenido.
20. en consecuencia del cual, pasando ^{la} repetida lámina o dispositivo por debajo del flán, pudding, bizcocho o similar contenido en el molde, se consigue el despegado perfecto del extresado contenido.

- El dispositivo o lámina de que se trata, es adaptable a todos los moldes de borde externo liso, aunque su fondo sea plano, cóncavo o convexo, y sus costados cilíndricos, convexos o cónicos.
25. adaptable a todos los moldes de borde externo liso, aunque su fondo sea plano, cóncavo o convexo, y sus costados cilíndricos, convexos o cónicos.

N O T A

- Descrita suficientemente la naturaleza del invento, así como la manera de realizarlo en la práctica, debe hacerse constar que las disposiciones anteriormente
30. invento, así como la manera de realizarlo en la práctica, debe hacerse constar que las disposiciones anteriormente



indicadas son susceptibles de modificaciones de detalle, en cuanto no altere su principio fundamental, siendo lo que constituye la esencia del referido invento, y por lo que se solicita, modelo de utilidad, por veinte años, en España:

35. "Molde perfeccionado"; caracterizándose por lo siguiente:

1ª.- Molde perfeccionado, caracterizándose porque presenta un dispositivo o lámina, que se sujeta al centro del molde mediante un tornillo, pivote o cualquier otro sistema adecuado, llegando dicho dispositivo hasta el borde interior del molde.

40.

2ª.- Molde perfeccionado, según reivindicación precedente, caracterizándose porque el dispositivo o lámina de que se trata, al llegar al borde interior del molde, se dobla en forma acodada y correspondiente, hasta pasar por encima del borde externo del molde.

45.

3ª.- Molde perfeccionado, según reivindicaciones anteriores, caracterizándose porque el dispositivo o lámina, al pasar por encima del borde externo del molde, termina en una pequeña parte salediza, que sirve para hacer girar el dispositivo o lámina, de manera que efectuando un movimiento completo de rotación, y al pasar por debajo del flán, pudding, bizcocho o similar contenido en el molde, consigue el despegado perfecto del expresado contenido del molde.

50.

55.

280872



42.- Molde perfeccionado; tal y como queda substancialmente descrito en la presente memoria e ilustrado en el adjunto dibujo.

Esta memoria consta de cuatro hojas, escritas a
60. máquina por una sola cara.

Madrid, 20 SEP. 1951

JOSE VILLAR CABO.

P.P. de J. GÓMEZ ACEBO y MODESTO

28087

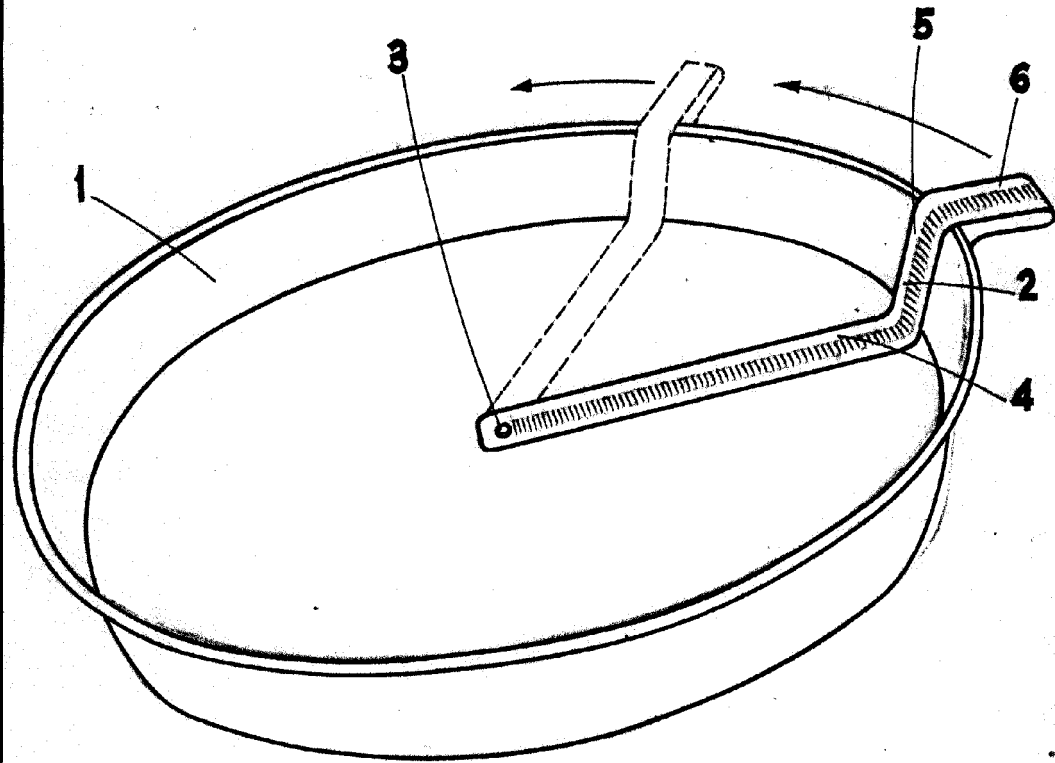

Olival 61.

MADRID DE 20 SEP. 1951 DE 1951
JOSE VILLAR CABO.

P. P.
P. P. de J. GOMEZ ACEBO y MODEY