

27859

27859

30



MEMORIA DESCRIPTIVA

de un MODELO DE UTILIDAD, cuyo registro se solicita por veinte años, para España y sus Posesiones, a favor de D. FRANCISCO ALCALDE BERMEJO y D. JULIO GUSI BRICIO, ambos de nacionalidad española y residentes en Madrid, calle de Victoria Pérez núm 15 (Chamartin) y calle de Lino núm 20 (Te-tuan) respectivamente, por "UN NUEVO JUEGO DE FUTBOL DE SALON".

DESCRIPCION

El Modelo de Utilidad que mediante ésta memoria se describe trata, según el enunciado indica, de un nuevo juego de futbol de salón que por sus características será, indudablemente, el que tenga más aceptación en el mercado al

27859



- 5.- ser preferido por el público entre cuantos hasta ahora se conocen, pues mientras que con estos las jugadas son imperfectas por tener que hacerlas al albur y sin poder tener en ningún momento el control de la pelota, con el que ahora se pretende el juego en sí guarda cierto parecido con el que se realiza en los estadios, pues incluso los fallos de pases y de toques de balón son también iguales a los que en ocasiones se incurren por los jugadores profesionales y aficionados.

- 10.-
15.- Con ayuda del plano que se acompaña y por las figuras en él representadas, se describe a continuación un caso de realización práctica del motivo de la invención.

En dicho plano,

La fig. 1ª representa, en planta, una porción del juego de futbol que se pretende; y

- 20.- La fig. 2ª, en sección longitudinal, es otra vista del mismo juego mostrando el mecanismo que transmite movimiento a dos de los muñecos-futbolistas.

En dichas figuras:

- 1.- es la mesa, bastidor o caja de juego.
25.- 2.- eje horizontal de una palanca transmisora.
3.- mandos de las palancas transmisoras para los muñecos-futbolistas.
4.- muñecos-futbolistas.
5.- muñeco-portero.
30.- 6.- mando y palanca transmisora de movimiento para el muñeco-portero.
7.- Ranura por la que corre o se desplaza el muñeco-portero.
8.- hendiduras circulares sobre la superficie de
35.- juego que rodean los espacios ocupados por los



muñecos-futbolistas.

- 9.- Sinuosidades en la superficie de juego.
- 10.- escuadras en forma de "F" sustentadoras de los mecanismos o palancas transmisoras.
- 40.- 11.- medios de sujeción de las escuadras sustentadoras.
- 12.- Engranajes tronco-cónicos.
- 13.- ejes verticales de las palancas transmisoras.
- 14.- Pemas donde se fijan los muñecos-futbolistas.
- 45.- 15.- Espárragos o vástagos de los engranajes.

Por los hasta ahora descrito y referenciado se puede llegar a la conclusión de que el nuevo juego de futbol de salón que se describe, se constituye por un bastidor o caja (1) cuya superficie, aparte de tener trazos similares a los que reglamentariamente tienen los campos destinados a jugar al futbol, presenta diversas sinuosidades (9) y unos rebajes circulares (8) situados como cerco de unos orificios existentes en diversos lugares de tal superficie y en los que quedan acoplados unos tacos o peanas (14) sobre los que descansan y se fijan unos muñecos-futbolistas (4) que con una de sus piernas levantada quedan en posición de dar un chut.

El número de tales muñecos-futbolistas (4) existentes sobre la superficie (9) es el de veinte, divididos en dos grupos o equipos y enfrentados, por tanto, en rivalidad, diez contra diez. Cinco de los muñecos-futbolistas (4) de cada grupo o equipo tienen levantada la pierna derecha en posición de dar un chut, y los otros cinco la izquierda.

65.- Aparte de esos veinte muñecos-futbolistas (4)

27 859
30



70.-

existen otros dos (5), uno por cada bando, que hacen las veces de portero y se encuentran, por tanto, situados en el lugar que simula ser las porterías de cada equipo. Esos muñecos-portero (5) se mueven de un extremo a otro de cada una de sus porterías, describiendo un arco de medio punto, merced a una palanca (6) accionada a mano y situada en el centro de cada lado frontal de la caja o bastidor.

75.-

Esta palanca (6) puede estar situada por debajo de la superficie de la caja o bien por encima. En el primero de los casos se hace preciso la existencia de una ranura semicircular (7) para que por ella pueda correr el muñeco-portero (5), pues éste está sujeto al extremo anterior de la palanca (6), mientras el posterior sobresale de la caja (1) para hacer posible su accionamiento manual.

80.-

El mecanismo de funcionamiento de los muñecos-futbolistas (4) de este juego de fútbol de salón que se está describiendo se constituye, para cada dos jugadores de un mismo equipo, por una varilla o eje horizontal (2) y dos verticales (13) que se enlazan o se unen con el primero mediante dos engranajes o piñones tronco-cónicos (12)

85.-

portistas de vástagos o espárragos de fijación (15).

90.-

Todo ese conjunto queda oculto a la vista del público por encontrarse situado debajo de la superficie de juego y es sustentado por dos escuadras con forma de "F" sujetas a la parte inferior de dicha superficie mediante tornillos (11) u otro medio análogo.

95.-

Las varillas o ejes verticales (13) tienen en su extremo superior unos tacos o peanas (14) que quedan rasantes con la superficie de juego y en las cuales se fijan los muñecos futbolistas (4).

Las varillas o ejes horizontales (2) de cada equipo (cinco por cada uno) salen al exterior por el lado fron-



100.-

tal respectivo de la caja (1) y estan provistas en sus extremos de unos mandos o puños (3) que tienen por misión facilitar el movimiento giratorio que precisan para que, transmitiéndoselo a los muñecos-futbolistas (4) a través de los ejes verticales (13) y peanas (14), dichos muñecos-futbolistas (4) puedan dar a la pelota con el pié que tienen levantado.

105.-

Es innecesario decir que debido a las sinuosidades (9) que presenta la superficie de juego y a las hendiduras circulares (8) que presenta la superficie de juego, la pelota, al recibir el chur de algún muñeco (4), irá forzosamente a parar a los pies de otro, bien sea del mismo equipo o del contrario, pués ello depende de la habilidad de las personas que jueguen, que en muchos casos y con muy poca práctica podran hacer jugadas de verdadero futbol para conseguir meter gol.

110.-

Todo lo anteriormente descrito, así como lo representado en la hoja de planos que se adjunta, lo ha sido a título ilustrativo y no limitativo, ya que el objeto motivo de este Modelo de Utilidad es susceptible de admitir cuantas modificaciones seestimen oportunas siempre y cuando no se altere su esencialidad según las siguientes reivindicaciones.

115.-

Todo lo anteriormente descrito, así como lo representado en la hoja de planos que se adjunta, lo ha sido a título ilustrativo y no limitativo, ya que el objeto motivo de este Modelo de Utilidad es susceptible de admitir cuantas modificaciones seestimen oportunas siempre y cuando no se altere su esencialidad según las siguientes reivindicaciones.

120.-

REIVINDICACIONES

125.-

1ª) Por: "UN NUEVO JUEGO DE FUTBOL DE SALON" caracterizado por constituirse con una caja de forma más bien rectangular y cuya superficie, además de tener representados unos trazos similares a los que reglamentariamente presentan los verdaderos campos de futbol, y unas porterías en el centro de sus lados extremos, tiene unas sinuosidades en toda su e tensión y unas hendiduras que circundan los



lugares en que se encuentran unos muñecos-futbolistas.

130.-

2ª) El mismo juego de futbol de la reivindicación anterior caracterizado porque los muñecos-futbolistas que hay sobre la superficie de juego son veinte y forman dos bandos o equipos que entre sí se enfrentan; y porque mientras unos muñecos de un mismo equipo tienen levantada la pierna izquierda, los otros tienen levantada la derecha.

135.-

3ª) El mismo juego de futbol de las reivindicaciones anteriores caracterizado porque los mismos muñecos-futbolistas están fijos en unos tacos o peanas situados en el interior de unos orificios practicados en la superficie de juego.

140.-

4ª).-El mismo juego de futbol de las reivindicaciones anteriores caracterizado por contar también con dos muñecos-porteros que se mueven de un extremo a otro de sus respectivas porterías, describiendo un arco de medio punto, merced a una palanca que con su extremo posterior sobresale de la mesa de juego por el lado frontal respectivo, mientras que con el anterior fija y sostiene el muñeco portero; y porque la susodicha palanca puede estar situada por encima o por debajo de la superficie de juego, pero en éste último caso es preciso la existencia en tal superficie de una ranura semi-circular por la que pueda correr o deslizarse el muñeco-portero.

145.-

150.-

155.-

5ª).-El mismo juego de futbol de las reivindicaciones anteriores caracterizado porque los muñecos-futbolistas se mueven de dos en dos merced a una palanca transmisora que se constituye por una varilla o eje horizontal y otras dos verticales ascendentes que de ella parten y que se rematan por su extremo superior en un taco o peana donde se fijan los muñecos-futbolistas, y porque tales vari-

27859

30 AG

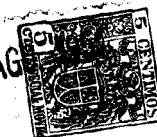

160.- llas verticales con sus respectivas peanas giran sobre sí cuando la varilla horizontal a ello las obliga merced a unos engranajes convenientemente dispuestos.

165.- 6ª) El mismo juego de futbol de la reivindicaciones anteriores caracterizado porque para los diez muñecos-futbolistas de cada equipo se necesitan cinco palancas transmisoras que provistas de sus correspondientes empuñaduras o mandos sobresalen al exterior por el lado frontal respectivo, siendo sustentadas por la parte inferior de la superficie de juego mediante unas escuadras con forma de "F" que a ella se sujetan mediante tornillos u otro medio análogo.

170.- 7ª).- Por: "UN NUEVO JUEGO DE FUTBOL DE SALÓN"

175.- Consta la presente memoria descriptiva de siete hojas foliadas y escritas a máquina por una sola de sus caras haciendo un total de ciento setenta y cinco líneas incluida ésta última.

Madrid 30 de Agosto de 1.951

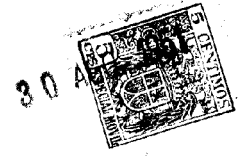

FIG. 1

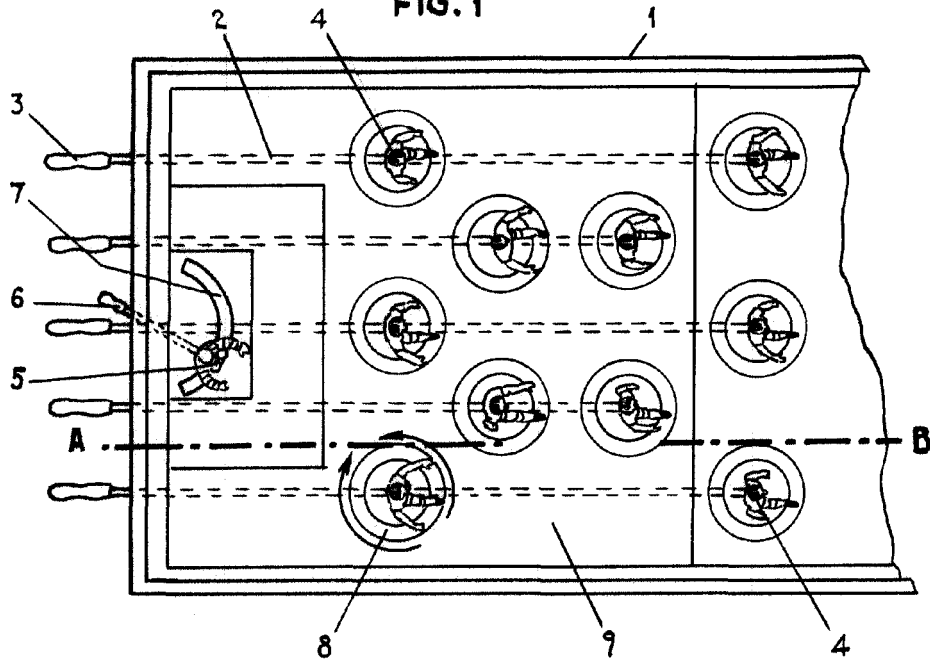
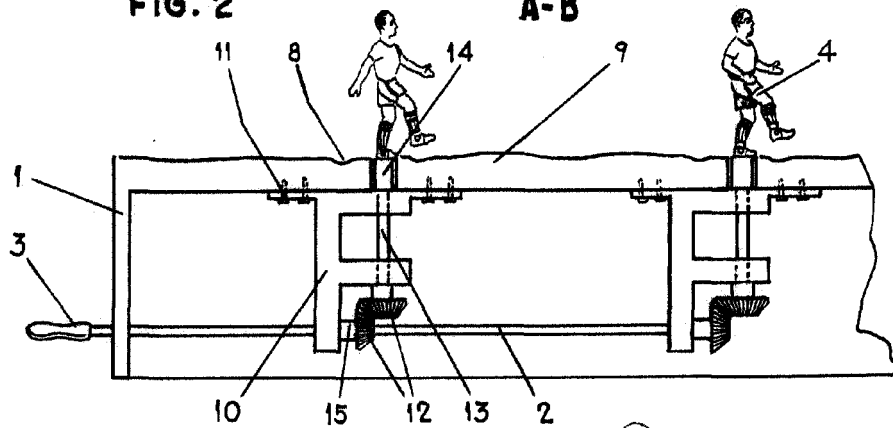

FIG. 2

A-B



MADRID 30 AGOSTO 1951

ESCALA VARIABLE

M. Bricio