

27830



27830

MODELO DE UTILIDAD

por 20 años

por "UNAS PINZAS PARA VENDAJES", a favor de los Sres. Don Antonio Bachiller Escalada y Don Juan Bta. Fiquer Vallés, de nacionalidad española, domiciliados en Barcelona, calle Ocata, 2, 1º.

=====

MEMORIA DESCRIPTIVA

Los recurrentes han ideado y puesto en ejecución práctica unas nuevas pinzas para vendajes, por lo que solicitan que se les garantice en su propiedad y explotación exclusiva mediante la concesión del Modelo de utilidad a que se refiere la presente memoria descriptiva.

5.

Consisten esencialmente las nuevas pinzas en dos placas rígidas dentadas, de plástico o de chapa metálica galvanizada, pintada, esmaltada o simplemente pulida o sin pulir, unidas estas placas entre sí por un elemento elástico, por ejemplo, una tira de goma, de tejido elástico, o una serie de resortes de bucle. Fácil es comprender su cómodo uso para fijar los vendajes sin requerir que éstos

10.



15. se amuden o cosan: basta anclar una de las placas sobre la parte más sólida del arrollamiento formada por venda y la otra sobre el extremo del vendaje en forma que éste quede elásticamente tenso. Pueden también fijarse abrazando o cubriendo la parte débil del vendaje.

20. Es esencial en estas pinzas que las grapas rígidas dentadas queden formadas por una pieza doblada o moldeada en forma alargada, con uno de sus bordes extremos dentado y doblado sobre la línea de arranque de los dientes para situarlos formando un ángulo agudo con el plano principal, con un orificio alargado paralelo a la línea de dientes, para dar paso a la tira elástica; la placa
25. se dobla por la línea de este orificio y se rebate sobre sí misma para amordazar a la tira elástica; unos orificios con rebaba actúan para sujetar a la tira.

30. En general, a los efectos legales del Modelo que se solicita, serán variables todos cuantos detalles no afecten, alteren, cambien o modifiquen la esencia de las pinzas descritas.

35. A título de ejemplo, se adjunten unos dibujos que nos permitirán precisar las características definidas anteriormente. En estos dibujos, la figura I detalla una de las plaquitas rígidas y dentadas -1- que se anclan en el vendaje; los dientes -2- pueden ser singulares o múltiples y estar resueltos en cualquier forma. La figura II muestra la nueva pinza completa y, en ella, -3- es el elemento elástico de conexión, en el caso representado es una
40. tira de tejido elástico. En los dibujos se vé la sujeción de los extremos de -3- con las -1- por la introducción de -3- a través de los orificios -4- y su oclusión por el rebatimiento del extremo posterior -5- de -1- sobre -3-, consolidándose por los rebordes de los orificios -6-.

45. N O T A.

Se reivindica como objeto de este Modelo de utili-



dad:

50. 1. Unas pinzas para vendajes, caracterizadas por el hecho de estar formadas por dos plaquitas dentadas, de material plástico o metálicas, unidas entre sí por un elemento flexible y elástico, que puede ser una cinta de goma o tejido elástico, o una estructura de elementos metálicos elásticos; cada una de las plaquitas de forma alargada, tiene uno de sus extremos dentado, doblado por la línea de arranque de los dientes, para que éstos queden formando ángulo agudo con la placa; presenta, además, cada plaquita, un orificio alargado, paralelo a la línea de dientes, a través del cual se hacen pasar los extremos del elemento elástico, amordazándose por el rebatimiento del extremo posterior, y consolidándose por las rebabas de orificios practicados en las plaquitas por encima y por debajo de la tira elástica.
- 55.
- 60.

65. Sean cuales fueren las circunstancias que concurren en la esencialidad del Modelo de utilidad definido en la anterior reivindicación, cual objeto, es:

2. UNAS PINZAS PARA VENDAJES.

Consta la presente memoria de tres hojas, foliadas y mecanografiadas por una sola cara, y del dibujo unido a la misma.

70. Barcelona a trece de agosto de mil novecientos cincuenta y uno.

p.a. de los Sres. Don Antonio Bachiller Escalada y Don Juan Bta. Piquer Vallés,

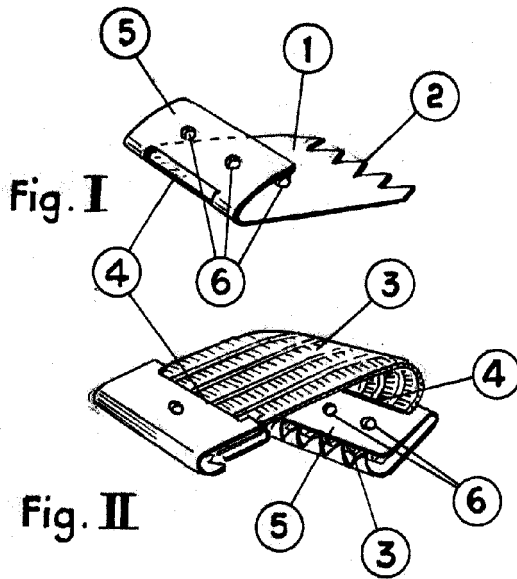

Barcelona, 13 de agosto de 1951.
p.a.

Juan Piquer

ESCALA VARIABLE