

27822

25



MEMORIA DESCRIPTIVA  
para solicitar  
M O D E L O D E U T I L I D A D  
e n  
E S P A Ñ A  
por VEINTE años  
por "Estufa eléctrica"

A nombre de:

MANUFACTURAS METALICAS MADRILEÑAS, S.A.

Domiciliada en:

Teniente Coronel Noreña, 26, MADRID.

-o-

El objeto de la presente solicitud de Modelo de Utilidad, se refiere a una estufa eléctrica cuyas características de forma y construcción le confieren la calidad de aportar a la función a que se destina, los siguientes beneficios o ventajas:

5

- a.- Es sumamente atractiva y de bella presentación,
- b.- Es fácilmente transportable debido a su poco peso y a que está dotada de asa y patas adecuadas,
- c.- Proporciona un calor uniforme a base de corrien-



10 te de aire caliente, y

d.- Es graduable a voluntad.

El Modelo de que se trata consiste en una estufa de la que se dá en el adjunto dibujo su forma de ejecución. Como puede apreciarse se compone de un cuerpo aplanado formado por dos mitades de chapa (1) conformadas a prensa, unidas entre sí cubriéndose la unión con un tapa juntas (2), el cual en su parte superior va provisto de una base (3) en la que se inserta el asa (4).

En la parte inferior van las patas (5) formadas por varillas curvadas, y en los laterales y por la parte superior van las ventanas (6) por las que sale el aire caldeado al pasar sobre las resistencias situadas en la parte inferior de la caja. El aire es conducido hacia las ventanas por medio de tabiques adecuados.

Un interruptor (7) permite el apagado o bien la puesta en servicio sucesiva o simultánea de las dos resistencias que normalmente componen la dotación.

Un cordón (8) terminado en una clavija de enchufe (9) permite la toma de corriente en cualquier base de enchufe normal.

Este Modelo es susceptible de realización en cualesquiera tamaños y materiales adecuados y puede admitir toda clase de modificaciones de detalle que no alteren su fundamento.

35

-:-:- N O T A -:-:-

Los puntos de invención propia y nueva que se presentan para que sean objeto de este Modelo de Utilidad, en España, por VEINTE son los siguientes:

1.<sup>a</sup>.- Estufa eléctrica, caracterizada por estar com

27822



195

40 puesta de un cuerpo aplanado constitutivo de una caja  
dotada de asa de suspensión y patas de apoyo formadas  
por varillas curvadas;

45 2<sup>a</sup>.- Estufa eléctrica, caracterizada por que el  
cuerpo aplanado tiene forma de petaca y lleva unas ven-  
tananas en la parte superior de las caras laterales des-  
tinadas a la salida del aire caldeado al pasar sobre  
las resistencias eléctricas que contiene;

50 3<sup>a</sup>.- Estufa eléctrica, caracterizada por que unos  
tabiques conducen el aire caliente hacia su salida por  
las ventanas descritas en la reivindicación anterior;

4<sup>a</sup>.- "Estufa eléctrica".

Tal y como se ha descrito en la Memoria que antecede,  
representado en el plano que se acompaña y para los fines  
que se han especificado.

Consta la presente Memoria de tres hojas escritas a  
máquina por una sola cara.

Madrid, 25 de Agosto de 1951

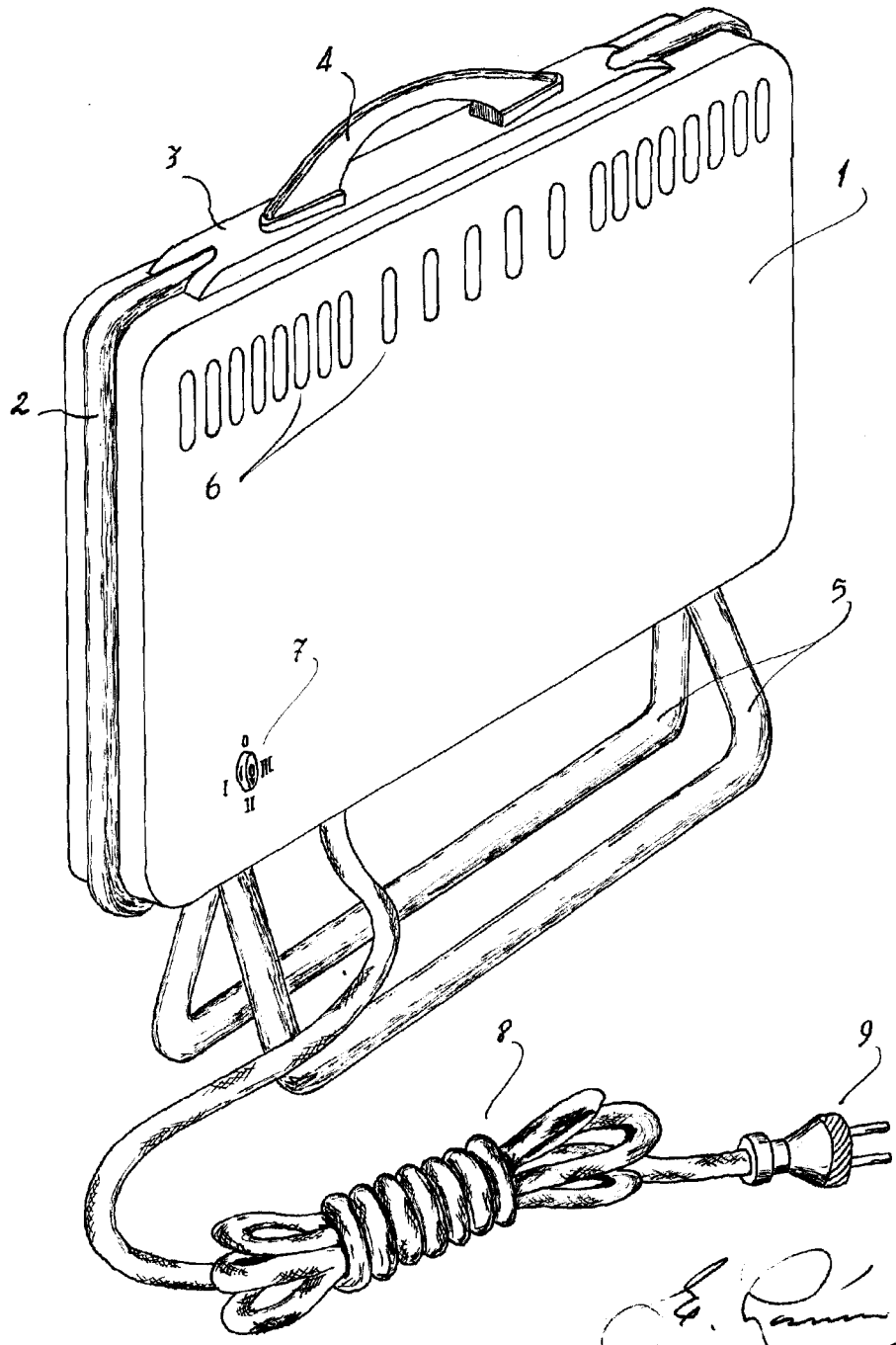

*Ka-ven*

*E. Ramon*