

27819



MEMORIA DESCRIPTIVA

MODELO DE UTILIDAD.

PAIS : ESPAÑA .

DURACION : 20 AÑOS

OBJETO : "UN NUEVO CUADRO DE MOTOCICLETA".

A nombre de : MOTO GUZZI S. p. A.

Residente en: GENOVA (Italia), Corso Aurelio Saffi, 29.

Nacionalidad: ITALIANA.

(M.U. 272 M/F)
(247/51 Cas 2)



El cuadro de motocicleta cuyo privilegio de Modelo de Utilidad se solicita está representado en el adjunto dibujo en alzado lateral derecho en la Fig. 1 y en alzado de frente en la Fig. 2.

5 Como se ve en el dibujo, este cuadro se distingue de un cuadro normal de motocicleta por prolongarse hacia delante del trecho A-B el elemento superior, por lo cual el tubo de la dirección resulta desplazado a B-C; la horquilla delantera resulta además doblada hacia abajo en el trecho D-F y reforzada en
 10 el punto próximo a la curva F tanto exterior como interiormente con respecto a los elementos. Por consiguiente, el cuadro presenta un espacio libre E-C-D-F en el cual se puede colocar, en sentido transversal, la rueda de repuesto R de un diámetro de 58 cms. y más, indicada en la figura con líneas discontinuas.
 15 Las ruedas de repuesto de un diámetro inferior a los 58 cms. son montadas en los scooters y pueden colocarse con facilidad en cualquier sitio. La rueda de repuesto R resulta así dispuesta entre el motor y la rueda delantera de la motocicleta y en sentido transversal con respecto al eje del vehículo mismo.
 20 El hecho de poderse sistemar la rueda de repuesto en las motocicletas es particularmente importante para las motocicletas militares, coloniales y, en general, para todos los vehículos empleados en localidades donde difícilmente se encuentran talleres de reparación. Además, el neumático de la rueda de repuesto R sobresale algo lateralmente de la horquilla C-D, de modo
 25 que en caso de caídas constituye un eficaz parachoques (Fig. 2).

REIVINDICACIONES

1ª. Un nuevo cuadro de motocicleta, caracterizado por prolongarse hacia delante y tener la horquilla delantera doblada
 30 hacia abajo y reforzada, resultando así entre la rueda delantera de la motocicleta y la horquilla misma un espacio libre con un correspondiente apoyo en el cual puede colocarse transversalmente con respecto al cuadro una rueda de repuesto.

2ª. "UN NUEVO CUADRO DE MOTOCICLETA".

Madrid, 24 de agosto de 1951.

MOTO GUZZI S. p. A.

P. S.

27812

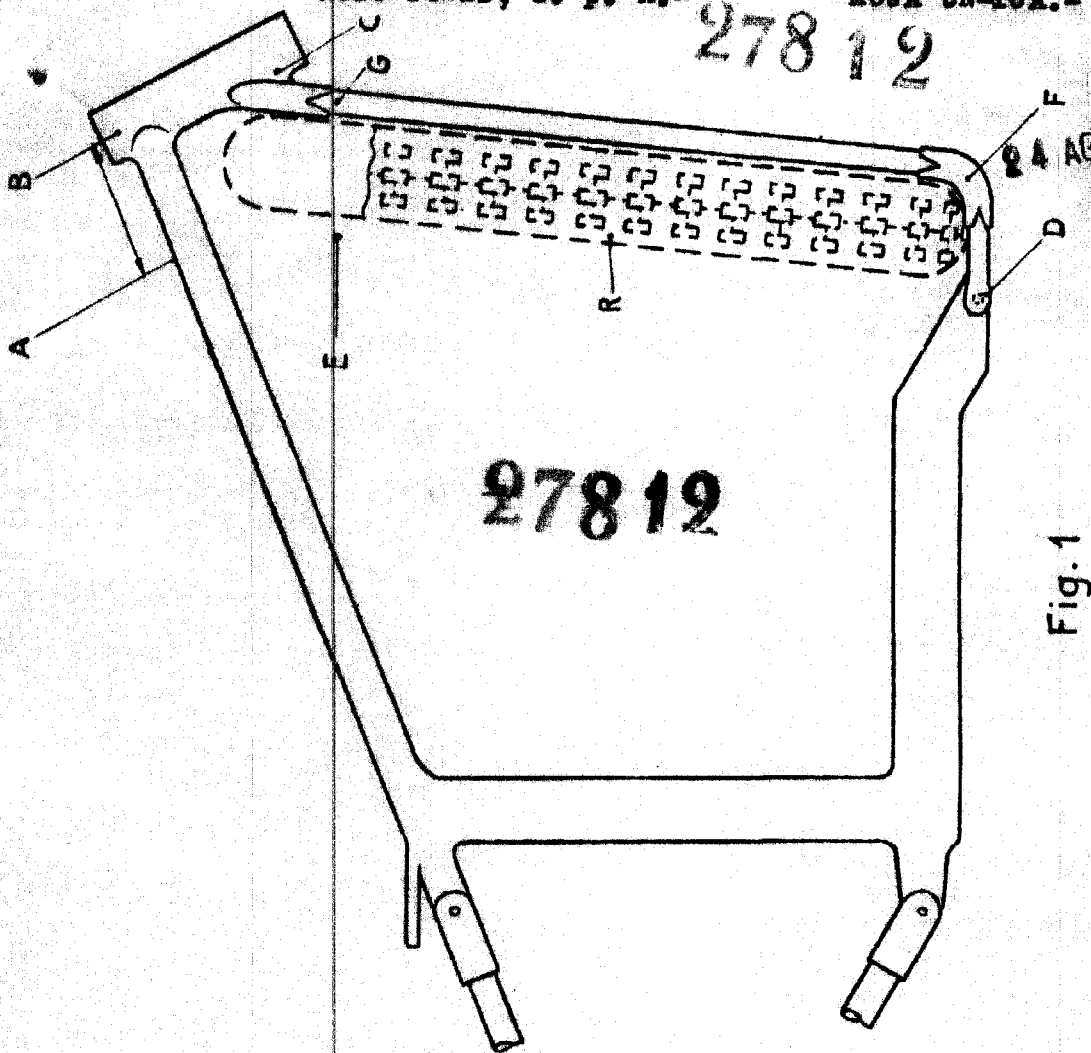

Fig. 1

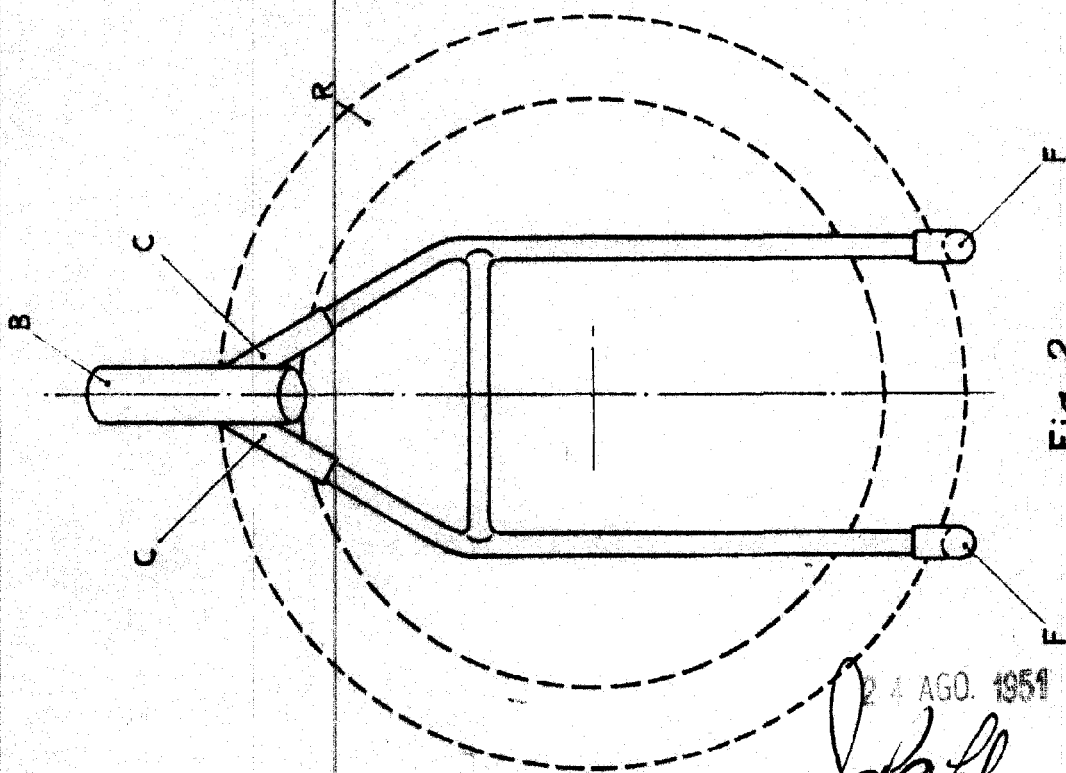

Fig. 2

24 AGO. 1951

Lab