



27801

MODELO DE UTILIDAD

por VEINTE años

cuyo privilegio se solicita para todo el territorio español, sus colonias y protectorados, a favor de,

Don José BORDA CASANYS

de nacionalidad española y domiciliado en Barcelona, calle Muntaner núm. 322, por:

\*NUEVO JUEGO DE SOBREMESA\*

-----  
=====

27801



MEMORIA DESCRIPTIVA

Este Modelo de Utilidad se refiere, conforme indica su enunciado, a un nuevo juego de sobremesa que recuerda, dada la especial disposición de los elementos que lo integran, al juego de fútbol, balón a mano, hockey y otros similares que se ejecutan en campos y sirviéndose de una pelota, pero que presenta la ventaja sobre los conocidos juegos de sobremesa, de ser mucho mas fácil de fabricación, ejecución de manejo, lo que representa sensibles ventajas de orden práctico y económico sobre los juegos de aplicación similar, que se conocen y emplean en la actualidad. - - - - -

Este nuevo juego se caracteriza principalmente en quedar formado por un tablero plano o nó, que está circundado por una valla o baranda de cerramiento de configuración apropiada y preferentemente desarmable, la que a su vez sirve para sujetar las dos porterías en los laterales que proceda. - - - - -

Otra característica del mismo juego es que el elemento que simula la pelota de juego está formado por una pieza configurada exprofeso y preferentemente de forma lenticular, - - - - -

Es por último característica del juego que se des-



- cribe que el accionamiento de la pieza o pelota de juego se efectúa por medio de uno o varios pequeños
25. tacos que están formados por un maneral, un elemento alargado o varilla flexible y una masa, la cual está preferentemente formada por una pieza de material blando en forma de boca de hacha y del espesor conveniente. Por ser dicha varilla precisamente flexible, al accio-
30. nar el taco para impulsar a la pieza de juego o pelota, cimbrará esta varilla, máxime por el hecho de presentar en su extremo la maza que por su peso hará que sus propios desplazamientos guarden cierto retraso con el impulso o variación de dirección que se hubiera ejecuta-
35. do sobre el maneral, representando esta circunstancia el mayor atractivo y novedad de este juego, toda vez que por ello se requerirá adquirir cierta habilidad para poder ejecutar la jugada que se desée. - - - - -

- Para facilitar la mejor comprensión de cuanto se
40. ha indicado, se describe seguidamente la representación del adjunto plano, en el que se han grafiado diversas vistas de un caso de posible realización. - -

- En dicho plano la figura primera es una vista en planta de la pieza de juego (1) la cual presenta los labrados o dibujos (2) que simulan las uniones o costuras
45. que son habituales en las pelotas de fútbol. - - - -

La figura segunda es una vista de perfil de la



misma pieza (1) apreciándose que en este caso de realización adopta la forma lenticular. - - - - -

50. La figura tercera es una vista en perspectiva del taco que está formada por el maneral (3) fijado a un extremo de la varilla flexible (4) la que en su otro extremo va dotada de la maza (5) que en este caso adopta la forma de boca de hacha. - - - - -
55. Las figuras cuarta y quinta representan dos vistas desde arriba y lateral respectivamente, del taco representado en la figura anterior, y en ellas se aprecia la forma de la maza (5). La figura sexta es una vista en perspectiva del juego montado sobre una mesa, habiéndose señalado por (7) la valla de cerramiento la cual está realizada en porciones dimensionadas convenientemente, las que se unen entre sí por medio de sencillo enchufe o similar por los lugares (8), uniéndose por el mismo sistema indicado con las piezas laterales (9) que en unión del larguero (10) forman las porterías. Asimismo se ha representado en este caso de posible ejecución, con cuatro tacos, dos largos (11) y dos cortos (12) sirviendo los primeros para accionar a la pelota por sobre las vallas (7) y los segundos para impedir que la referida pelota penetre en la portería, tal y como se ha representado en el dibujo. Como es lógico el taco largo (11) se acciona con la mano derecha
- 60.
- 65.
- 70.



y el corte (12) con la izquierda, con lo cual y por ser mas torpe ésta último mano, cabe siempre la posibilidad de que por la acción hábil del jugador contrario se pueda hacer un tanto, o sea introducir la pelota en la portería. - - - - -

75.

Las figuras séptima y octava representan unas vistas en perspectiva de la forma de acoplamiento de dos piezas (7) entre sí, y de una con la portería, respectivamente. - - - - -

80.

Para facilitar la ubicación de todas las piezas que integran este juego en una caja o estuche cuando se deba guardar, se ha previsto articular con visagras por las esquinas (13), y asimismo sujetar las vallas sobre el tablero por medio de los gatos o grapas (14).

85.

Para hacer mas real la acción del juego, se ha previsto también pintar sobre el tablero las líneas divisorias del campo, o bien disponer una pieza laminar de tela, material plástico, hule o similar, que lleve impresas las referidas líneas, la cual se coloca sobre el tablero de la mesa en la que se desée montar el juego. - - - - -

90.

Las normas de juego se ajustarán lo mas posible a las del juego simulado, no obstante y haciendo referen-

95.

9780



cias al caso practico representado en el dibujo se describe seguidamente la forma de llevar a cabo o ejecutar el juego. - - - - -

- Dispuesto todo ello tal y como se ha indicado se
- 100. inicia la partida situando la pieza móvil (1) o pelota en el centro, cada jugador y sirviéndose de los tacos largos (11) impulsa a dicha pieza (1) tendiendo a hacerla penetrar en la portería contraria, lo cual intentará impedir el otro jugador sirviéndose de su taco (11)
  - 105. y cuando se acerque la pieza (1) a su portería actuará simultáneamente con los dos tacos (11) y (12). Cuando se produzca una falta de las previstas en el reglamento del juego real imitado, se efectuará el saque o tiro del castigo según la norma habitual, pudiendo constituir
  - 110. falta en el centro del campo el hecho de arrastrar a la pieza (1) aprisionándola contra el tablero con el taco, en cuyo caso se tirará el castigo o saque reglamentario.

- Descritas convenientemente las características fundamentales del nuevo juego a que se contrae este Modelo
- 115. de Utilidad, se hace constar que en el mismo se podrán introducir todas aquellas modificaciones que la experiencia y la práctica puedan aconsejar, siempre que con ellas no se cambie, altere o modifique su idea fundamental, la cual queda resumida en la siguientes - - - - -



N O T A

120.

Se declaran de novedad, propiedad y utilidad para todo el territorio español, sus colonias y protectorados las siguientes: - - - - -

REIVINDICACIONES

125. 1ª.- Nuevo juego de sobremesa caracterizado en quedar formado por una pieza que simula a la pelota de juego, la cual presenta configuración preferentemente lenticular, la cual es accionada por cada jugador por medio de uno o dos tacos, los que están formados por un maneral, una varilla flexible y una pequeña maza, completándose el juego con un tablero; unas vallas que se fijan o instalan en sus laterales limitando el campo, y unas piezas que representan a las porterías. - - -

135. 2ª.- El mismo juego de la nota anterior se caracteriza también en que la pieza que simula a la pelota presenta su superficie lisa, en cualquier color o dotada de unos labrados o trazados que recuerdan a las uniones o costuras habituales en las pelotas de fútbol.

140. 3ª.- El mismo juego de las notas precedentes se caracteriza también en que los tacos se forman instalando en uno de los extremos de la varilla flexible,



el manera o mango de accionamiento y en el otro la ma-  
za que preferentemente está realizada en material blan-  
do y con forma de boca de hacha. - - - - -

145. 4.- El mismo juego de las notas precedentes se  
caracteriza también en que las vallas se forman con  
una sola pieza articulada o n6 por bisagras, o bien por  
varias piezas que se enlazan o unen entre sí en forma  
conveniente. - - - - -

150. 5.- El mismo juego de las notas precedentes se ca-  
racteriza también en que las porterías quedan formadas  
por unos marcos que se unen a las vallas en los lugares  
adecuados, quedando prevista la posibilidad de que estén  
dotadas de una red, bolsa o similar en la que quede con-  
tenida la pieza de juego al penetrar en la portería. -

155. 6.- El mismo juego de las notas precedentes se  
caracteriza también en que la fijación de las vallas y  
porterías sobre el tablero o mesa de juego se efectúa  
mediante tornillos o similar y en forma permanente o  
bien mediante grapas, gatos o sistema apropiado en for-  
ma desarmable o de quita y pon. - - - - -

160. 7.- Es por último característica del mismo juego  
que sobre el tablero o mesa en donde se instala, se  
pintan o trazan las líneas reglamentarias, o bien se

- 9 27801



165. dispone de una lámina de hule, plástico ú otro material que lleva impresas ó grabadas dichas líneas.

89.- \*NUEVO JUEGO DE SOBREMESA\*. - - - - -

170. Todo ello tal y como se describe y reivindica en la presente memoria que consta de nueve hojas foliadas y mecanografiadas por una sola de sus caras y un plano que la ilustra.

Madrid, 21 Agosto de 1951

P. A. de

D. JOSE BORDA CASANYS.

Luis Triana Arroyo

P. P.



Fig. 1

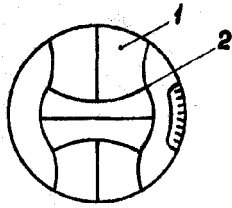

Fig. 2<sup>a</sup>



Fig. 3<sup>a</sup>

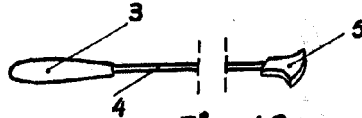

Fig. 4<sup>a</sup>

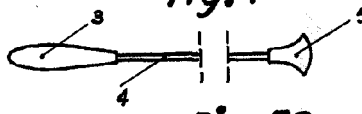

Fig. 5<sup>a</sup>

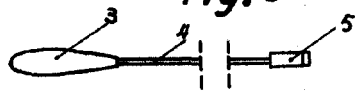

Fig. 6<sup>a</sup>

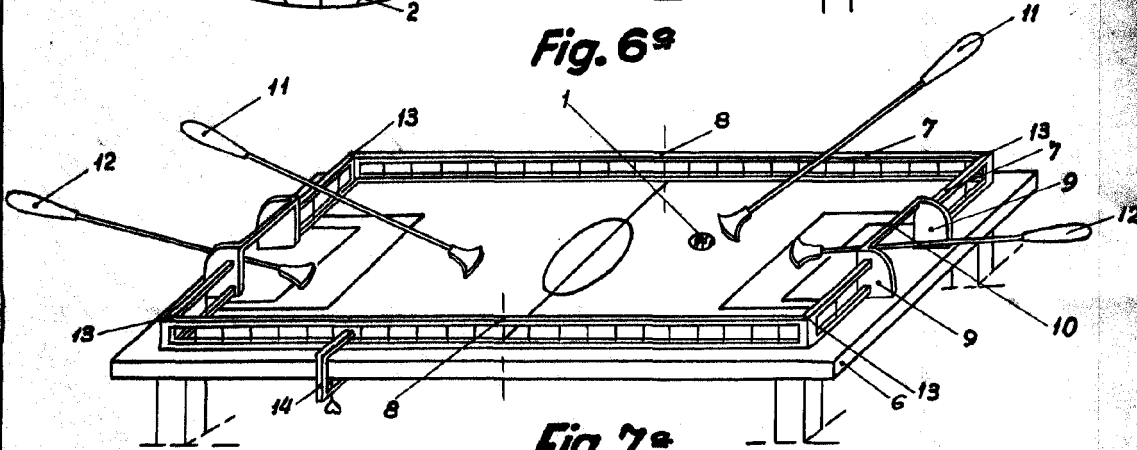

Fig. 7<sup>a</sup>

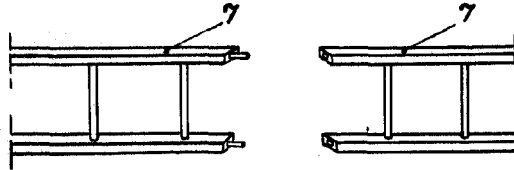
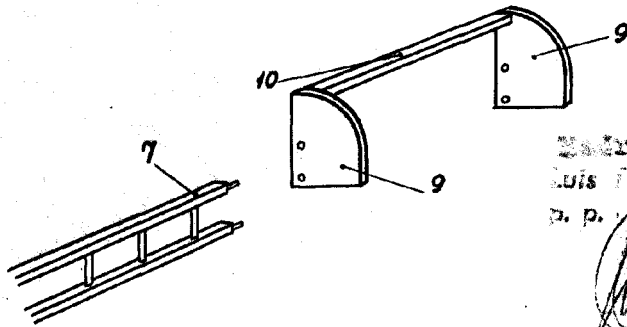

Fig. 8<sup>a</sup>



Borrador

Madrid, 21 Agosto de 1951  
Luis Triana Arroyo  
D. P.